

EVO-ALL

Guide #3315

TOYOTA / LEXUS / SCION

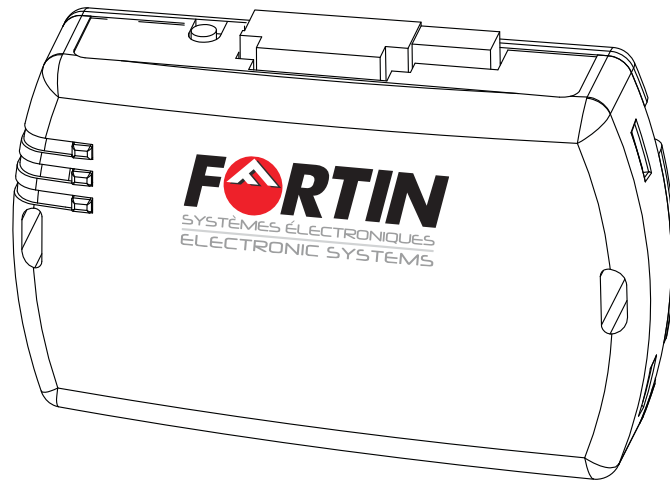

Module label | Étiquette sur le module

Notice: Updated Firmware and Installation Guides

Updated firmware and installation guides are posted on our web site on a regular basis. We recommend that you update this module to the latest firmware and download the latest installation guide(s) prior to the installation of this product.

Des mises à jour du Firmware (microprogramme) et des guides d'installation sont mis en ligne régulièrement. Vérifiez que vous avez bien la dernière version logiciel et le dernier guide d'installation avant l'installation de ce produit.



TECH SUPPORT
 Tél: 514-255-HELP (4357)
 1-877-336-7797



ADDENDUM GUIDE
 Rev : 20120813

www.fortinbypass.com
 WEB UPDATE | MISE À JOUR INTERNET



WIRE LEGEND | LEGENDE

Input | Entrée Output | Sortie

Connection always **required**
Branchement toujours **requis**

Connection **not required** with Data-link
Branchement **non requis** avec Data-Link

NOTE:
All possible functions are summarized in each configuration, however some functions may not be supported on all vehicles. Refer to the VEHICLE FIT GUIDE to determine the supported functions for a specific vehicle.
Toutes les fonctions possibles sont écrites dans chaque configuration, toutefois elles ne sont pas toutes supportées par tous les véhicules.. Voir le GUIDE DES VÉHICULES pour déterminer les fonctions supportées sur chaque véhicule.

Connect to vehicle
Branchement au véhicule

Connect to Remote-Starter/Alarm
à distance/Alarme

Cut | Couper

DESCRIPTION

20 PIN CONNECTOR: MAIN HARNESS | HARNAIS PRINCIPAL (WHITE|BLANC)

Foot Brake Frein (pied) Signal	Black Noir	Yellow Jaune	See configuration
Tachometer	Pink Rose	Purple Mauve	Lock Verrouille
Trunk Release Valise	Yellow/Black Jaune/Noir	Purple/White Mauve/Blanc	Unlock Déverrouille
Hand Brake Frein à Main Signal	Brown/White Brun/Blanc	Green Vert	Door Status Statuts Portes
Hood Status Capot Statuts	Pink/Black Rose/Noir	White Blanc	Trunk Status Statuts Valise
See configuration	Purple/Yellow Mauve/Jaune	Orange	AUX 1
See configuration	Green/White Vert/Blanc	Orange/Black Orange/Noir	AUX 2
See configuration	Green/Red Vert/Rouge	Dk. Blue Bleu foncé	GWR (Ground While Running)
See configuration	White/Black Blanc/Noir	Red/Blue Rouge/Bleu	See configuration
See configuration	Lt. Blue Bleu Pâle	Lt. Blue/Black Bleu Pâle/Noir	See configuration

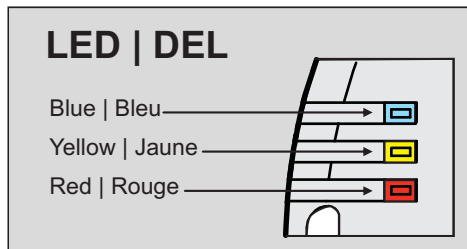

4 PIN CONNECTOR: DATA-LINK (BLACK | NOIR) SEE PAGE 3 | VOIR PAGE 3

Red Rouge	12V Battery (+) 12V Batterie
Black Noir	Ground (-) Masse (-)
Blue Bleu	DATA
White Blanc	DATA

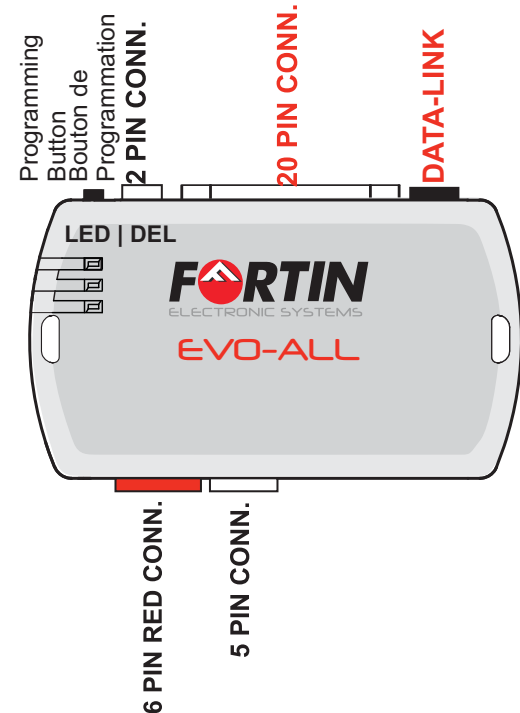

5 PIN CONNECTOR: CAN-BUS (WHITE | BLANC)

Brown Brun	CAN 1 WIRE (SW)
Gray/Black Gris/Noir	CAN 2 LOW
Gray Gris	CAN 2 HIGH
Orange/Brown Orange/Brun	CAN 1 LOW
Orange/Green Orange/Vert	CAN 1 HIGH

6 PIN CONNECTOR: RELAY | RELAIS (RED | ROUGE)

White/Red Blanc/Rouge	COMM2
White/Blue Blanc/Bleu	NO2
White/Green Blanc/Vert	NC2
Yellow/Red Jaune/Rouge	COMM1
Yellow/Blue Jaune/Bleu	NO1
Yellow/Green Jaune/Vert	NC1

2 PIN CONNECTOR: TB CONTROL (WHITE | BLANC)

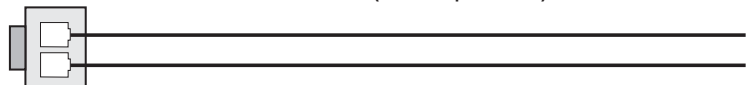

INSTALLATION PROCEDURE

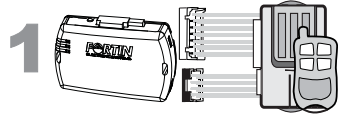

1 Determine if the remote-starter or alarm system supports 2-way Data-Link.

Déterminez si le démarreur à distance ou système d'alarme est compatible en Data-Link 2-voies.

WITH DATA-LINK AVEC DATA-LINK

In order to utilize this type of connection the remote-starter or alarm-system must be compatible with the **Fortin Data-link protocol**. Consult the installation guide or visit www.fortinbypass.com/datalink/ for more information.

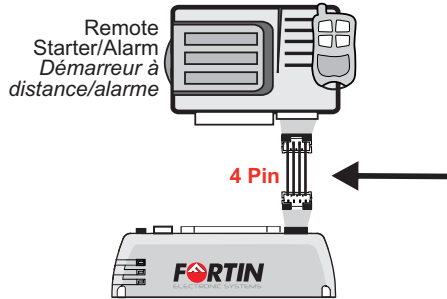

Le démarreur à distance ou le système d'alarme doit être compatible avec le **protocole Data-link Fortin** pour ces branchements. Consultez le guide d'installation du démarreur à distance ou du système d'alarme ou visitez le www.fortinbypass.com/datalink/ pour plus d'informations.

WITH OUT DATA-LINK SANS DATA-LINK

For all other remote-starters or alarm-systems perform the following connections.

Pour tout autres types de démarreurs à distance ou d'alarme, effectuez les branchements suivants.

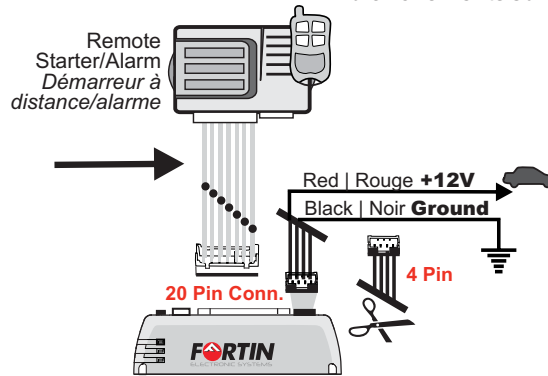

- 1 Cut off one plug of the 4 Pin Data-Link connector
- 2 Connect the Red wire to +12V
- 3 Connect the Black wire to Ground

- 1 Coupez l'extrémité du connecteur 4 pins Data-Link
- 2 Connectez le fil rouge au 12V
- 3 Connectez le fil noir à la masse du véhicule.



2 Make the connections:

Faire les branchements:

20 Pin Conn.



20 Pin Connector (White):

Make the connections associated with the vehicle from the VEHICLE FIT GUIDE.

20 Pins Connecteur (Blanc):

Effectuez les branchements associés au véhicule dans le GUIDE DES VÉHICULES.

5 Pin Conn.



5 Pin CAN Connector (White):

Make the connections (if required)

5 Pins Connecteur CAN (Blanc):

Effectuez les branchements.(Si nécessaire)

6 PIN CONN.



6 Pin RELAY Connector (Red):

Make the connections (if required)

6 Pins Connecteur RELAI (Rouge):

Effectuez les branchements.(Si nécessaire)

2 Pin Conn.



2 Pin TB Connector (White):

Make the connections (if required)

2 Pins Connecteur TB (Blanc):

Effectuez les branchements.(Si nécessaire)



PROGRAMMING PROCEDURE

PROCÉDURE DE PROGRAMMATION

Determine the programming procedure required for the vehicle in the VEHICLE FIT GUIDE.

Déterminez le type de programmation selon votre véhicule dans le GUIDE DES VÉHICULES.

Connection number
Numéro de connexion

Vehicle(s) associated with the procedure
Véhicule(s) associé(s) à la configuration

Programming number
Numéro de programmation

CONNECTION #

VEHICLE MAKE MODEL YEAR

PROGRAM: #

VEHICLE VEHICULES	YEARS ANNÉES	Connection	Programming	Lock	Unlock	Arm	Disarm	Hatch (open)	Trunk (open)	Sliding Door	Window Roll Down	Gas Door	RAP Disable	Parking Light	Memory Driver	Tachometer	Heated Seats	Heated Mirrors	Rear Defrost	Door Status	Trunk Status	Hood Status	Hand-Brake Status	Foot-Brake Status	Transponder Bypass	PK3, Passlock	Key Control	Activate OEM Remote Start	Push-to-Start Control	Legend
Tundra	2007-2010	1	1																											
	2010-2012	www:2714																												
Venza	2009-2010	1	1																											
	2009-2013	www:3333		Built after 09/2009					Construit après le 9e mois 2009																					
	2009-2013	www:2770																												
	2009-2013	www:3204		•	•	•	•	•	•												•	•	•	•	•	•				
Yaris	2006-2011	1	1																											
	2010-2012	www:3240																												

LEGEND | LÉGENDE

<p>1 - TB-GM2* for transponder bypass pour contournement du transpondeur</p> <p>2 - TB-KIA1* for transponder bypass pour contournement du transpondeur</p> <p>3 - TB-KIA2* for transponder bypass pour contournement du transpondeur</p> <p>4 - TB-MITS2* for transponder bypass pour contournement du transpondeur</p> <p>5 - Heated seats will only turn ON (low power) if the engine temperature is below 0°C (32°F) when remote started. Les sièges chauffants s'allument à faible intensité SEULEMENT si la température du moteur est sous 0°C lorsque démarré à distance.</p> <p>6 - INT-BMW1* for remote car starter INT-BMW1* Pour démarreur à distance</p>	<p>7 - TB-SUBARU1 or 2* for transponder bypass pour contournement du transpondeur</p> <p>8 - A special diagram is required for Remote car starter : www.fortinbypass.com Un diagramme spécial est requis pour démarreur à distance : www.fortinbypass.com</p> <p>9 - INSET* for remote car starter Pour démarreur à distance</p> <p>10 - EVO-ALL version hardware 3 required EVO-ALL Version matérielle 3 requise.</p> <p>11 - Transponder antenna ring* for transponder bypass pour contournement du transpondeur</p> <p>12 - THAR-GM1* T-harness available (optional) T-harnais Disponible (optionnel)</p> <p>13 - EVO-RIDE* for transponder bypass pour contournement du transpondeur</p> <p>14 - PK3 indicator will be ON during remote start but will turn OFF when the key is inserted in to the ignition barrel L'indicateur PK3 est allumé durant le démarrage à distance, mais va s'éteindre quand la clé sera insérée dans le barillet d'ignition.</p> <p>15 - No ignition bypass available for Remote starter application. Pas de contournement d'ignition pour application Démarreur à distance.</p> <p>16 - EVO-ALL version Firmware 4.06 and less required EVO-ALL Version du logiciel 4,06 et moins requis.</p>
* Sold separately Vendu séparément	

Key Control : (Contrôle de la Clé) KEY REQUIRED. Transponder bypass by wrapping of factory key. CLÉ REQUISE. The module activates the relay on connector 2 (White wire) during remote start. Contournement du transpondeur par enroulement de la clé d'origine. Le module active le relais du connecteur 2 pin Blanc lors du démarrage à distance.

Activate OEM Remote Start : (Active Démarreur d'origine) The module activates the factory remote starter if the vehicle has one equipped. Le module active le démarreur à distance d'origine lorsque le véhicule en est équipé.

Push-to-Start Control : (Contrôle Bouton Démarreur) For Push-to-Start vehicles, the module activates the push button to allow seamless takeover by the user. Pour les véhicules équipés de bouton Push-to-Start, le module actionne le bouton dans le but d'éviter à l'utilisateur de le faire avant de conduire le véhicule.

www - Visit www.fortinbypass.com to download an installation guide for this specific vehicle. | Visitez le www.fortinbypass.com pour télécharger un guide d'installation spécifique à ce véhicule.

CONNECTION 1

PROGRAM: 1

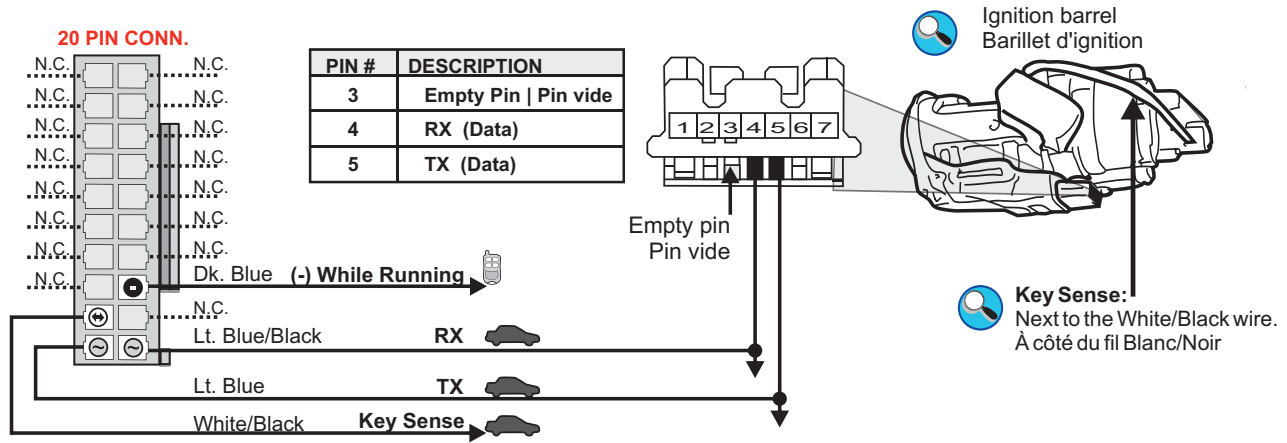

CONNECTION 2

PROGRAM: 1

LEXUS	YEARS	CLK	DATA	Synchro	Key Sense	TOYOTA	YEARS	CLK	DATA	Synchro	Key Sense
ES 300	98-01	Red/Blue	Green/White	Blue/Yellow	Blue/Black	4Runner	99-02	Red/Black	Gray/Red	Pink/Black	Yellow/Red
	02-03	Red/Blue	Green/White	Blue/Yellow	Blue	Avalon	98-99	Yellow	Black/Red	Green	Red/Yellow
GS 300	98-05	Black/White	Green/Black	Blue/Red	Yellow		00-04	Blue/Orange	Pink/Green	Blue/Yellow	Red/White
GS 400	98-00	Black/White	Green/Black	Blue/Red	Yellow	Camry	96-00	Red/Blue	Green/White	Blue/Yellow	Blue/Black
GS 430	01-05	Black/White	Green/Black	Blue/Red	Yellow		01	Red/Blue	Green/White	Blue/Yellow	Blue/Black
IS300	01	Purple	Green	Pink	Black/Yellow		02-04*	Red/Blue	Green/White	Blue/Yellow	Blue
	02-05	Purple	Green/Black	Pink/Black	Black/Yellow		*Camry 2003 - 2004 - 4 Cylinder Engines Only				
LS 400	98-00	Red/Black	Red/White	Red	Yellow	Highlander	99-03	Pink	Gray/Blue	Gray	Blue
LX 470	98-02	Purple/Green	Blue/Black	Red/Yellow	Red/White	Land Cruiser	98-10	Purple/Green	Blue/Black	Red/Yellow	Red/Black
RX 300	99	Black	Purple	Gray	Blue	MR2 Spider	03-05	Yellow	Yellow/Green	Yellow/Black	Blue/Red
	00-03	Pink	Purple	Gray	Blue	RAV4	01-03	Yellow	Yellow/Green	Yellow/Black	Blue/Red
SC300	99-00	Blue	Black/Orange	Green/Orange	Yellow	Sienna	99-03	Brown/Red	Brown/White	Brown/Yellow	Blue/Black
SC400	99-00	Blue	Black/Orange	Green/Orange	Yellow	Solara	99-03	Red/Blue	Green/White	Blue/Yellow	Blue/Black

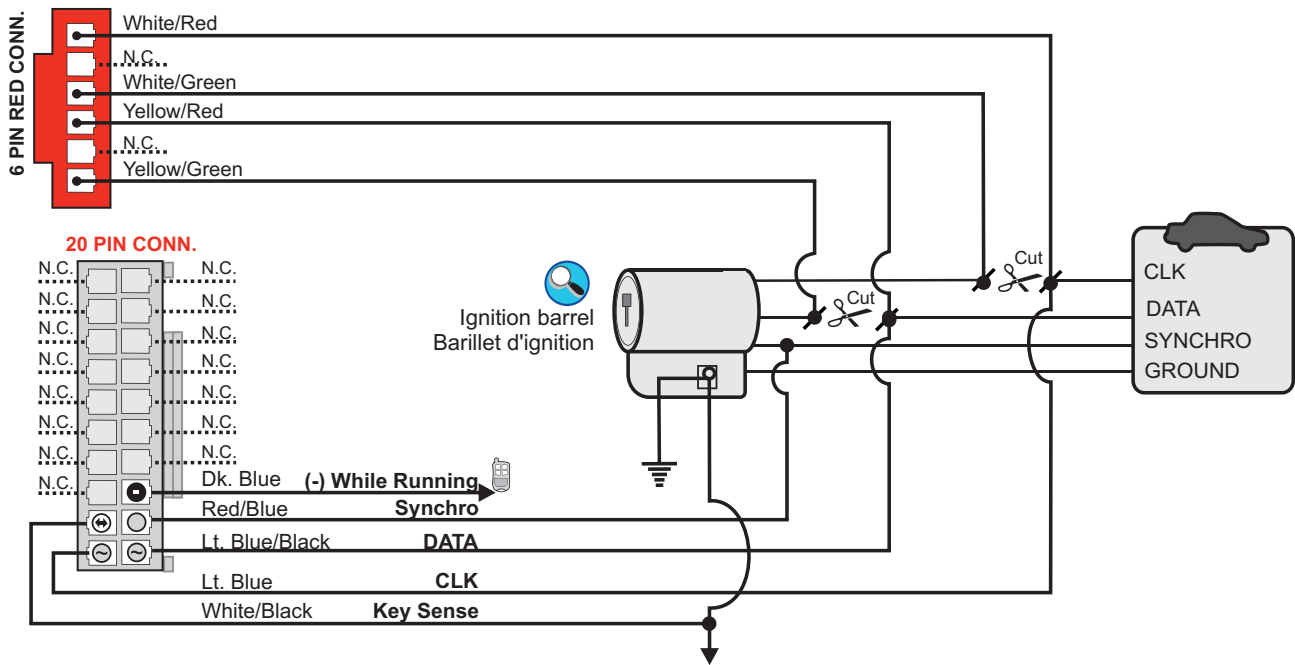

CONNECTION 3

SUGGESTED INSTALLATION : SMARTKEY

PROGRAM : 2

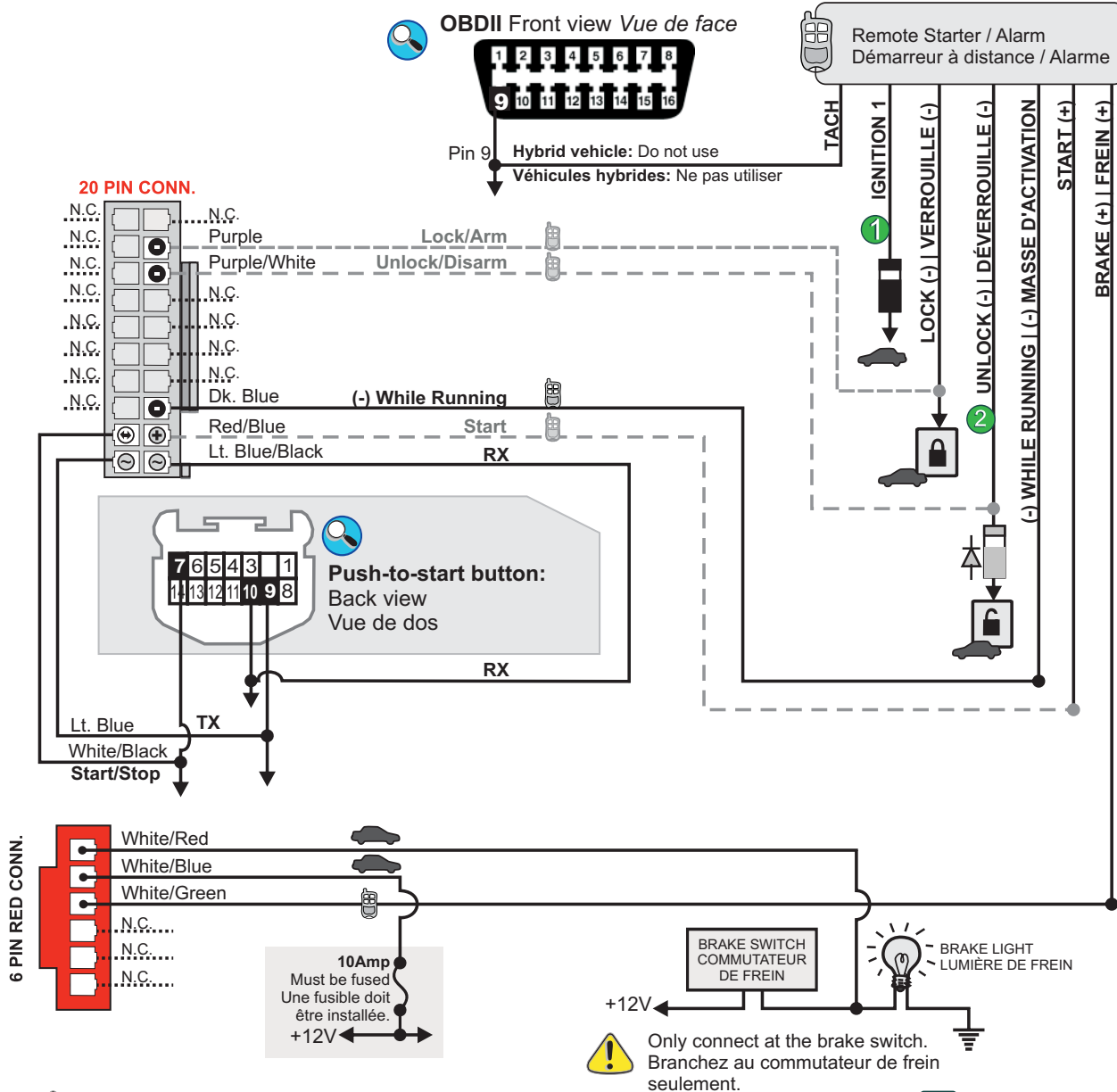

! The remote starter must be programmed in Le démarreur doit être programmé en mode DIESEL DIESEL mode (Wait to Start) in order to (attendre avant démarrage) de façon à ce que la pédale de activate the foot-brake at least 5 seconds frein soit activée 5 secondes avant le démarrage à distance. before remote-start.

Once remote-started, the module will shut-down the engine when the GWR is removed. The module will delay the shut-down for 45 seconds if the doors are unlocked first. This allows the customer enough time to get in and shut down the remote-starter with the foot-brake normally.

If the SMART-KEY is in proximity when the vehicle is remote-started, the module will not shut down the engine when the GWR is removed.

Il est normal que les lumières de freins sont allumées avant le démarrage. Une fois le véhicule démarré à distance, le module commande l'arrêt du moteur lorsque la masse d'activation est retirée. Cette fonction peut être contournée en appuyant sur le bouton Déverrouillage de la télécommande du démarreur, le conducteur a alors 45 secondes pour entrer dans la voiture et peser sur la pédale de frein avant que le moteur ne s'arrête. Si le véhicule est démarré par démarrage à distance avec le SMARTKEY à l'intérieur du véhicule, le module ne commandera pas l'arrêt du moteur lorsque la masse d'activation est retirée.

1 Connect to ignition(+) at the fuse box. | Connectez à Ignition(+) de la boîte à fusible.

2 Unlock must be **connected** because the doors can not be unlocked using the OEM remote once the vehicle is remote-started. Déverrouillage doit être **branché** car l'option car les portes ne peuvent pas se déverrouiller avec les télécommandes d'origine lorsque le moteur est en fonction.

	Input Entrée		Output Sortie		Connect to vehicle Branchement au véhicule
	Connection always required Branchement toujours requis				Connect to Remote-Starter/Alarm Branchement au démarreur à distance/Alarme
	Connection not required with Data-link Branchement non requis avec Data-Link				Cut Couper

1

PROGRAMMING PROCEDURE | PROCÉDURE DE PROGRAMMATION

1



Press and hold the programming button:

Appuyez et maintenez enfoncé le bouton de programmation:

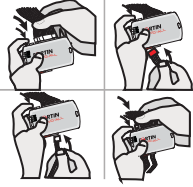

Insert the required remaining connectors:
20 pin (White), 5 pin (White), 6 pin (Red), 2 pin (White).

Insérez les connecteurs requis restants:
20 pins (Blanc), 2 pins (Blanc), 5 pins (Blanc), 6 pins (Rouge)

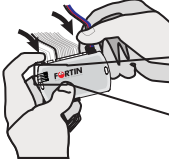

Insert the 4 Pin (Data-Link) connector.

Insérez le connecteur 4 pins (Data-Link).



The LED's will alternate between **BLUE, YELLOW and RED** flashes.

Les DELS alternent entre un flash **BLEU, JAUNE et ROUGE**.

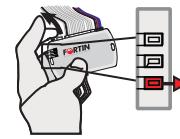

Release the programming button when the LED is **RED**.

Relâchez le bouton de programmation quand la DEL est **ROUGE**.

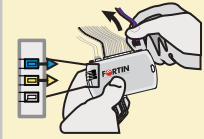

If the LED is not solid RED disconnect the 4 Pin connector (Data-Link) and go back to beginning of step 1. Si le DEL n'est pas ROUGE solide débranchez le connecteur 4 pins (Data-Link) et allez au début de l'étape 1.

2



Insert one functional key into the ignition barrel. **DO NOT turn ON** the key.

Insérez la clé fonctionnelle dans le barillet. **(Ne tournez pas la clé)**.



The **RED LED** will flash rapidly ten (10) times. Key bypass programmed.

La **DEL ROUGE** clignotera dix (10) fois rapidement. Contournement de clé programmé.

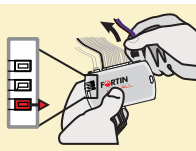

If the LED is solid RED disconnect the 4 Pin connector (Data-Link) and go back to step 1.

Si le DEL est ROUGE solide débranchez le connecteur 4 pins (Data-Link) et retournez à l'étape 1.



Turn the Ignition to the OFF position.

Tournez la clé à OFF.



The module is now programmed.

Le module est programmé.

2 PROGRAMMING PROCEDURE | PROCÉDURE DE PROGRAMMATION

1

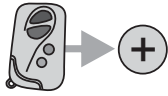

Remove the battery from 1 OEM remote.
Retirez la pile d'une des télécommandes d'origine.

2



Keep the other OEM remotes away from the vehicle. Minimum 3 meters (10 feet).
Éloignez les autres télécommandes d'origine à plus de 3 mètres (10 pieds) du véhicule.

3



Press and hold the programming button:

Appuyez et maintenez enfoncé le bouton de programmation:



Insert the required remaining connectors:
20 pin (White), 5 pin (White), 6 pin (Red), 2 pin (White).

Insérez les connecteurs requis restants:
20 pins (Blanc), 2 pins (Blanc), 5 pins (Blanc), 6 pins (Rouge)

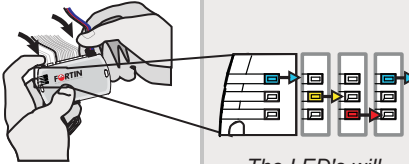

Insert the 4 Pin (Data-Link) connector.

Insérez le connecteur 4 pins (Data-Link).

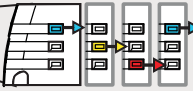

The LED's will alternate between BLUE, YELLOW and RED flashes.

Les DELS alternent entre un flash BLEU, JAUNE et ROUGE.

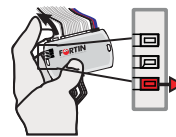

Release the programming button when the LED is RED.

Relâchez le bouton de programmation quand la DEL est ROUGE.

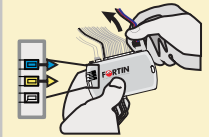

If the LED is not solid RED disconnect the 4 Pin connector (Data-Link) and go back to beginning of step 3.
Si le DEL n'est pas ROUGE solide débranchez le connecteur 4 pins (Data-Link) et allez au début de l'étape 3.

4

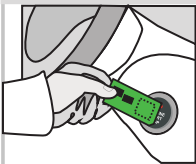

Place the OEM remote (no battery) close to the front of START/STOP button as shown.

Approchez la télécommande d'origine (sans batterie) devant le bouton ENGINE START/STOP comme illustrée.

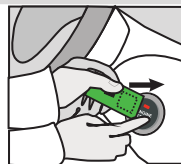

Press and hold the Start/Stop button.

Pesez et maintenez enfoncé le bouton Start/Stop.



The RED LED will flash rapidly ten (10) times. Key bypass programmed.

La DEL ROUGE clignotera dix (10) fois rapidement. Contournement de clé programmé.

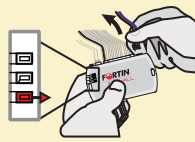

If the LED is solid RED disconnect the 4 Pin connector (Data-Link) and go back to step 1.

Si le DEL est ROUGE solide débranchez le connecteur 4 pins (Data-Link) et retournez à l'étape 1.



The module is now programmed.

Le module est programmé.

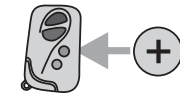

Replace the battery in the OEM remote.

Remettez la pile dans la télécommande d'origine.

EVO-ALL

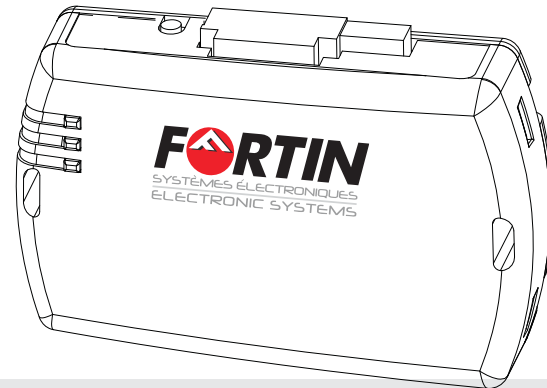

Module label | Étiquette sur le module

Notice: Updated Firmware and Installation Guides

Updated firmware and installation guides are posted on our web site on a regular basis. We recommend that you update this module to the latest firmware and download the latest installation guide(s) prior to the installation of this product.

Des mises à jour du Firmware (microprogramme) et des guides d'installation sont mis en ligne régulièrement. Vérifiez que vous avez bien la dernière version logiciel et le dernier guide d'installation avant l'installation de ce produit.

WARNING / TECH SUPPORT / MISE EN GARDE / SUPPORT TECHNIQUE

The information on this sheet is provided on an (as is) basis with no representation or warranty of accuracy whatsoever. It is the sole responsibility of the installer to check and verify any circuit before connecting to it. Only a computer safe logic probe or digital multimeter should be used. FORTIN ELECTRONIC SYSTEMS assumes absolutely no liability or responsibility whatsoever pertaining to the accuracy or currency of the information supplied. The installation in every case is the sole responsibility of the installer performing the work and FORTIN ELECTRONIC SYSTEMS assumes no liability or responsibility whatsoever resulting from any type of installation, whether performed properly, improperly or any other way. Neither the manufacturer or distributor of this module is responsible of damages of any kind indirectly or directly caused by this module, except for the replacement of this module in case of manufacturing defects. This module must be installed by qualified technician. The information supplied is a guide only. This instruction guide may change without notice. **Visit www.fortinbypass.com to get the latest version.**

L'information de ce guide est fournie sur la base de représentation (telle quelle) sans aucune garantie de précision et d'exactitude. Il est de la seule responsabilité de l'installateur de vérifier tous les fils et circuit avant défectuer les connections. Seule une sonde logique ou un multimètre digital doivent être utilisés. FORTIN SYSTÈMES ÉLECTRONIQUES n'assume aucune responsabilité de l'exactitude de l'information fournie. L'installation (dans chaque cas) est la responsabilité de l'installateur effectuant le travail. FORTIN SYSTÈMES ÉLECTRONIQUES n'assume aucune responsabilité suite à l'installation, que celle-ci soit bonne ou mauvaise ou de n'importe autre type. Ni le fabricant, ni le distributeur ne se considèrent responsables des dommages causés ou ayant pu être causés, indirectement ou directement, par ce module, excepté le remplacement de ce module en cas de défectuosité de fabrication. Ce module doit être installé par un technicien qualifié. L'information fournie dans ce guide est une suggestion. Ce guide d'instruction peut faire l'objet de changement sans préavis. **Consultez le www.fortinbypass.com pour voir la plus récente version.**

Copyright © 2006-2011, FORTIN AUTO RADIO INC ALL RIGHTS RESERVED **PATENT PENDING**



TECH SUPPORT
Tél: 514-255-HELP (4357)
1-877-336-7797



ADDENDUM GUIDE

www.fortinbypass.com
WEB UPDATE | MISE À JOUR INTERNET

