

SKREEM+

ADDENDUM - SUGGESTED WIRING CONFIGURATION
ADDENDA - SCHÉMA DE BRANCHEMENT SUGGÉRÉ

VEHICLE VEHICULES	YEARS ANNÉES	Vehicle DATA functions supported (Functional if equipped) Fonctions du véhicule supportées en DATA (fonctionnelles si équipé)												
		Immobilizer bypass	Lock	Unlock	Arm	Disarm	Hatch (open)	Trunk (open)	RAP Disable	Tachometer	Door Status	Trunk Status	Hand-Brake Status	Foot-Brake Status
CHRYSLER														
300-300C	2005-2007	•	•	•	•	•		•	•	•	•	•	•	•
PT Cruiser	2006-2010	•	•	•	•	•	•		•	•	•	•	•	•
Sebring (Sedan & Convertible)	2007	•	•	•	•	•	•		•	•	•	•	•	•
DODGE														
Caliber	2007	•	•	•	•	•			•	•	•	•	•	•
Charger	2006-2007	•	•	•	•	•		•	•	•	•	•	•	•
Magnum	2005-2007	•	•	•	•	•	•		•	•		•	•	•
	<i>SRT</i> 2005-2008	•	•	•	•	•	•		•	•		•	•	•
RAM	2006-2007	•	•	•	•	•			•	•	•	•	•	•
JEEP														
Commander	2006-2007	•	•	•	•	•	•		•	•	•	•	•	•
Compass	2007	•	•	•	•	•			•	•	•	•	•	•
Grand Cherokee	2005-2007	•	•	•	•	•	•		•	•	•	•	•	•
Patriot	2007	•	•	•	•	•	•		•	•	•	•	•	•
Wrangler - TJ	2007	•	•	•	•	•	•		•	•	•	•	•	•



BYPASS
FIRMWARE VERSION
VERSION LOGICIELLE
CONTOURNEMENT
74.[18]
CHRYSLER/ MINIMUM
DODGE/JEEP

This manual may change without notice.
www.fortinbypass.com for latest version. | Ce Guide peut faire l'objet de changement sans préavis.
www.fortinbypass.com pour la récente version.



Parts required (Not included)

1X Fuse

Pièce(s) requise(s) (Non incluse(s))

1X Fusible

NOTES

THAR-CHR5 T-Harness available

T-Harnais disponible



Program bypass option (If equipped with OEM alarm):
Programmez l'option du contournement (Si équipé d'une alarme d'origine):

**UNIT OPTION
OPTION UNITE**

D2

DESCRIPTION

Unlock before / Lock after (Disarm OEM alarm)

Déverrouille avant / Verrouille après (Désarme l'alarme d'origine)

WIRE COLOR | COULEURS DE FIL

CHRYSLER

300-300C	(-) PARKING LIGHT WHITE/BROWN LIGHT SWITCH HARNESS 2.4K OHM RESISTOR
PT Cruiser	(+) PARKING LIGHT WHITE/PURPLE BLACK CONNECTOR ABOVE OBD-II
Sebring (Sedan & Convertible)	(+) PARKING LIGHT WHITE/PURPLE DRIVER RUNNING BOARD HARNESS

DODGE

Caliber	(+) PARKING LIGHT WHITE/PURPLE DRIVER RUNNING BOARD HARNESS
Charger	(-) PARKING LIGHT WHITE/BROWN PARKING LIGHT HARNESS 1K OHM RESISTOR
Magnum	(-) PARKING LIGHT WHITE/BROWN LIGHT SWITCH HARNESS 2.5K OHM RESISTOR
RAM	(-) PARKING LIGHT WHITE/GREEN PARKING LIGHT HARNESS MULTIPLEX. 1.1K OHM RESISTOR

JEEP

Commander	(-) PARKING LIGHT RELAY CENTER UNDER HOOD
Compass	(+) PARKING LIGHT WHITE/PURPLE RUNNING BOARD HARNESS
Grand Cherokee	(-) PARKING LIGHT RELAY CENTER UNDER HOOD
Patriot	(+) PARKING LIGHT WHITE/PURPLE DRIVER KICK PANEL
Wrangler - TJ	(+) PARKING LIGHT WHITE/PURPLE PASSENGER KICK PANEL

**PARKING LIGHT (+) ACTIVATE :
LUMIÈRES DE STATIONNEMENT
(+) ACTIVEZ:**



RS function:
Fonction **31** Mode **4**
démarreur:

WIRING CONNECTION | SCHÉMA DE BRANCHEMENT

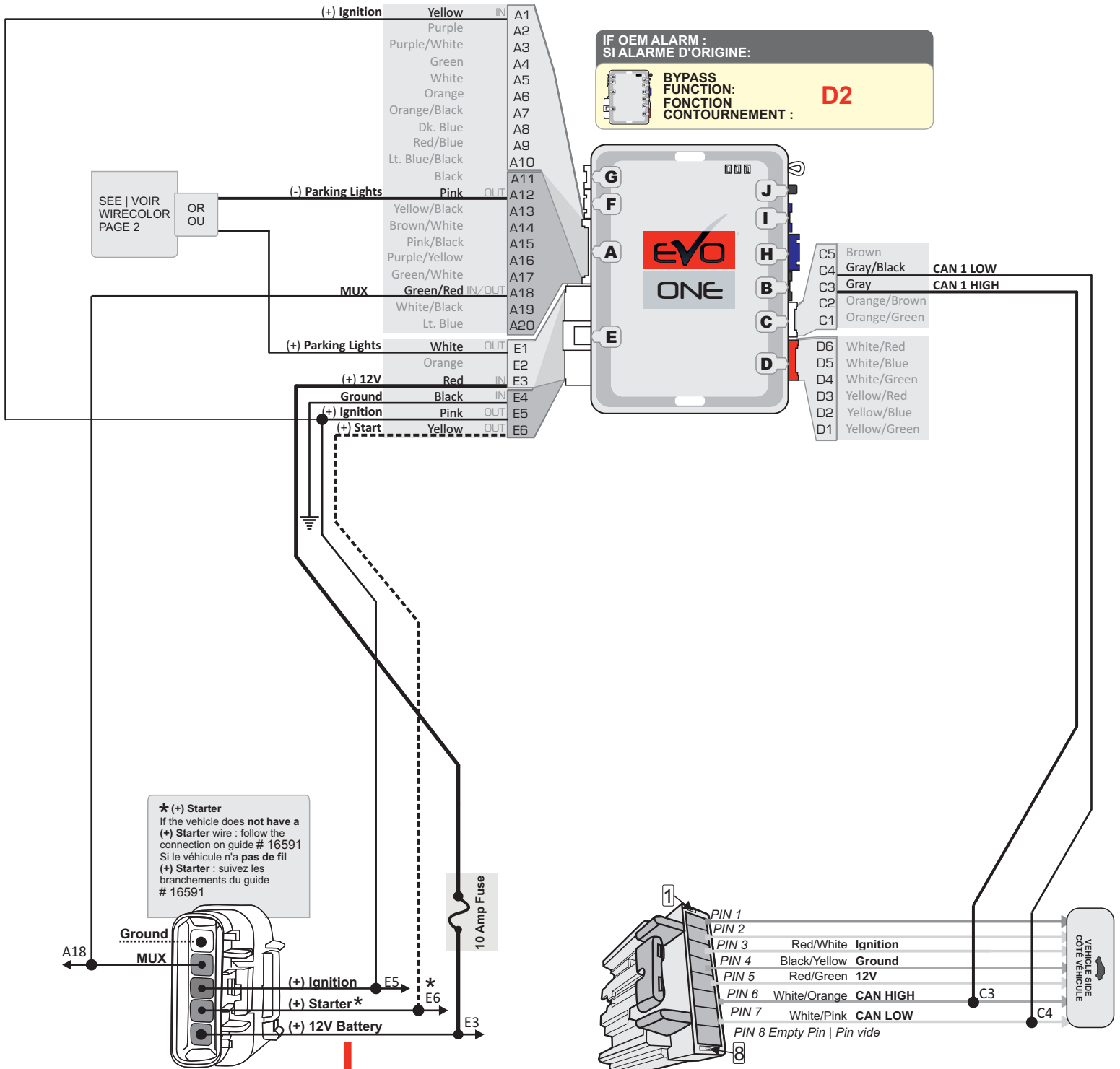

*** (+) Starter**
 If the vehicle does **not** have a (+) Starter wire : follow the connection on guide # 16591
 Si le véhicule n'a pas de fil (+) Starter : suivez les branchements du guide # 16591

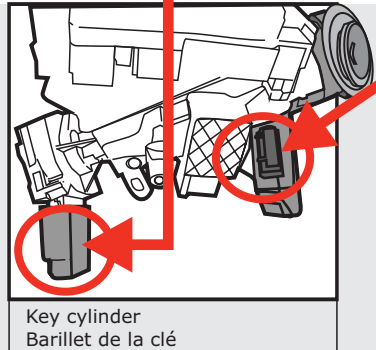
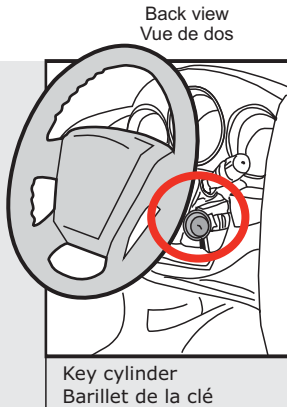

CAUTION
 Take care when disconnecting the harness from the ignition barrel. It is very fragile and can easily break.
ATTENTION Débranchez le connecteur d'ignition avec précaution le module de l'immobilisateur est fragile.

KEY BYPASS PROGRAMMING PROCEDURE | PROCÉDURE DE PROGRAMMATION DU CONTOURNEMENT DE CLÉ

1

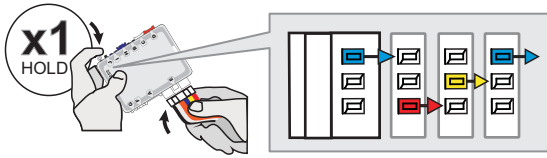

Press and hold the programming button:
Insert the 6-Pin (Main-Harness) connector.

↳ The LED will alternate between BLUE, YELLOW and RED flashes.

Appuyez et maintenir enfoncé le bouton de programmation:
Insérez le connecteur 6 pins (Connecteur principal)

↳ Les DELS alternent entre un flash BLEU, JAUNE et ROUGE.

2

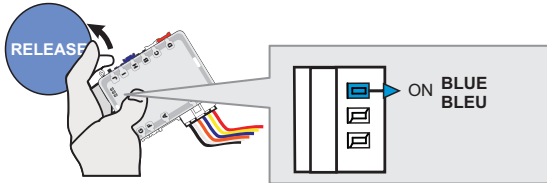

Release the programming button when the LED is BLUE.

If the LED is not solid BLUE **disconnect** the 6-Pin connector (Main-Harness) and go back to step 1.

Relâchez le bouton de programmation quand la DEL est BLEU.

Si la DEL n'est pas BLEU **débranchez** le connecteur 6 pins (Connecteur principal) et allez au début de l'étape 1.

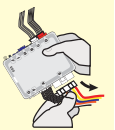

3

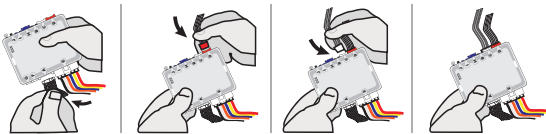

Insert the required remaining connectors.

Insérez les connecteurs requis restants.

4

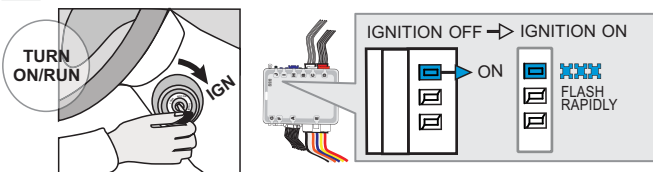

Turn the Ignition to the ON/RUN position.

↳ The BLUE LED will flash rapidly.

Tournez la clé en position ignition (ON).

↳ La DEL BLEU clignotera rapidement.

5

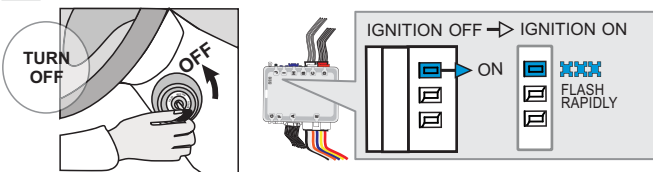

Turn the Ignition to the OFF position.

↳ The BLUE LED will flash rapidly.

Tournez la clé à OFF.

↳ La DEL BLEU clignotera rapidement.

6

With OEM remote
Avec Télécommande d'origine



Press the LOCK button on the vehicles OEM remote.

Appuyez sur le bouton Verrouillage de la télécommande d'origine du véhicule.

Or | Ou

Without OEM remote
Sans Télécommande d'origine

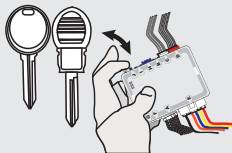

Press and release the programming button on the EVO once.

Appuyez sur le bouton de programmation du module EVO.

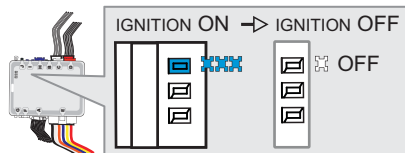

↳ The BLUE LED will turn off.

↳ La DEL BLEU s'éteint.



The module is now programmed.

Use the remote of the remote starter or security system to test all of the supported features to ensure proper programming.

Le module est programmé.

Testez toutes les fonctions supportées sur le véhicule avec la télécommande du démarreur à distance ou du système de sécurité.

REMOTE STARTER PROGRAMMING PROCEDURE | PROCÉDURE DE PROGRAMMATION DU DÉMARREUR À DISTANCE



REFER TO THE **QUICK INSTALL GUIDE** INCLUDED WITH THE MODULE FOR THE REMOTE STARTER PROGRAMMING.



RÉFÉREZ-VOUS AU **GUIDE D'INSTALLATION RAPIDE** INCLUS AVEC LE MODULE POUR LA PROGRAMMATION DU DÉMARREUR À DISTANCE.

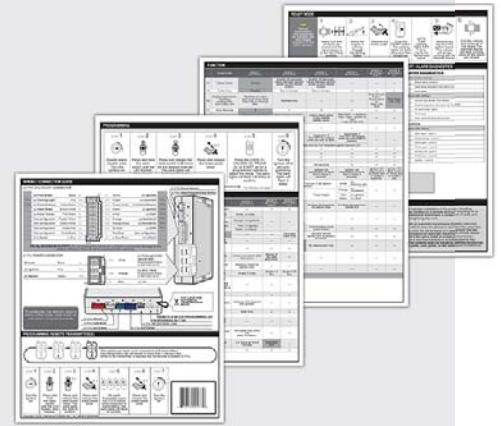

VEHICLE EQUIPPED WITH OEM ALARM | VÉHICULE ÉQUIPPÉS D'UNE ALARME D'ORIGINE

Some vehicles must be UNLOCKED to disarm the OEM alarm before remote start. Enable option **D2** using the FlashLink Manager. When this option is enabled the module will automatically UNLOCK before remote start and LOCK after the vehicle has remote started.

Certains véhicules doivent être DÉVERROUILLÉS avant le démarrage à distance pour désarmer l'alarme d'origine. Activez l'option **D2** avec le FlashLink Manager. Lorsque cette option est activée, le module déverrouille automatiquement avant le démarrage à distance et reverrouille après que le véhicule a démarré à distance.

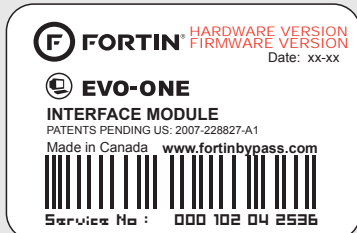

Module label | Étiquette sur le module

Notice: Updated Firmware and Installation Guides

Updated firmware and installation guides are posted on our web site on a regular basis. We recommend that you update this module to the latest firmware and download the latest installation guide(s) prior to the installation of this product.

Notice: Mise à jour microprogramme et Guides d'installations

Des mises à jour du Firmware (microprogramme) et des guides d'installation sont mis en ligne régulièrement. Vérifiez que vous avez bien la dernière version logiciel et le dernier guide d'installation avant l'installation de ce produit.

WARNING

The information on this sheet is provided on an (as is) basis with no representation or warranty of accuracy whatsoever. It is the sole responsibility of the installer to check and verify any circuit before connecting to it. Only a computer safe logic probe or digital multimeter should be used. FORTIN ELECTRONIC SYSTEMS assumes absolutely no liability or responsibility whatsoever pertaining to the accuracy or currency of the information supplied. The installation in every case is the sole responsibility of the installer performing the work and FORTIN ELECTRONIC SYSTEMS assumes no liability or responsibility whatsoever resulting from any type of installation, whether performed properly, improperly or any other way. Neither the manufacturer or distributor of this module is responsible of damages of any kind indirectly or directly caused by this module, except for the replacement of this module in case of manufacturing defects. This module must be installed by qualified technician. The information supplied is a guide only. This instruction guide may change without notice. Visit www.fortinbypass.com to get the latest version.

MISE EN GARDE

L'information de ce guide est fournie sur la base de représentation (telle quelle) sans aucune garantie de précision et d'exactitude. Il est de la seule responsabilité de l'installateur de vérifier tous les fils et circuits avant d'effectuer les connexions. Seuls une sonde logique ou un multimètre digital doivent être utilisés. FORTIN SYSTÈMES ÉLECTRONIQUES n'assume aucune responsabilité de l'exactitude de l'information fournie. L'installation (dans chaque cas) est la responsabilité de l'installateur effectuant le travail. FORTIN SYSTÈMES ÉLECTRONIQUES n'assume aucune responsabilité suite à l'installation, que celle-ci soit bonne, mauvaise ou de n'importe autre type. Ni le manufacturier, ni le distributeur ne se considèrent responsables des dommages causés ou ayant pu être causés, indirectement ou directement, par ce module, excepté le remplacement de ce module en cas de défectuosité de fabrication. Ce module doit être installé par un technicien qualifié. L'information fournie dans ce guide est une suggestion. Ce guide d'instruction peut faire l'objet de changement sans préavis. Consultez le www.fortinbypass.com pour voir la plus récente version.

Copyright © 2006-2014, FORTIN AUTO RADIO INC ALL RIGHTS RESERVED PATENT PENDING



TECH SUPPORT

Tél: 514-255-HELP (4357)
1-877-336-7797



ADDENDUM GUIDE

www.fortinbypass.com

WEB UPDATE | MISE À JOUR INTERNET

