



**STAND ALONE REMOTE CAR STARTER & UNIVERSAL ALL-IN-ONE DATA BYPASS AND INTERFACE MODULE.**  
**DÉMARREUR À DISTANCE AUTONOME & MODULE D'INTERFACE ET DE DONNÉES UNIVERSELLES TOUT-EN-UN.**

**STAND ALONE DÉMARREUR À DISTANCE AUTONOME** **HYUNDAI / KIA**  
Guide # 31921

 **ONLY COMPATIBLE WITH AUTOMATIC TRANSMISSION VEHICLES.**  
**COMPATIBLE AVEC VÉHICULE À TRANSMISSION AUTOMATIQUE SEULEMENT.**

**WARNING:** Once the vehicle is remote started the OEM remote will no longer function and will not be able to shut down the engine or unlock the vehicle. Optional RF Kit recommended.

**AVERTISSEMENT:** Lorsque le véhicule est démarré à distance, la télécommande d'origine ne sera plus fonctionnelle et ne sera plus en mesure d'éteindre le moteur ou de déverrouiller le véhicule. Kit RF optionnel recommandé.

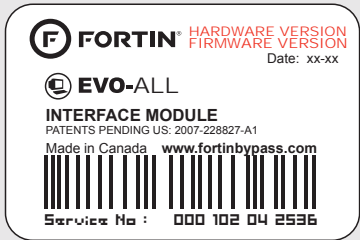

Module label | Étiquette sur le module

**Notice: Updated Firmware and Installation Guides**  
 Updated firmware and installation guides are posted on our web site on a regular basis. We recommend that you update this module to the latest firmware and download the latest installation guide(s) prior to the installation of this product.

**Notice: Mise à jour microprogramme et Guides d'installations**  
 Des mises à jour du Firmware (microprogramme) et des guides d'installation sont mis en ligne régulièrement. Vérifiez que vous avez bien la dernière version logiciel et le dernier guide d'installation avant l'installation de ce produit.

**PARTS REQUIRED (NOT INCLUDED) | PIÈCES REQUISES (NON INCLUSES)**

**FLASH LINK UPDATER 2**

**FLASH LINK MANAGER**  
SOFTWARE | PROGRAMME

Microsoft Windows Computer  
(Internet connection required)  
Ordinateur Microsoft Windows  
(Connection Internet requise)

**MANDATORY | OBLIGATOIRE**

HOOD PIN  
CONTACT DE CAPOT

REMOTE START SAFETY OVERRIDE SWITCH  
COMMUTATEUR DE SÉCURITÉ DE DÉSACTIVATION DU DÉMARREUR À DISTANCE

VALET SWITCH  
COMMUTATEUR VALET

Part #: RSPB available, Sold separately.  
Pièce #: RSPB disponible, vendu séparément.

**Notice:** the installation of safety elements are mandatory. The hood pin and the valet switch are essential security elements and must be installed.

**Notice:** l'installation des éléments de sécurité est obligatoire. Le contact de capot et le commutateur de valet sont des éléments de sécurité essentiels et doivent absolument être installés.

**STAND ALONE CONFIGURATION | CONFIGURATION EN DÉMARREUR AUTONOME**

LOCK LOCK LOCK	Program bypass option: Programmez l'option du contournement:	UNIT OPTION OPTION UNITE	DESCRIPTION
		<b>D1</b>	OEM Remote Stand Alone Remote Starter Démarreur à distance Autonome avec télécommande d'origine
	Program bypass option with oem remote: Programmez l'option du contournement avec télécommande d'origine:	<b>C1</b>	OEM Remote Monitoring Supervision de la télécommande d'origine
	Program bypass option with RF KIT antenna: Programmez l'option du contournement avec antenne RF:	<b>H1 to H6 H1 à H6</b>	Supported RF Kits and select RF Kit Kit RF supportés et sélectionnez le KIT RF
	Program bypass option Vehicle hybrid only: Programmez l'option du contournement vehicule hybride seulement:	<b>D4</b>	Hybrid mode (Vehicle hybrid only) Mode hybride (vehicule hybride seulement)

**REMOTE STARTER FUNCTIONALITY | FONCTIONNALITÉS DU DÉMARREUR À DISTANCE**

All doors must be closed.  
Toutes les portes doivent être fermées

**3X**

Press the OEM remote's Lock button 3x to remote-start (or remote-stop) the vehicle.  
Appuyez sur le bouton Verrouillage 3X de la télécommande d'origine pour démarrer à distance (ou arrêter à distance) le véhicule.

START

The vehicle will START.  
Le véhicule DÉMARRE.

**REMOTE STARTER DIAGNOSTICS  
DIAGNOSTIQUE DU DÉMARREUR À DISTANCE**

MODULE RED LED / DEL ROUGE DU MODULE

<b>x2 flash :</b> Brake ON	Frein Activé
<b>x3 flash :</b> No tach	Pas de Tach
<b>x4 flash :</b> Ignition before start	Clé de contact détectée avant démarrage
<b>x5 flash :</b> Hood Open	Capot Ouvert

**REMOTE STARTER WARNING CARD | CARTE D'AVERTISSEMENT DE DÉMARREUR À DISTANCE**

**CUT THIS WARNING CARD AND STICK IT ON A VISIBLE PLACE:**  
or use the package RSPB, Sold separately.  
**COUPEZ CETTE CARTE D'AVERTISSEMENT ET COLLEZ-LA À UN ENDROIT VISIBLE:**  
ou utilisez la trousse RSPB, vendue séparément.



**WARNING | ATTENTION**

**REMOTE STARTER  
DÉMARREUR À DISTANCE**

<p>THE VEHICLE CAN BE STARTED BY EITHER: PRESSING THE LOCK BUTTON ON THE OEM REMOTE 3 TIMES CONSECUTIVELY OR BY A SMARTPHONE. <b>TURN ON THE SAFETY SWITCH LOCATED UNDER THE DASHBOARD BEFORE WORKING ON THE VEHICLE.</b></p>	<p>LE VÉHICULE PEUT DÉMARRER SOIT: EN APPUYANT 3 FOIS CONSÉCUTIVEMENT SUR LE BOUTON VERROUILLAGE DE LA TÉLÉCOMMANDE DU VÉHICULE OU PAR UN TÉLÉPHONE INTELLIGENT. <b>ACTIONNEZ EN POSITION 'ON' LE COMMUTATEUR DE SÉCURITÉ SITUÉ SOUS LE TABLEAU DE BORD AVANT LES TRAVAUX D'ENTRETIEN.</b></p>
---	--

## VEHICLE FIT GUIDE | GUIDE DES VÉHICULES

VEHICLE VEHICULES	YEARS ANNÉES	Connection StandAlone	Programming	Functional if equipped   Fonctionnelle si le véhicule en est équipé.												See Legend below	
				Lock	Unlock	Arm	Disarm	Trunk (open)	RAP Disable	Tachometer	Door Status	Trunk Status	Hand-Brake Status	Foot-Brake Status	Transponder Bypass		Push-to-Start Control
<b>HYUNDAI</b>																	
Equus	<i>Push-to-Start (AT)</i>	2011-2015	1	1	•	•	•	•	•	•	•	•	•	•	•	•	•
Genesis Coupe	<i>Push-to-Start (AT)</i>	2010-2013	2	1	•	•	•	•	•	•	•	•	•	•	•	•	•
Genesis Sedan	<i>Push-to-Start (AT)</i>	2009-2013	3	1	•	•	•	•	•	•	•	•	•	•	•	•	•
Sonata	<i>Push-to-Start (AT)</i>	2011-2014	4	1	•	•	•	•	•	•	•	•	•	•	•	•	•
	<i>Push-to-Start Hybrid (AT)</i>	2011-2014	5	1	•	•	•	•	•	•	•	•	•	•	•	•	•
<b>KIA</b>																	
Borrego - Mohave	<i>Push-to-Start (AT)</i>	2009-2011	6	1	•	•	•	•	•	•	•	•	•	•	•	•	•
Forte	<i>Push-to-Start (AT)</i>	2011-2013	7	1	•	•	•	•	•	•	•	•	•	•	•	•	•
Magentis	<i>Push-to-Start (AT)</i>	2009-2011	8	1	•	•	•	•	•	•	•	•	•	•	•	•	•
Sorento	<i>Push-to-Start (AT)</i>	2011-2013	9	1	•	•	•	•	•	•	•	•	•	•	•	•	•
Soul	<i>Push-to-Start (AT)</i>	2011-2013	10	1	•	•	•	•	•	•	•	•	•	•	•	•	•

### LEGEND | LEGENDE

**Push-to-Start Control :** (Contrôl Bouton Démarreur) For Push-to-Start vehicles, the module activates the push button to allow seamless takeover by the user. | Pour les véhicules équipés de bouton Push-to-Start, le module actionne le bouton dans le but d'éviter à l'utilisateur de le faire avant de conduire le véhicule.



**ONLY COMPATIBLE WITH AUTOMATIC TRANSMISSION VEHICLES.  
COMPATIBLE AVEC VÉHICULE À TRANSMISSION AUTOMATIQUE SEULEMENT.**

EQUUS

ADDENDUM - SUGGESTED WIRING CONFIGURATION  
ADDENDUM - SCHÉMA DE BRANCHEMENT SUGGÉRÉ



Vehicle DATA functions supported (Functional if equipped)  
Fonctions du véhicule supportées en DATA (fonctionnelles si équipé)

VEHICLE  
VEHICULES  
HYUNDAI

YEARS  
ANNÉES

Equus Push-to-Start AUTOMATIC TRANSMISSION 2011-2015

Immobilizer bypass Contournement d'immobilisateur	Lock	Unlock	Arm	Disarm	Tachometer	Door Status	Trunk Status	Hand-Brake Status	Foot-Brake Status	OEM Remote monitoring *
•	•	•	•	•	•	•	•	•	•	•

1 PDM Center of the Dash Left side of the CD player  
Centre du tableau de bord à gauche du lecteur CD

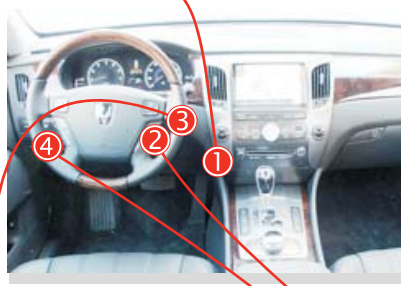
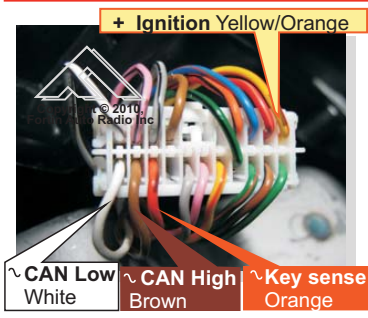

3 At Push-to-start button  
Au bouton Push to Start

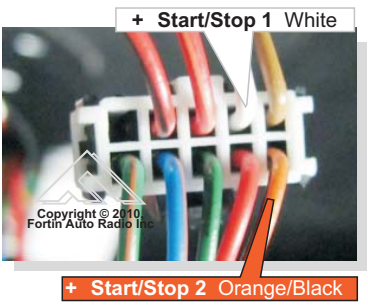

4 Behind fuse box  
Derrière la boîte à fusibles



2 At Brake Switch  
Au commutateur de Frein

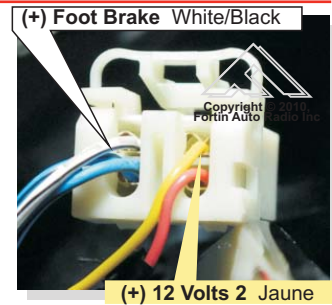

	HARDWARE VERSION VERSION MATÉRIELLE	BYPASS FIRMWARE VERSION VERSION LOGICIELLE CONTOURNEMENT		This manual may change without notice. www.fortinbypass.com for latest version. Ce Guide peut faire l'objet de changement sans préavis. www.fortinbypass.com pour la récente version.
	MINIMUM <b>3</b>	<b>4.18</b> MINIMUM	<b>OR OU</b>	

	<b>Parts required (Not included)</b> 1X 5 AMP Fuse 3X 1 AMP Diodes	<b>Pièce(s) requise(s) (Non incluse(s))</b> 1X Fusible 5 AMP 3X Diodes 1 AMP
--	--	--

**NOTES**

The vehicles OEM remote will not be operable during remote start.

La télécommande d'origine du véhicule ne sera pas fonctionnelle durant le démarrage à distance.

CONNECTION 1

EQUUS - PTS

GO PROGRAM.: 1

STAND ALONE

**WARNING:** Once the vehicle is remote started the OEM remote will no longer function and will not be able to shut down the engine or unlock the vehicle. Optional RF Kit recommended.  
**AVERTISSEMENT:** Lorsque le véhicule est démarré à distance, la télécommande d'origine ne sera plus fonctionnelle et ne sera plus en mesure d'éteindre le moteur ou de déverrouiller le véhicule. Kit RF optionnel recommandé.

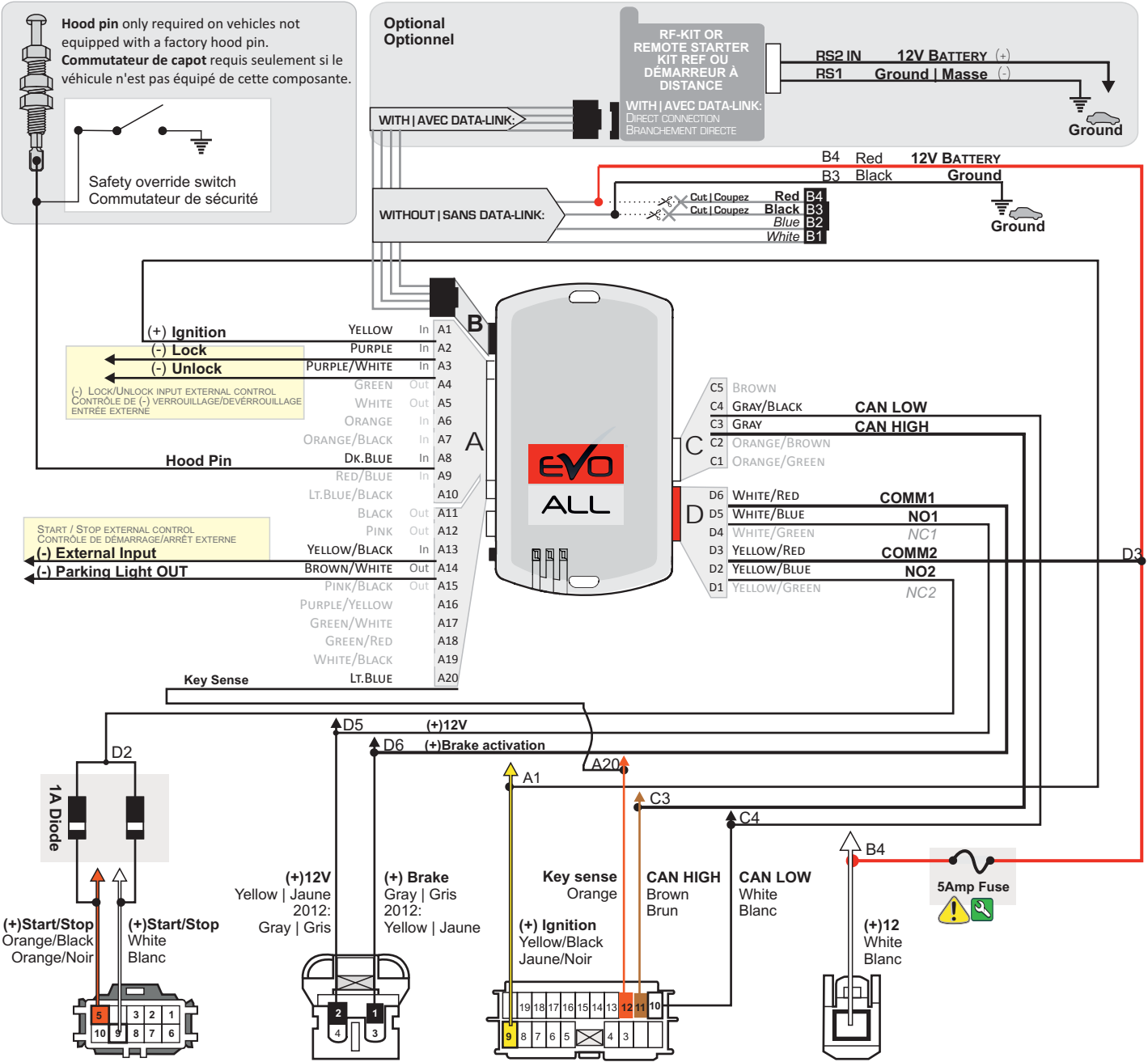

5 Back view, White connector, Back of Push-to-Start button, right of the steering column.  
Vue de dos, connecteur Blanc, au dos du bouton Push-to-Start, à droite de la colonne de direction.

2 Back view, White connector, At Brake Switch.  
Vue de dos, connecteur Blanc, Au commutateur du frein.

1 Back view, White connector, PDM Center of the Dash Left side of the CD player  
Vue de dos, connecteur Blanc, PDM Centre du tableau de bord à gauche du lecteur CD

4 Back view White connector Behind fuse box  
Vue de dos, connecteur Blanc - Derrière la boîte à fusibles

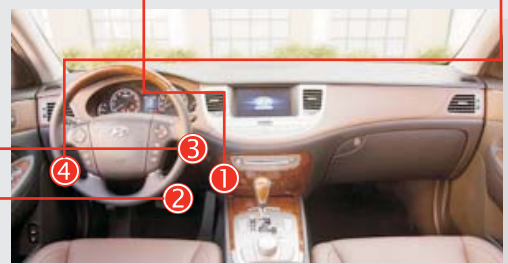

# GENESIS COUPE

ADDENDUM - SUGGESTED WIRING CONFIGURATION  
ADDENDUM - SCHÉMA DE BRANCHEMENT SUGGÉRÉ

VEHICLE VEHICULES	YEARS ANNÉES	Vehicle DATA functions supported (Functional if equipped)   Fonctions du véhicule supportées en DATA (fonctionnelles si équipé)											
		Immobilizer bypass Contournement d'immobilisateur	Lock	Unlock	Arm	Disarm	Trunk (open)	RAP Disable	Tachometer	Door Status	Trunk Status	Foot-Brake Status	Push-to-Start Control
HYUNDAI Genesis Coupe Push-to-Start AUTOMATIC TRANSMISSION	2010-2013	•	•	•	•	•	•	•	•	•	•	•	•

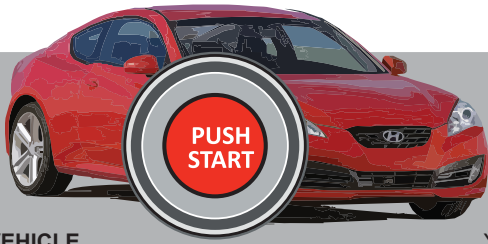

This manual may change without notice.  
www.fortinbypass.com for latest version.  
Ce Guide peut faire l'objet de changement sans préavis.  
www.fortinbypass.com pour la récente version.



**Parts required (Not included)**  
1X 5 AMP Fuse  
3X 1 AMP Diodes

**Pièce(s) requise(s) (Non incluse(s))**  
1X Fusible 5 AMP  
3X Diodes 1 AMP

NOTES



The vehicles OEM remote will not be operable during remote start.

La télécommande d'origine du véhicule ne sera pas fonctionnelle durant le démarrage à distance.

CONNECTION 2

GENESIS COUPE - PTS - AUTOMATIC TRANSMISSION

GO PROGRAM.: 1

STAND ALONE

**WARNING:** Once the vehicle is remote started the OEM remote will no longer function and will not be able to shut down the engine or unlock the vehicle. Optional RF Kit recommended.  
**AVERTISSEMENT:** Lorsque le véhicule est démarré à distance, la télécommande d'origine ne sera plus fonctionnelle et ne sera plus en mesure d'éteindre le moteur ou de déverrouiller le véhicule. Kit RF optionnel recommandé.

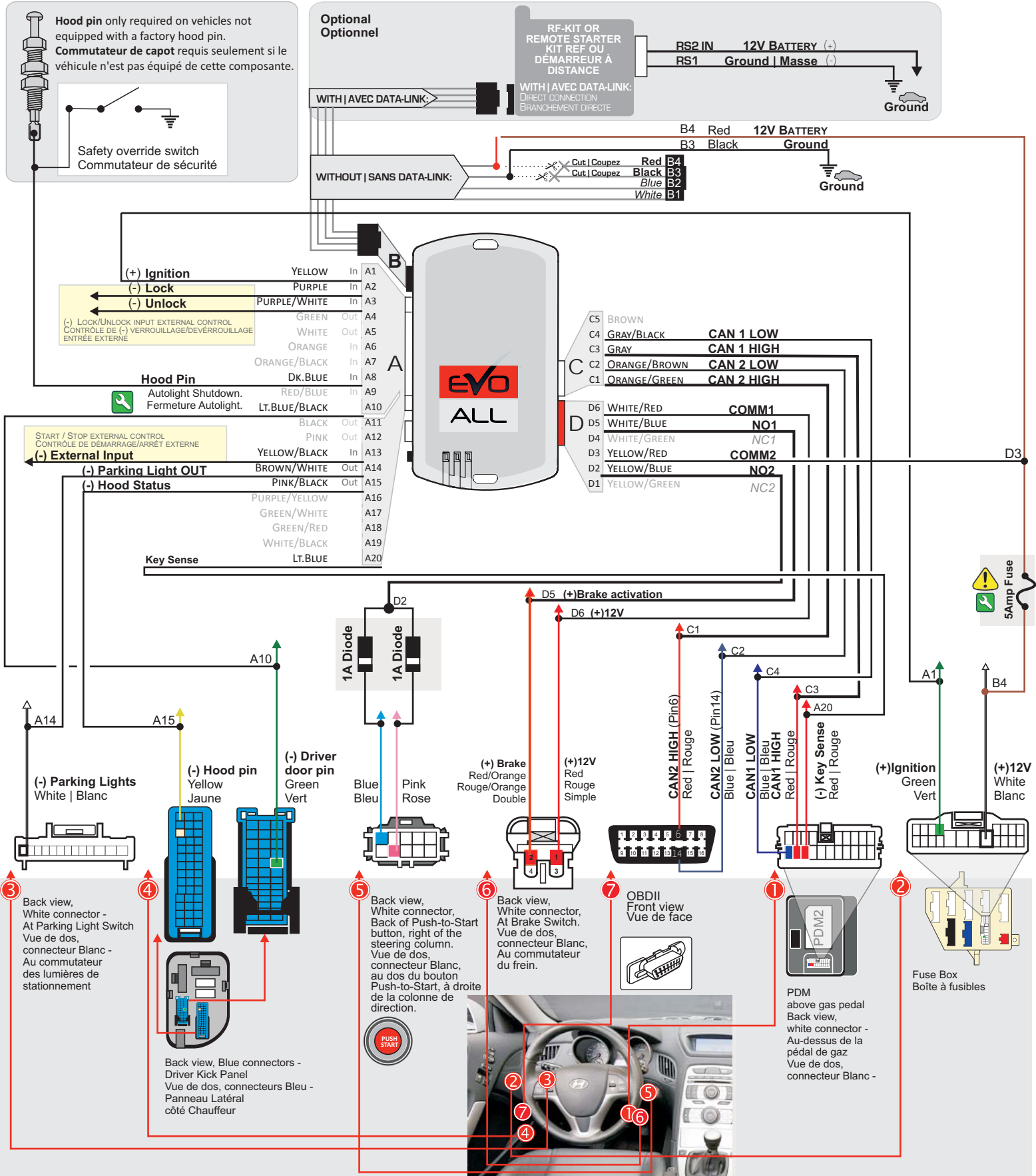

# GENESIS SEDAN

ADDENDUM - SUGGESTED WIRING CONFIGURATION  
ADDENDUM - SCHÉMA DE BRANCHEMENT SUGGÉRÉ

 <p><b>PUSH START</b></p>	<p>Vehicle DATA functions supported (Functional if equipped)   Fonctions du véhicule supportées en DATA (fonctionnelles si équipé)</p>																							
	<table border="1"> <tr> <td>Immobilizer bypass Contournement d'immobilisateur</td> <td>Lock</td> <td>Unlock</td> <td>Arm</td> <td>Disarm</td> <td>Trunk (open)</td> <td>Tachometer</td> <td>Door Status</td> <td>Trunk Status</td> <td>Hand-Brake Status</td> <td>Foot-Brake Status</td> <td>Push-to-Start Control</td> </tr> <tr> <td>•</td> <td>•</td> <td>•</td> <td>•</td> <td>•</td> <td>•</td> <td>•</td> <td>•</td> <td>•</td> <td>•</td> <td>•</td> <td>•</td> </tr> </table>	Immobilizer bypass Contournement d'immobilisateur	Lock	Unlock	Arm	Disarm	Trunk (open)	Tachometer	Door Status	Trunk Status	Hand-Brake Status	Foot-Brake Status	Push-to-Start Control	•	•	•	•	•	•	•	•	•	•	•
Immobilizer bypass Contournement d'immobilisateur	Lock	Unlock	Arm	Disarm	Trunk (open)	Tachometer	Door Status	Trunk Status	Hand-Brake Status	Foot-Brake Status	Push-to-Start Control													
•	•	•	•	•	•	•	•	•	•	•	•													
<p>VEHICLE VEHICULES <b>HYUNDAI</b></p>	<p>YEARS ANNÉES</p>																							
<p>Genesis Sedan</p>	<p>2009-2013*</p>																							
<p>Push-to-Start <b>AUTOMATIC TRANSMISSION</b></p>																								
<p>*Vehicles manufactured until October 2012. See the driver's door sticker for the manufacturing date. *Véhicules manufacturier jusqu'en Octobre 2012, voir le collant dans la porte conducteur pour la date de manufacturing.</p>																								

**1 Under dash Right side of the steering column**

~ Key sense Orange

~ CAN Bus (High) Brown

~ CAN Bus (Low) White

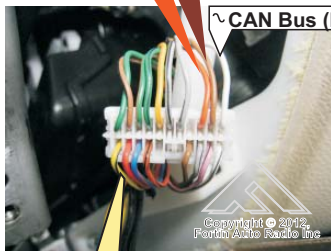

+ Ignition Yellow/Black

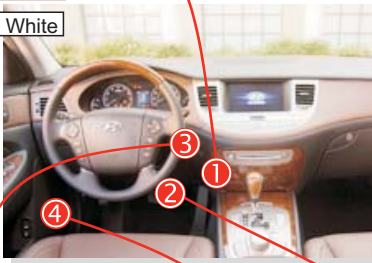

**3 At Push-to-start button**

+ Start/Stop 1 White



+ Start/Stop 2 Orange/Black

**4 At Driver Kick Panel**

+ 12 Volts 1 White

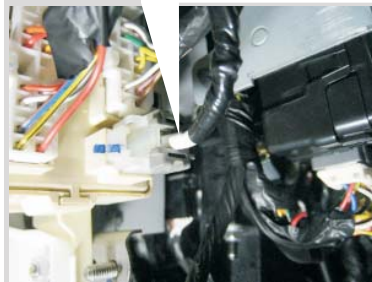

**2 At Brake Switch**

(+)Foot Brake Gray  
2012 : Yellow

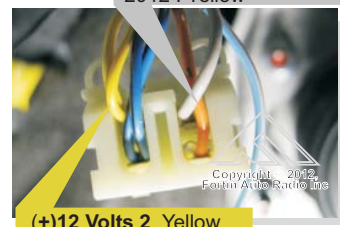

(+12 Volts 2 Yellow  
2012: Gray

	<p>HARDWARE VERSION VERSION MATÉRIELLE</p>	<p>BYPASS FIRMWARE VERSION VERSION LOGICIELLE CONTOURNEMENT</p>	<p>This manual may change without notice. www.fortinbypass.com for latest version. Ce Guide peut faire l'objet de changement sans préavis. www.fortinbypass.com pour la récente version.</p>
	<p>MINIMUM <b>3</b></p>	<p><b>4.18</b> OR OU <b>76.[00]</b></p> <p>MINIMUM HYUNDAI/KIA MINIMUM</p>	



**Parts required (Not included)**

1X 5 AMP Fuse  
3X 1 AMP Diodes

**Pièce(s) requise(s) (Non incluse(s))**

1X Fusible 5 AMP  
3X Diodes 1 AMP

NOTES



The vehicles OEM remote will not be operable during remote start.

La télécommande d'origine du véhicule ne sera pas fonctionnelle durant le démarrage à distance.



CONNECTION 3

GENESIS SEDAN - PTS

GO PROGRAM.: 1

STAND ALONE

**WARNING:** Once the vehicle is remote started the OEM remote will no longer function and will not be able to shut down the engine or unlock the vehicle. Optional RF Kit recommended.  
**AVERTISSEMENT:** Lorsque le véhicule est démarré à distance, la télécommande d'origine ne sera plus fonctionnelle et ne sera plus en mesure d'éteindre le moteur ou de déverrouiller le véhicule. Kit RF optionnel recommandé.

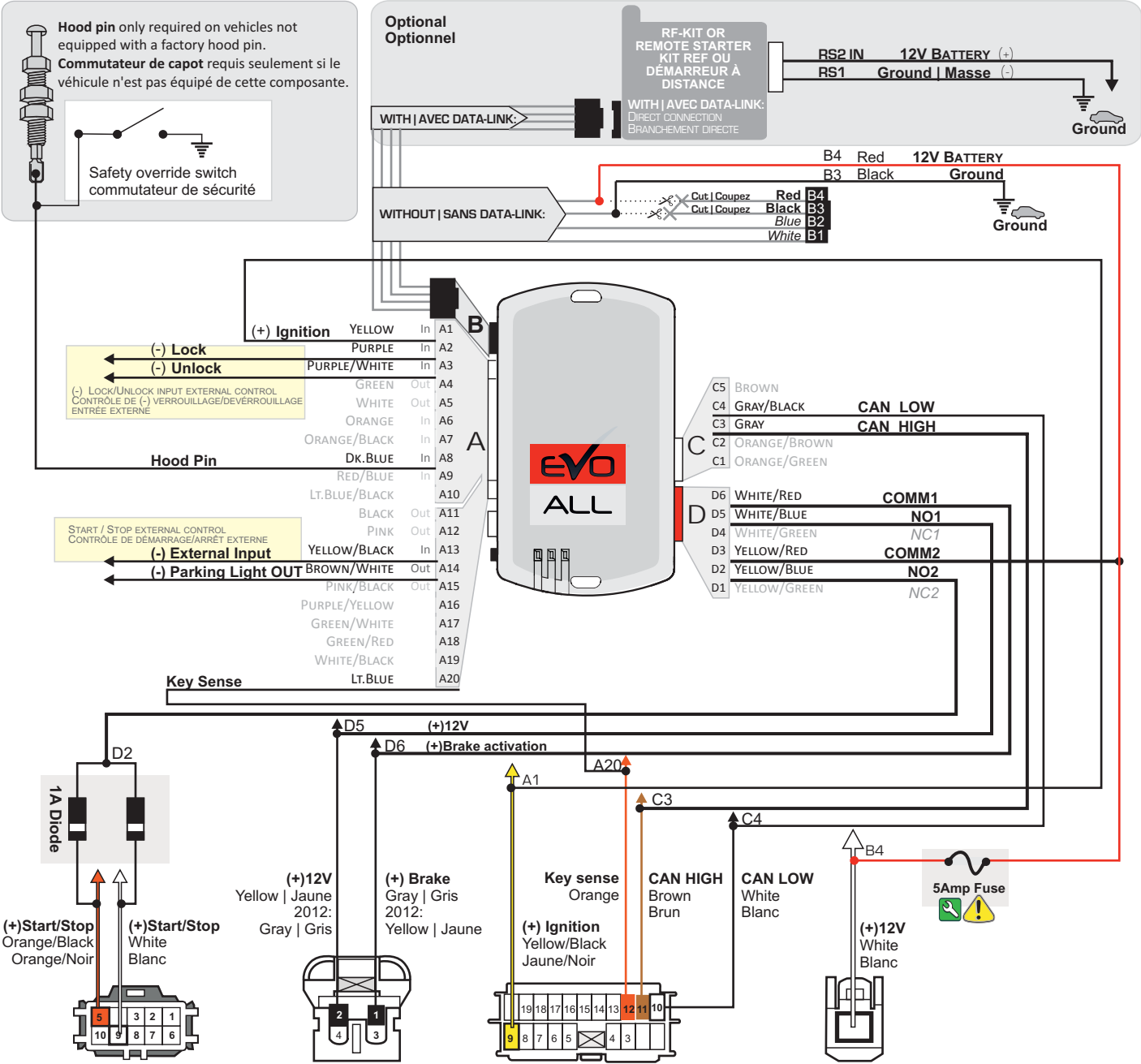

5 Back view, White connector, Back of Push-to-Start button, right of the steering column.  
Vue de dos, connecteur Blanc, au dos du bouton Push-to-Start, à droite de la colonne de direction.

2 Back view, White connector, At Brake Switch.  
Vue de dos, connecteur Blanc, Au commutateur du frein.

1 Back view, White connector, Under dash Right side of the steering column  
Vue de dos, connecteur Blanc, Sous le tableau de bord à droite de la colonne de direction

4 Back view White connector - Driver kick panel  
Vue de dos, connecteur Blanc - Panneau latéral conducteur



SONATA

ADDENDUM - SUGGESTED WIRING CONFIGURATION  
ADDENDUM - SCHÉMA DE BRANCHEMENT SUGGÉRÉ

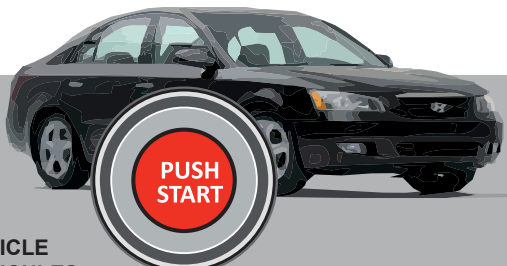
 <p><b>VEHICLE VEHICULES</b> HYUNDAI</p>	<p>YEARS ANNÉES</p>	<p>Vehicle DATA functions supported (Functional if equipped) Fonctions du véhicules supportés en DATA (Fonctionnelle si est équipé)</p>											
		Immobilizer bypass	Lock	Unlock	Arm	Disarm	Trunk (open)	RAP Disable	Tachometer	Door Status	Trunk Status	Hand-Brake Status	Foot-Brake Status
Sonata	Push-to-Start AUTOMATIC TRANSMISSION 2011-2014	•	•	•	•	•	•	•	•	•	•	•	•

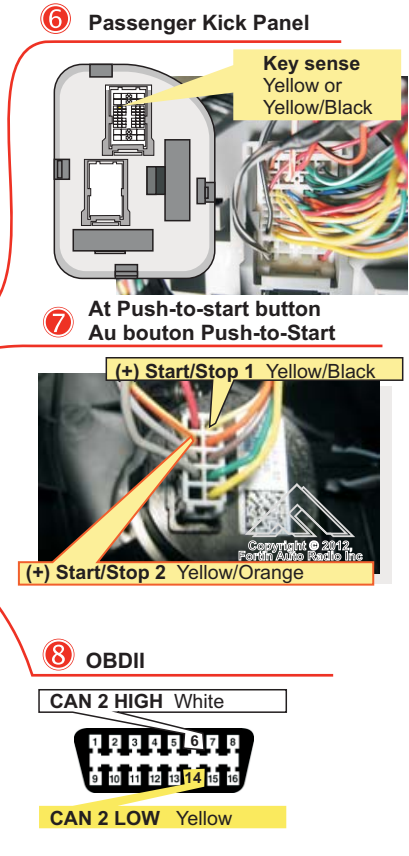
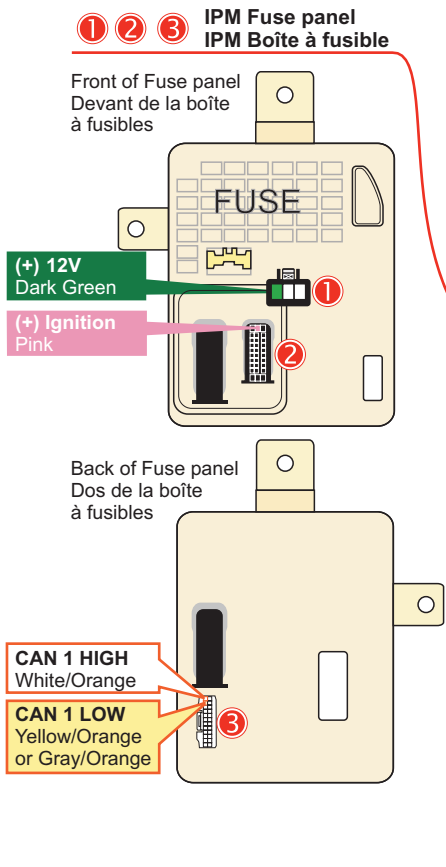

	HARDWARE VERSION VERSION MATÉRIELLE	BYPASS FIRMWARE VERSION VERSION LOGICIELLE CONTOURNEMENT		<p>This manual may change without notice. www.fortinbypass.com for latest version. Ce Guide peut faire l'objet de changement sans préavis. www.fortinbypass.com pour la récente version.</p>
	MINIMUM <b>3</b>	<b>4.18</b> MINIMUM	OR OU	

 <p><b>Parts required (Not included)</b> 1X 5 AMP Fuse 3X 1 AMP Diodes</p>	<p><b>Pièce(s) requise(s) (Non incluse(s))</b> 1X Fusible 5 AMP 3X Diodes 1 AMP</p>
---	---

**NOTES**

 <p>The vehicles OEM remote will not be operable during remote start.</p>	<p>La télécommande d'origine du véhicule ne sera pas fonctionnelle durant le démarrage à distance.</p>
--	--

CONNECTION 4

SONATA - PTS

GO PROGRAM.: 1

STAND ALONE

**WARNING:** Once the vehicle is remote started the OEM remote will no longer function and will not be able to shut down the engine or unlock the vehicle. Optional RF Kit recommended.  
**AVERTISSEMENT:** Lorsque le véhicule est démarré à distance, la télécommande d'origine ne sera plus fonctionnelle et ne sera plus en mesure d'éteindre le moteur ou de déverrouiller le véhicule. Kit RF optionnel recommandé.

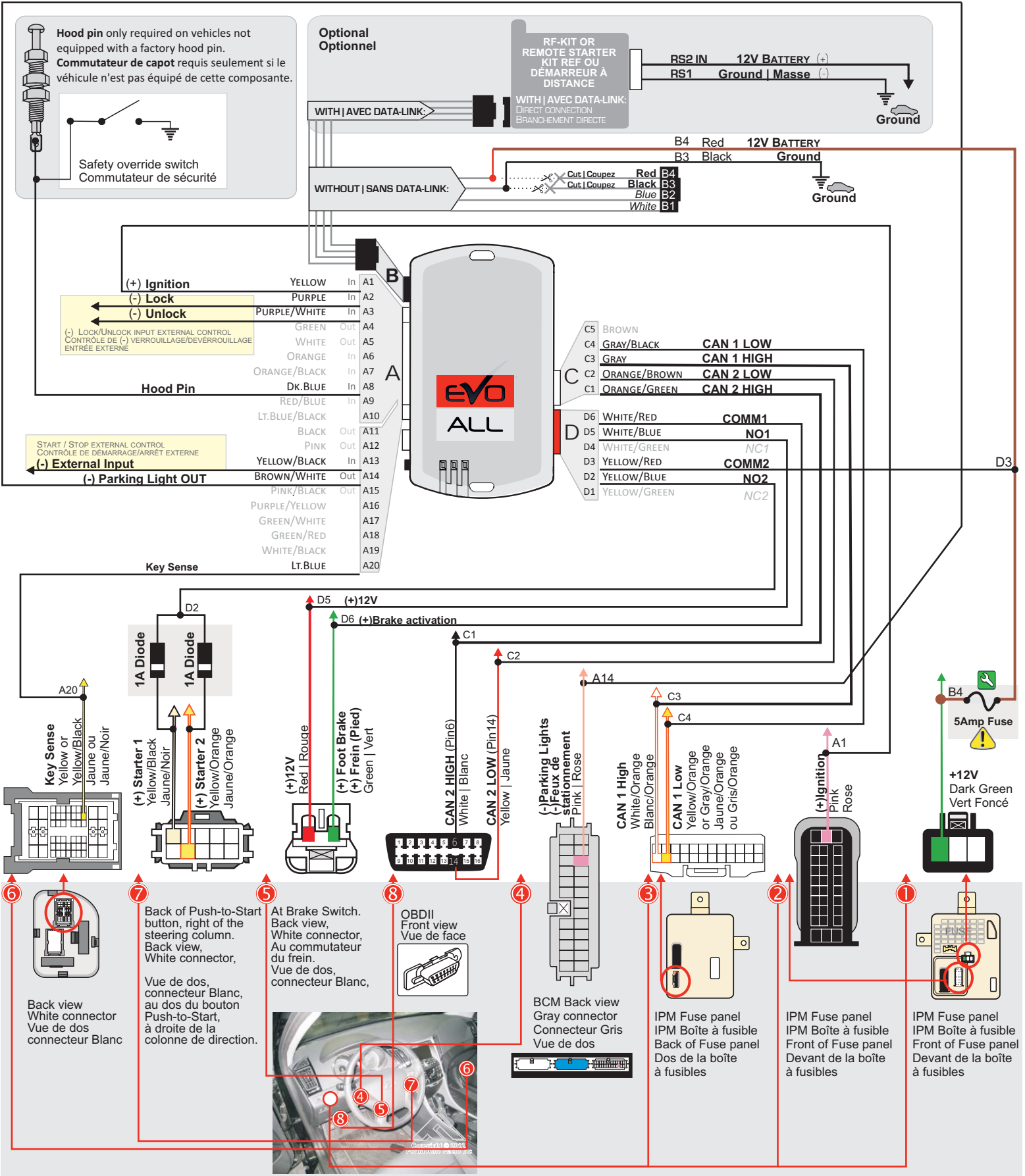

# SONATA HYBRID

ADDENDUM - SUGGESTED WIRING CONFIGURATION  
ADDENDUM - SCHÉMA DE BRANCHEMENT SUGGÉRÉ

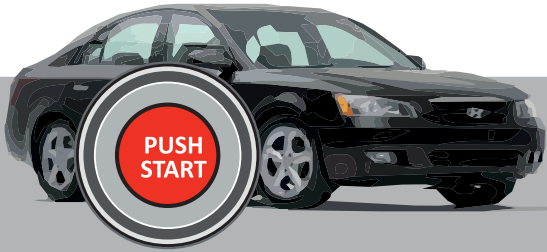

Vehicle DATA functions supported (Functional if equipped)  
Fonctions du véhicules supportés en DATA (Fonctionnelle si est équipé)

VEHICLE VEHICULES	YEARS ANNÉES	Immobilizer bypass	Lock	Unlock	Arm	Disarm	Trunk (open)	Tachometer	Door Status	Trunk Status	Hand-Brake Status	Foot-Brake Status	OEM Remote monitoring*
HYUNDAI													
Sonata Hybrid	Push-to-Start AUTOMATIC TRANSMISSION 2011-2014	•	•	•	•	•	•	•	•	•	•	•	•

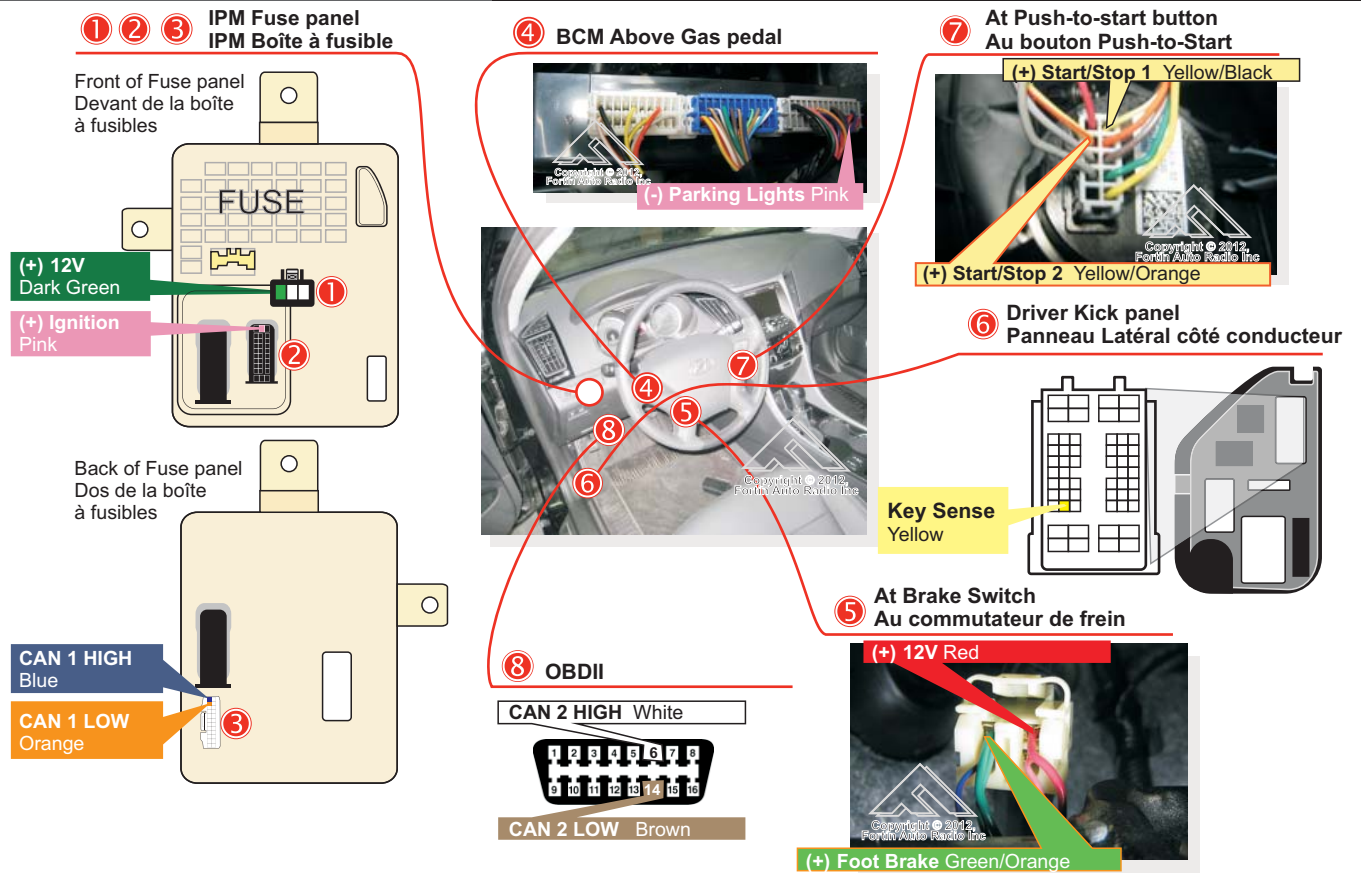

	HARDWARE VERSION / VERSION MATÉRIELLE	BYPASS FIRMWARE VERSION / VERSION LOGICIELLE CONTOURNEMENT		This manual may change without notice. www.fortinbypass.com for latest version. Ce Guide peut faire l'objet de changement sans préavis. www.fortinbypass.com pour la récente version.
	MINIMUM <b>3</b>	<b>4.18</b> MINIMUM	OR OU	

Parts required (Not included)	Pièce(s) requise(s) (Non incluse(s))
1X 5 AMP Fuse 3X 1 AMP Diodes	1X Fusible 5 AMP 3X Diodes 1 AMP

**NOTES**

The vehicles OEM remote will not be operable during remote start. / La télécommande d'origine du véhicule ne sera pas fonctionnelle durant le démarrage à distance.

CONNECTION 5

SONATA HYBRID - PTS

GO PROGRAM.: 1

STAND ALONE

**WARNING:** Once the vehicle is remote started the OEM remote will no longer function and will not be able to shut down the engine or unlock the vehicle. Optional RF Kit recommended.  
**AVERTISSEMENT:** Lorsque le véhicule est démarré à distance, la télécommande d'origine ne sera plus fonctionnelle et ne sera plus en mesure d'éteindre le moteur ou de déverrouiller le véhicule. Kit RF optionnel recommandé.

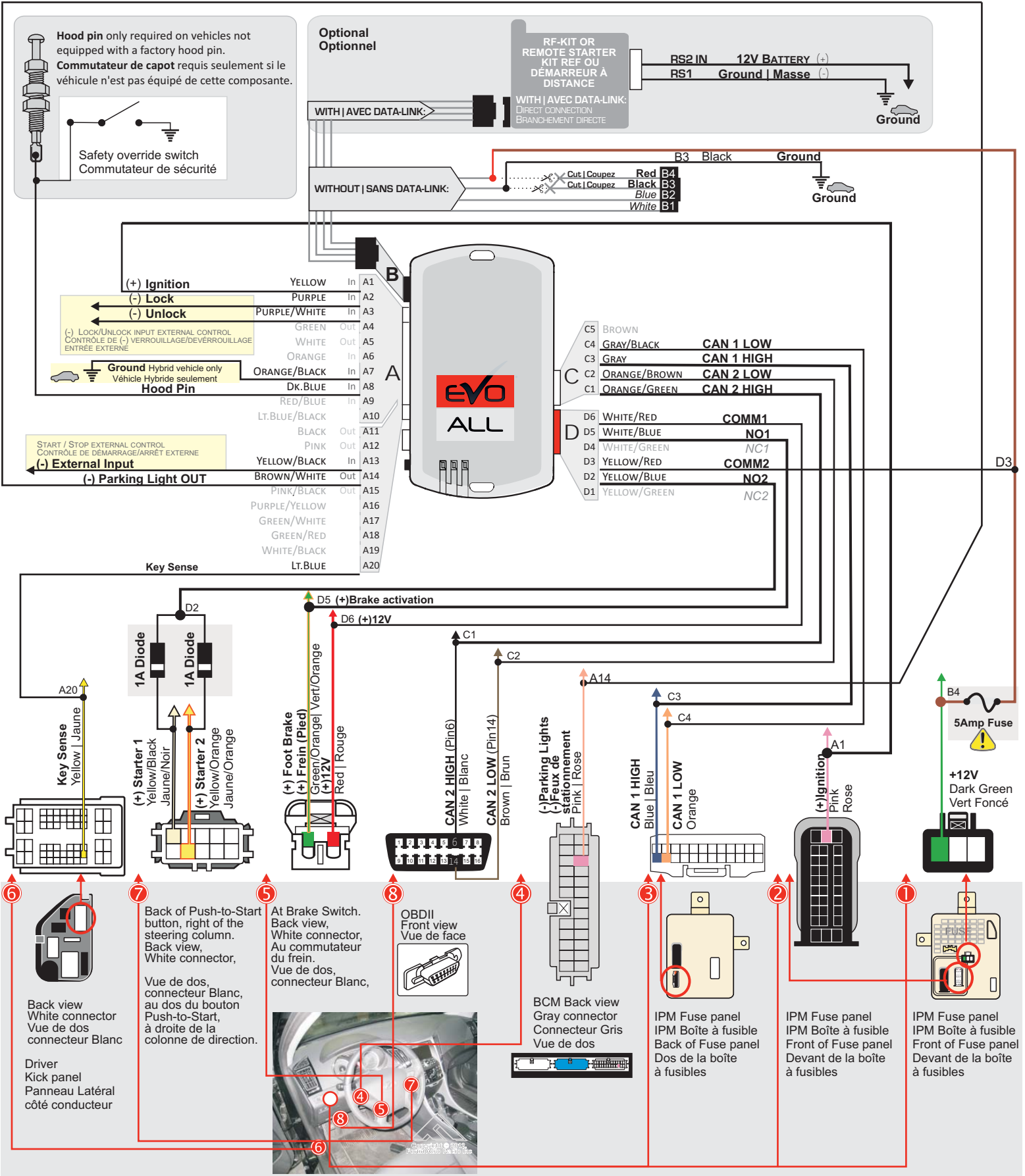

# BORREGO

ADDENDUM - SUGGESTED WIRING CONFIGURATION  
ADDENDUM - SCHÉMA DE BRANCHEMENT SUGGÉRÉ



VEHICLE  
VEHICULES

YEARS  
ANNÉES

VEHICLE VEHICULES	YEARS ANNÉES	Immobilizer bypass	Lock	Unlock	Arm	Disarm	Hatch (open)	Tachometer	Door Status	Trunk Status	Hood Status*	Hand-Brake Status	Foot-Brake Status	OEM Remote monitoring **
KIA Borrego	2009-2011 Push-to-Start AUTOMATIC TRANSMISSION	•	•	•	•	•	•	•	•	•	•	•	•	•

① ② Above Gas pedal, behind Push-to-Start button  
Au-dessus de la pédale de Gaz, derrière le bouton Push-to-Start

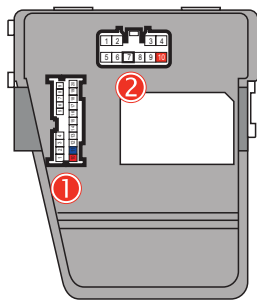

⑥ KeyPort  
Côté droit de la colonne de direction

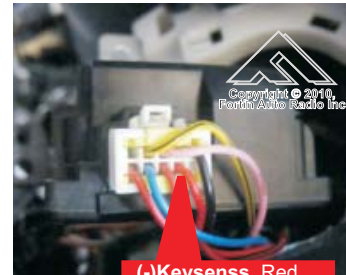

③ IPM Fuse panel  
IPM Boîte à fusible

Front of Fuse panel  
Devant de la boîte à fusibles

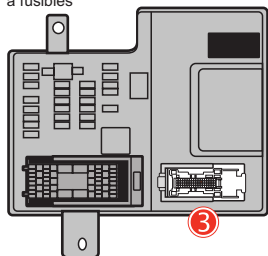

④ OBDII

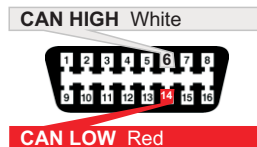

⑤ At Push-to-start button  
Au bouton Push-to-Start

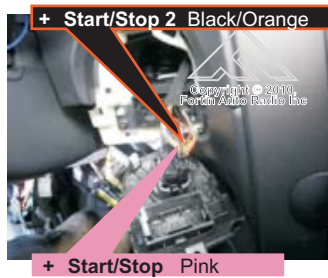

⑦ At Brake Switch  
Au commutateur de frein

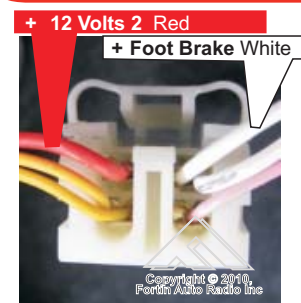

	HARDWARE VERSION VERSION MATÉRIELLE	BYPASS FIRMWARE VERSION VERSION LOGICIELLE CONTOURNEMENT		This manual may change without notice. www.fortinbypass.com for latest version. Ce Guide peut faire l'objet de changement sans préavis. www.fortinbypass.com pour la récente version.
	MINIMUM <b>3</b>	<b>4.18</b> MINIMUM	OR OU	

	<b>Parts required (Not included)</b> 1X 5 AMP Fuse 3X 1 AMP Diodes	<b>Pièce(s) requise(s) (Non incluse(s))</b> 1X Fusible 5 AMP 3X Diodes 1 AMP
--	--	--

NOTES		
<b>*Hood Status</b>	functional if equipped with a factory hood switch.	fonctionnel si équipé d'un commutateur de capot d'origine.
	The vehicles OEM remote will not be operable during remote start.	La télécommande d'origine du véhicule ne sera pas fonctionnelle durant le démarrage à distance.

CONNECTION 6

BORREGO - PTS

GO PROGRAM.: 1

STAND ALONE

**WARNING:** Once the vehicle is remote started the OEM remote will no longer function and will not be able to shut down the engine or unlock the vehicle. Optional RF Kit recommended.  
**AVERTISSEMENT:** Lorsque le véhicule est démarré à distance, la télécommande d'origine ne sera plus fonctionnelle et ne sera plus en mesure d'éteindre le moteur ou de déverrouiller le véhicule. Kit RF optionnel recommandé.

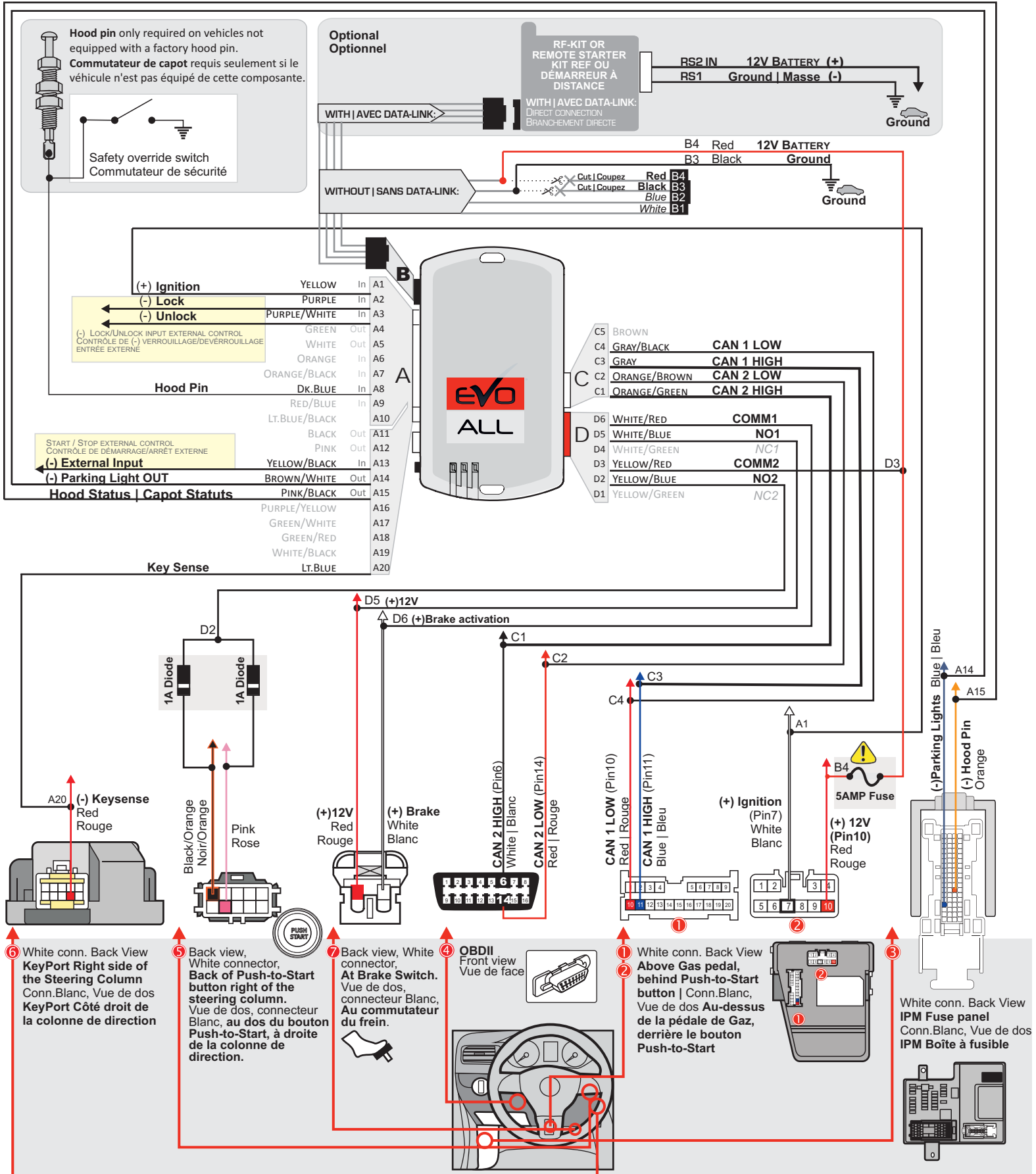

**FORTE**

ADDENDUM - SUGGESTED WIRING CONFIGURATION  
ADDENDUM - SCHÉMA DE BRANCHEMENT SUGGÉRÉ



Vehicle DATA functions supported (Functional if equipped)  
Fonctions du véhicules supportés en DATA (Fonctionnelle si est équipé)

VEHICLE  
VEHICULES

YEARS  
ANNÉES

Immobilizer bypass	Lock	Unlock	Arm	Disarm	Trunk (open)	Tachometer	Door Status	Trunk Status	Hand-Brake Status	Foot-Brake Status	OEM Remote monitoring *
--------------------	------	--------	-----	--------	--------------	------------	-------------	--------------	-------------------	-------------------	-------------------------

KIA											
Forte	Push-to-Start AUTOMATIC TRANSMISSION	2011-2013									

**1 At Parking Light Harness  
Au Harnais des lumières de stationnement**



**2 PDM Back of fuse box  
PDM Dos boîte fusibles**

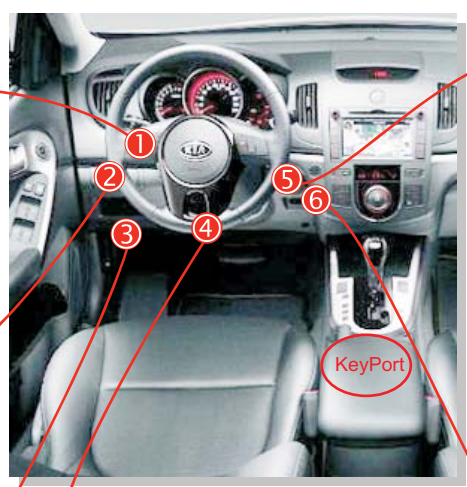
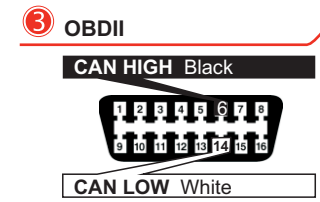
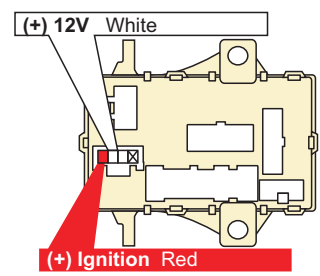

**4 At Brake Switch  
Au commutateur de frein**

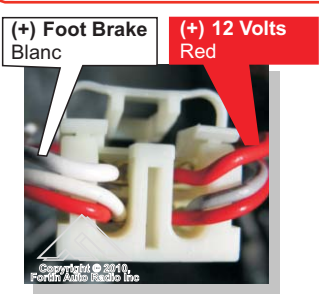

**5 At Push-to-start button  
Au bouton Push-to-Start**

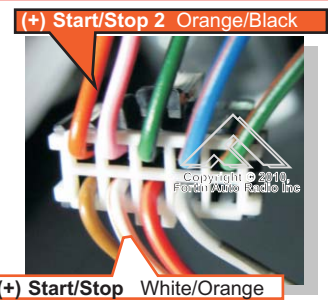

**6 Harnais Right of Push to Start Button  
Au harnais à droite du bouton démarrage**



	HARDWARE VERSION VERSION MATÉRIELLE	BYPASS FIRMWARE VERSION VERSION LOGICIELLE CONTOURNEMENT		This manual may change without notice. <a href="http://www.fortinbypass.com">www.fortinbypass.com</a> for latest version. Ce Guide peut faire l'objet de changement sans préavis. <a href="http://www.fortinbypass.com">www.fortinbypass.com</a> pour la récente version.
	MINIMUM <b>3</b>	<b>4.18</b> MINIMUM	<b>OR OU</b>	

**Parts required (Not included)**  
1X 5 AMP Fuse  
3X 1 AMP Diodes

**Pièce(s) requise(s) (Non incluse(s))**  
1X Fusible 5 AMP  
3X Diodes 1 AMP

**NOTES**

The vehicles OEM remote will not be operable during remote start. La télécommande d'origine du véhicule ne sera pas fonctionnelle durant le démarrage à distance.



CONNECTION 7

FORTE - PTS

GO PROGRAM.: 1

STAND ALONE

**WARNING:** Once the vehicle is remote started the OEM remote will no longer function and will not be able to shut down the engine or unlock the vehicle. Optional RF Kit recommended.  
**AVERTISSEMENT:** Lorsque le véhicule est démarré à distance, la télécommande d'origine ne sera plus fonctionnelle et ne sera plus en mesure d'éteindre le moteur ou de déverrouiller le véhicule. Kit RF optionnel recommandé.

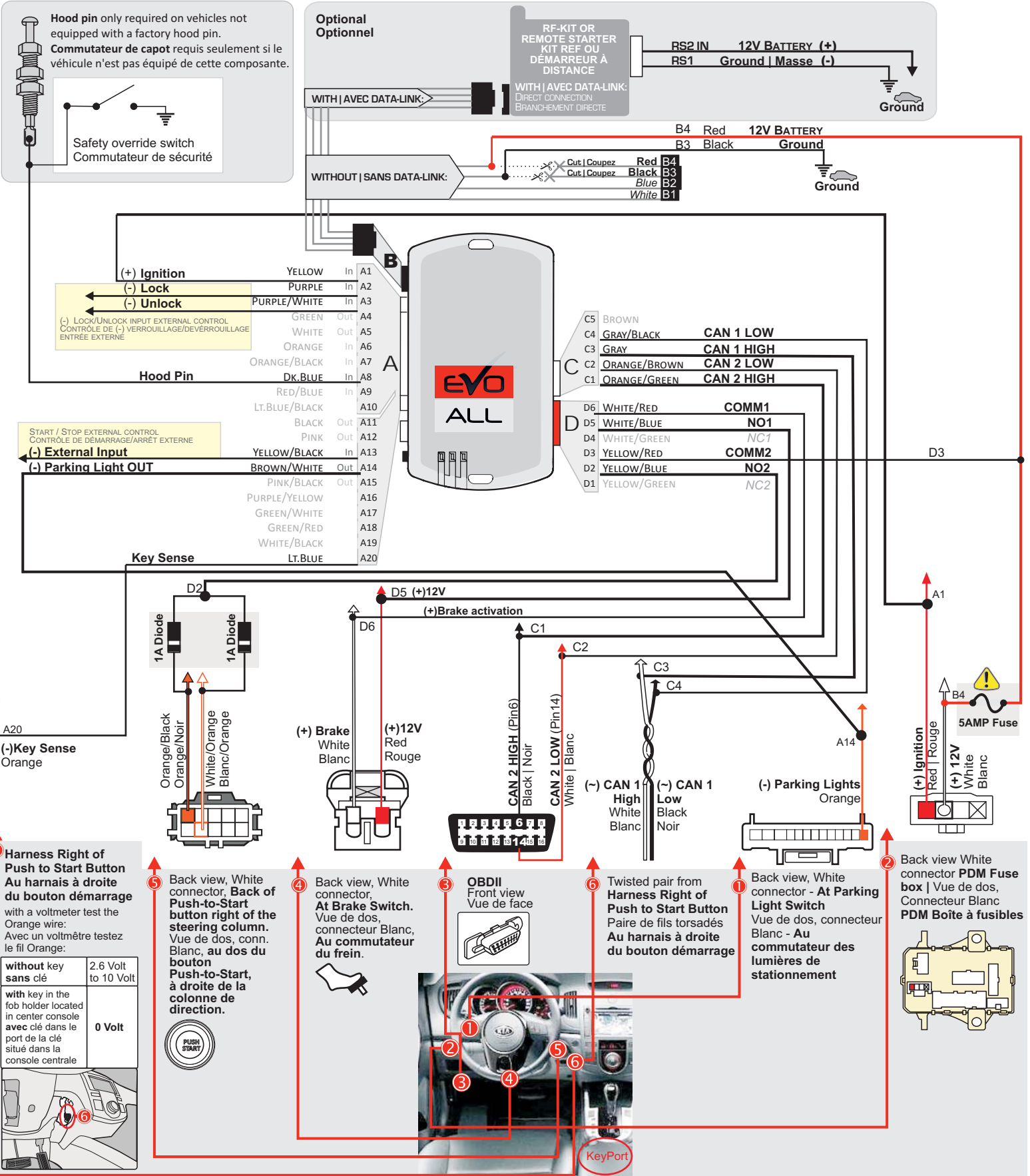

MAGENTIS

ADDENDUM - SUGGESTED WIRING CONFIGURATION  
ADDENDUM - SCHÉMA DE BRANCHEMENT SUGGÉRÉ

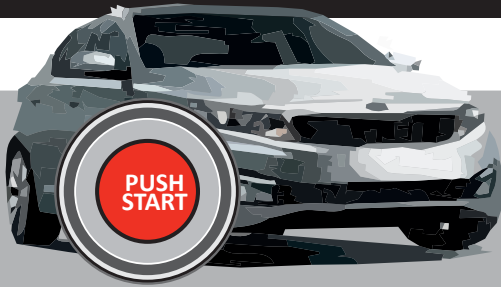

Vehicle DATA functions supported (Functional if equipped)  
Fonctions du véhicule supportées en DATA (fonctionnelles si équipé)

VEHICLE VEHICULES	YEARS ANNÉES	Immobilizer bypass	Lock	Unlock	Arm	Disarm	Trunk (open)	Tachometer	RAP Disable	Door Status	Trunk Status	Hand-Brake Status	Foot Brake Status*	OEM Remote Monitoring**
KIA Magentis	Push-to-Start AUTOMATIC TRANSMISSION 2009-2011	•	•	•	•	•	•	•	•	•	•	•	•	•

1 IPM Fuse panel  
IPM Boîte à fusible

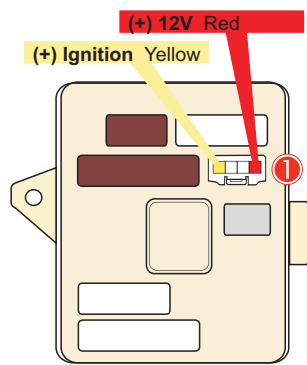

2 3 BCM

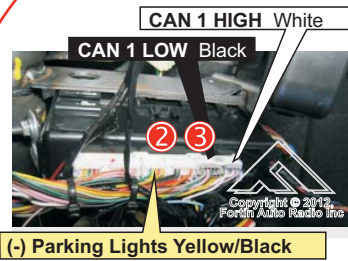

5 At Push-to-start button  
Au bouton Push-to-Start

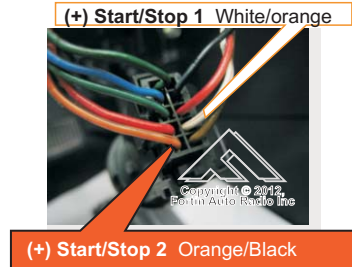

7 At Brake Switch  
Au commutateur de frein

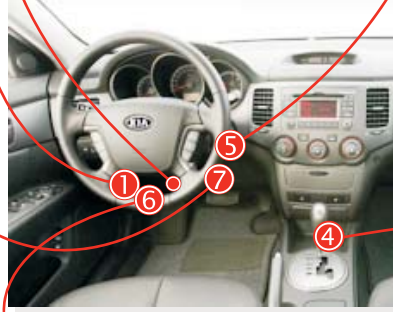
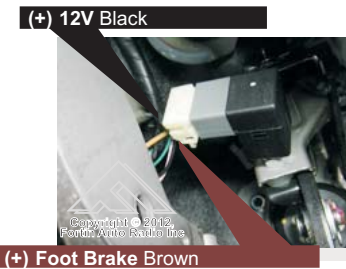

6 OBDII

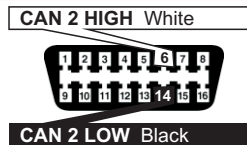

4 Junction connector in  
Central console  
Connecteur de jonction  
Console centrale

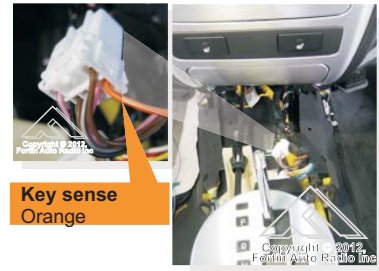

HARDWARE VERSION  
VERSION MATÉRIELLE

MINIMUM 3

BYPASS FIRMWARE VERSION  
VERSION LOGICIELLE CONTOURNEMENT

4.18

MINIMUM

OR  
OU

76.[00]

HYUNDAI/KIA MINIMUM

This manual may change without notice.  
www.fortinbypass.com for latest version.  
Ce Guide peut faire l'objet de changement  
sans préavis. www.fortinbypass.com pour la  
récente version.



Parts required (Not included)

1X 5 AMP Fuse  
3X 1 AMP Diodes

Pièce(s) requise(s) (Non incluse(s))

1X Fusible 5 AMP  
3X Diodes 1 AMP

NOTES

\*Foot-Brake Status Status only functional when the vehicle is running.

Status Frein (pied) Fonctionnel seulement lorsque le véhicule est en marche.



\*\* The vehicles OEM remote will not be operable during remote start.

La télécommande d'origine du véhicule ne sera pas fonctionnelle durant le démarrage à distance.

CONNECTION 8

MAGENTIS - PTS

GO PROGRAM.: 1

STAND ALONE

**WARNING:** Once the vehicle is remote started the OEM remote will no longer function and will not be able to shut down the engine or unlock the vehicle. Optional RF Kit recommended.  
**AVERTISSEMENT:** Lorsque le véhicule est démarré à distance, la télécommande d'origine ne sera plus fonctionnelle et ne sera plus en mesure d'éteindre le moteur ou de déverrouiller le véhicule. Kit RF optionnel recommandé.

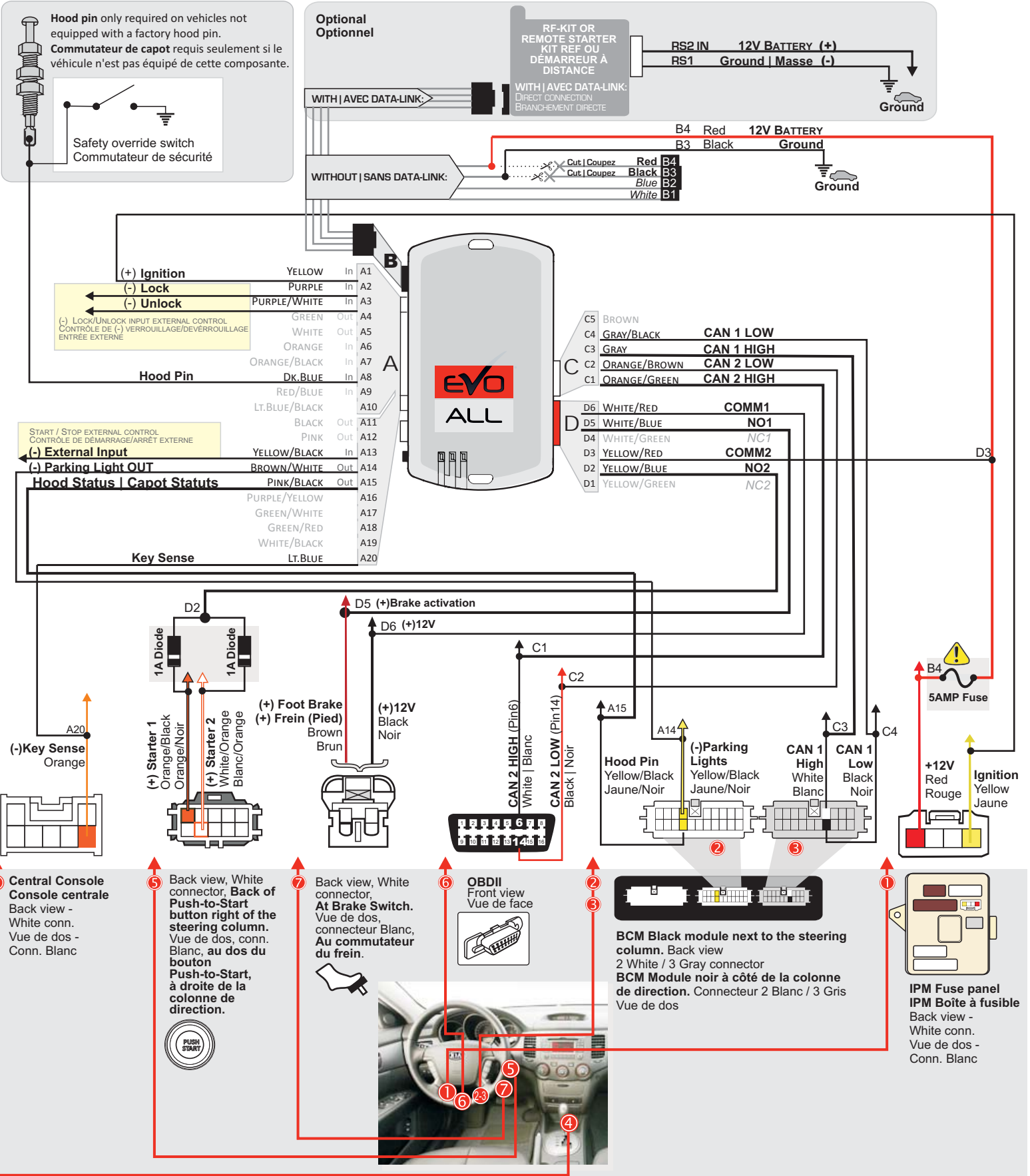

SORENTO

ADDENDUM - SUGGESTED WIRING CONFIGURATION  
ADDENDUM - SCHÉMA DE BRANCHEMENT SUGGÉRÉ



Vehicle DATA functions supported (Functional if equipped)  
Fonctions du véhicule supportées en DATA (fonctionnelles si équipé)

VEHICLE VEHICULES

YEARS ANNÉES

VEHICLE VEHICULES	YEARS ANNÉES	Immobilizer bypass	Lock	Unlock	Arm	Disarm	Trunk (open)	RAP Disable	Tachometer	Door Status	Trunk Status	Hand-Brake Status	Foot Brake Status	OEM Remote Monitoring*
KIA Sorento	Push-to-Start AUTOMATIC TRANSMISSION 2011-2013	•	•	•	•	•	•	•	•	•	•	•	•	•

① ② ③ ④ ⑤ IPM Fuse panel  
IPM Boîte à fusibles

Front of Fuse panel  
Devant de la boîte à fusibles

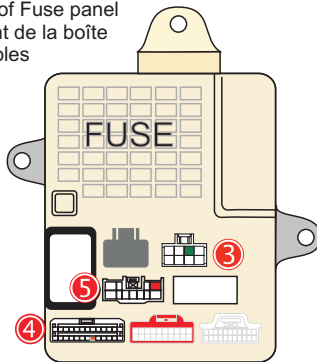

Back of Fuse panel  
Dos de la boîte à fusibles

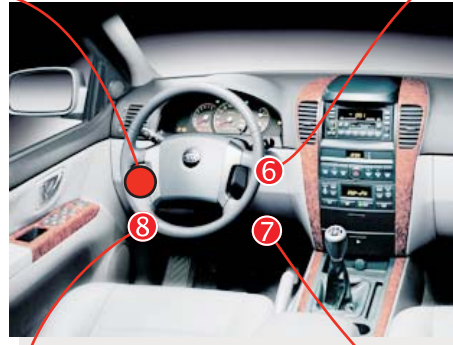
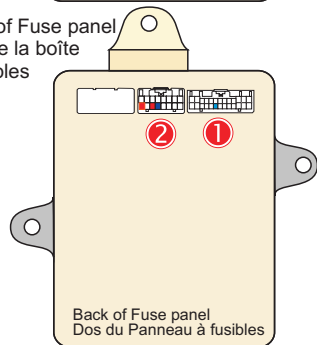

⑧ OBDII

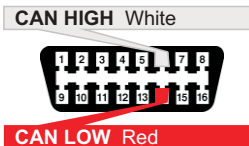

⑥ At Push-to-start button  
Au bouton Push-to-Start

**Voltage test:**  
Push-to-start button pressed: 12vDC  
Push-to-start button not pressed: 0vDC  
**Teste de voltage:**  
Avec le bouton Poussoir pressé: 12vDC  
Sans le bouton Poussoir pressé: 0vDC

+ Start/Stop 2 Black/Orange

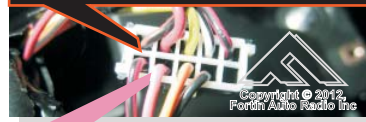

+ Start/Stop Pink

⑦ At Brake Switch  
Au commutateur de frein

+ Foot Brake Green/Black

+ 12 Volts 2 Blue

	HARDWARE VERSION VERSION MATÉRIELLE	BYPASS FIRMWARE VERSION VERSION LOGICIELLE CONTOURNEMENT		This manual may change without notice. www.fortinbypass.com for latest version. Ce Guide peut faire l'objet de changement sans préavis. www.fortinbypass.com pour la récente version.
	MINIMUM <b>3</b>	<b>4.18</b> MINIMUM	OR OU	

	<b>Parts required (Not included)</b> 1X 5 AMP Fuse 3X 1 AMP Diodes	<b>Pièce(s) requise(s) (Non incluse(s))</b> 1X Fusible 5 AMP 3X Diodes 1 AMP
--	--	--

**NOTES**

The vehicles OEM remote will not be operable during remote start.  
La télécommande d'origine du véhicule ne sera pas fonctionnelle durant le démarrage à distance.

CONNECTION 9

SORENTO - PTS

GO PROGRAM.: 1

STAND ALONE

**WARNING:** Once the vehicle is remote started the OEM remote will no longer function and will not be able to shut down the engine or unlock the vehicle. Optional RF Kit recommended.  
**AVERTISSEMENT:** Lorsque le véhicule est démarré à distance, la télécommande d'origine ne sera plus fonctionnelle et ne sera plus en mesure d'éteindre le moteur ou de déverrouiller le véhicule. Kit RF optionnel recommandé.

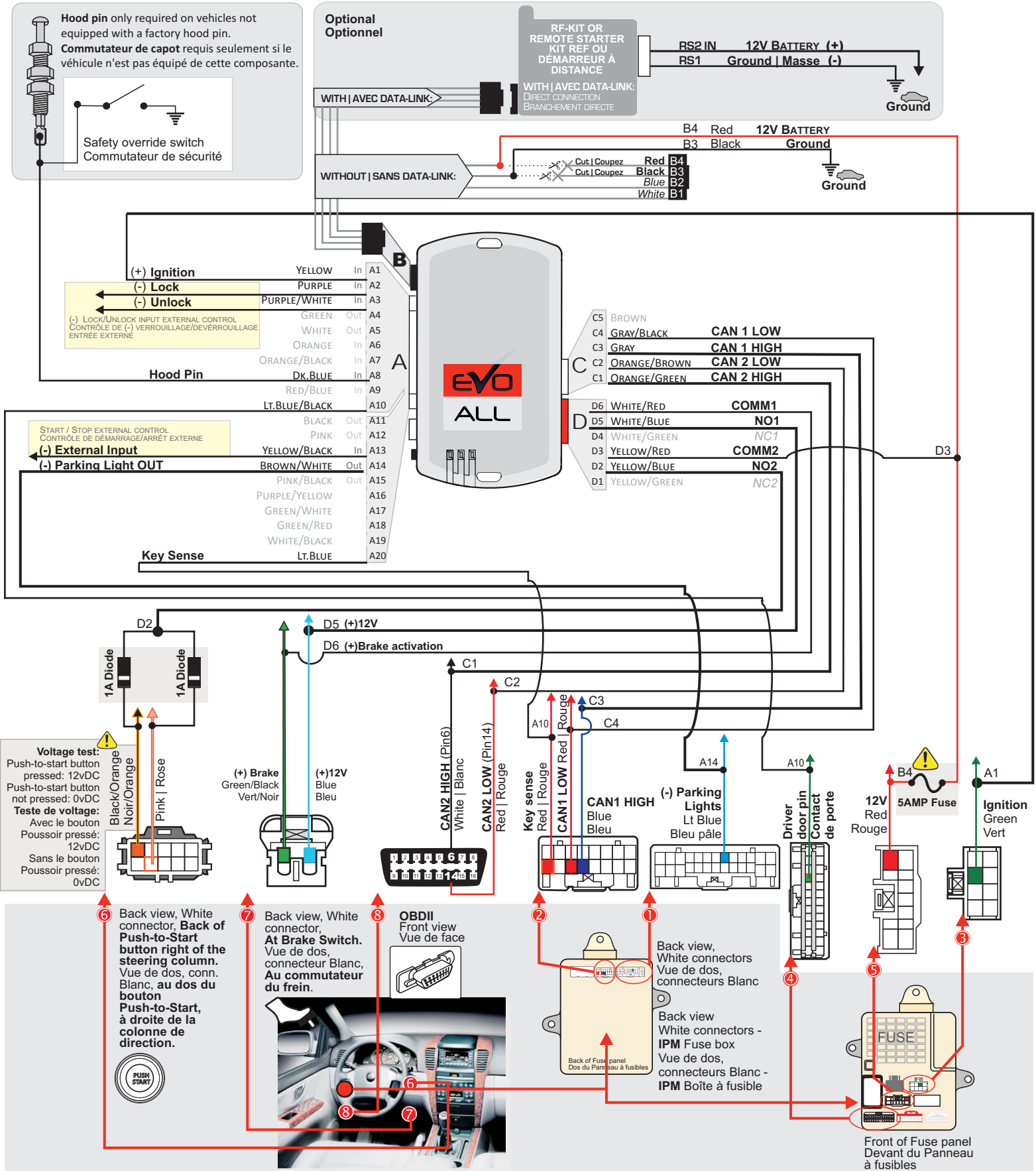



CONNECTION 10

SOUL - PTS



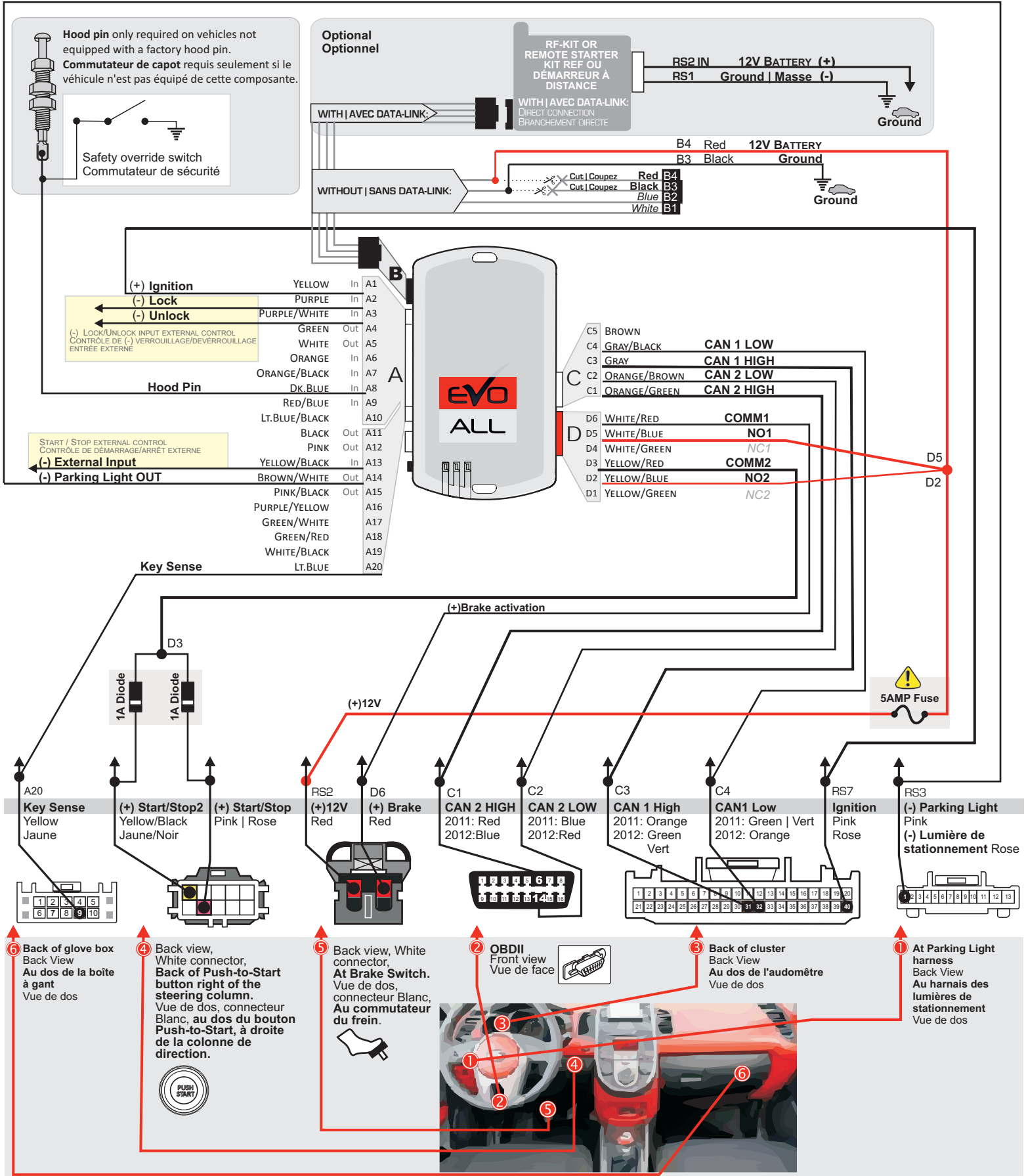

GO PROGRAM.: 1

STAND ALONE



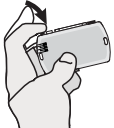
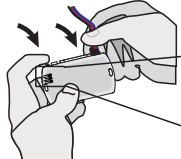
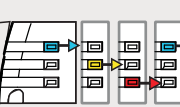
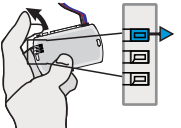
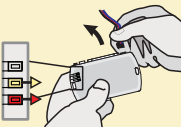
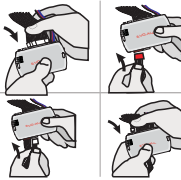

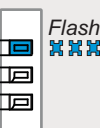
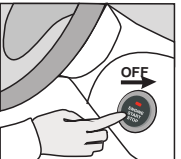

**WARNING:** Once the vehicle is remote started the OEM remote will no longer function and will not be able to shut down the engine or unlock the vehicle. Optional RF Kit recommended.  
**AVERTISSEMENT:** Lorsque le véhicule est démarré à distance, la télécommande d'origine ne sera plus fonctionnelle et ne sera plus en mesure d'éteindre le moteur ou de déverrouiller le véhicule. Kit RF optionnel recommandé.



PROGRAM. 1

<p><b>1</b></p>  <p><b>Press and hold</b> the programming button:</p> <p><b>Appuyez et maintenez enfoncé</b> le bouton de programmation:</p>	 <p><b>Insert</b> the 4 Pin (Data-Link) connector.</p> <p><b>Insérez</b> le connecteur 4 pins (Data-Link).</p>	 <p>The LED will alternate between <b>BLUE, YELLOW and RED</b> flashes. Les DELS alternent entre un flash <b>BLEU, JAUNE et ROUGE.</b></p>	 <p><b>Release</b> the programming button when the LED is <b>BLUE.</b></p> <p><b>Relâchez</b> le bouton de programmation quand la DEL est <b>BLEU.</b></p>	<p>▶▶▶</p> <p>If the LED is not solid <b>BLUE</b> disconnect the 4 Pin connector (Data-Link) and go back to beginning of step 1.   Si le DEL n'est pas <b>BLEU</b> solide débranchez le connecteur 4 pins (Data-Link) et allez au début de l'étape 1.</p> 	<p><b>2</b></p>  <p><b>Insert</b> the required remaining connectors:</p> <p>20 pin (White), 5 pin (White), 6 pin (Red), 2 pin (White).</p> <p><b>Insérez</b> les connecteurs requis restants:</p> <p>20 pins (Blanc), 2 pins (Blanc), 5 pins (Blanc), 6 pins (Rouge)</p>
<p><b>3</b></p>  <p><b>Press</b> the Push-to-Start button twice to turn on the ignition. (Do not press the brake pedal)</p> <p><b>Appuyez 2 fois</b> sur le bouton démarrage (Push-to-Start) pour allumer l'ignition. (Ne pas appuyer sur la pédale de frein)</p>	 <p>Flash</p> <p>Once the Blue LED starts to flash rapidly:</p> <p>Lorsque le DEL Bleu clignote rapidement:</p>	 <p><b>press</b> the Push-to-Start button once to shut off the ignition.</p> <p><b>appuyez</b> une fois sur le bouton démarrage (Push-to-Start) pour éteindre l'ignition.</p>	 <p>Off</p> <p>The LED will turn off.</p> <p>Le DEL s'éteint.</p>	 <p>The module is now programmed.</p> <p>Le module est programmé.</p>	

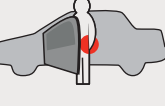
REMOTE STARTER FUNCTIONALITY | FONCTIONNALITÉS DU DÉMARREUR À DISTANCE

 <p>All doors must be closed.</p> <p>Toutes les portes doivent être fermées</p>	 <p><b>Press</b> the OEM remote's Lock button 3x to remote-start (or remote-stop) the vehicle.</p> <p><b>Appuyez</b> sur le bouton Verrouillage 3X de la télécommande d'origine pour démarrer à distance (ou arrêter à distance) le véhicule.</p>	 <p>The vehicle will <b>START.</b></p> <p>Le véhicule <b>DÉMARRE.</b></p>	 <p><b>Press</b> the Unlock button of the remote car starter or the OEM remote.</p> <p><b>Appuyez</b> sur le bouton Déverrouillage de la télécommande du démarreur à distance or de la télécommande d'origine.</p>	 <p><b>Enter</b> the vehicle with the Intelligent Access Key.</p> <p><b>Entrez</b> dans le véhicule avec la clé intelligente (Access Key) sur vous</p>	 <p>The vehicle can now be put in to gear and driven.</p> <p>Vous êtes maintenant prêt à embrayer et prendre la route.</p>
--	--	--	---	---	---

RF Kit required for key takeover.  
Kit RF requis pour le mode prêt à démarrer.

 If the vehicle is not unlocked the module will shut down the remote-starter and the vehicle as soon as any door is opened. Si le véhicule n'est pas déverrouillé le module va éteindre le démarreur à distance et le véhicule à l'ouverture de l'une des portes.



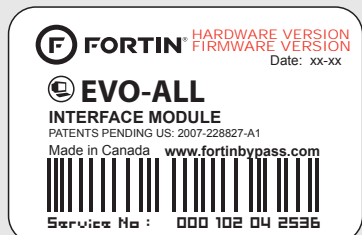

Module label | Étiquette sur le module

### Notice: Updated Firmware and Installation Guides

Updated firmware and installation guides are posted on our web site on a regular basis. We recommend that you update this module to the latest firmware and download the latest installation guide(s) prior to the installation of this product.

### Notice: Mise à jour microprogramme et Guides d'installations

Des mises à jour du Firmware (microprogramme) et des guides d'installation sont mis en ligne régulièrement. Vérifiez que vous avez bien la dernière version logiciel et le dernier guide d'installation avant l'installation de ce produit.

## WARNING

The information on this sheet is provided on an (as is) basis with no representation or warranty of accuracy whatsoever. It is the sole responsibility of the installer to check and verify any circuit before connecting to it. Only a computer safe logic probe or digital multimeter should be used. FORTIN ELECTRONIC SYSTEMS assumes absolutely no liability or responsibility whatsoever pertaining to the accuracy or currency of the information supplied. The installation in every case is the sole responsibility of the installer performing the work and FORTIN ELECTRONIC SYSTEMS assumes no liability or responsibility whatsoever resulting from any type of installation, whether performed properly, improperly or any other way. Neither the manufacturer or distributor of this module is responsible of damages of any kind indirectly or directly caused by this module, except for the replacement of this module in case of manufacturing defects. This module must be installed by qualified technician. The information supplied is a guide only. This instruction guide may change without notice. Visit [www.fortinbypass.com](http://www.fortinbypass.com) to get the latest version.

## MISE EN GARDE

L'information de ce guide est fournie sur la base de représentation (telle quelle) sans aucune garantie de précision et d'exactitude. Il est de la seule responsabilité de l'installateur de vérifier tous les fils et circuits avant d'effectuer les connexions. Seuls une sonde logique ou un multimètre digital doivent être utilisés. FORTIN SYSTÈMES ÉLECTRONIQUES n'assume aucune responsabilité de l'exactitude de l'information fournie. L'installation (dans chaque cas) est la responsabilité de l'installateur effectuant le travail. FORTIN SYSTÈMES ÉLECTRONIQUES n'assume aucune responsabilité suite à l'installation, que celle-ci soit bonne, mauvaise ou de n'importe autre type. Ni le fabricant, ni le distributeur ne se considèrent responsables des dommages causés ou ayant pu être causés, indirectement ou directement, par ce module, excepté le remplacement de ce module en cas de défectuosité de fabrication. Ce module doit être installé par un technicien qualifié. L'information fournie dans ce guide est une suggestion. Ce guide d'instruction peut faire l'objet de changement sans préavis. Consultez le [www.fortinbypass.com](http://www.fortinbypass.com) pour voir la plus récente version.

Copyright © 2006-2014, FORTIN AUTO RADIO INC ALL RIGHTS RESERVED PATENT PENDING



## TECH SUPPORT

Tél: 514-255-HELP (4357)  
1-877-336-7797



## ADDENDUM GUIDE

[www.fortinbypass.com](http://www.fortinbypass.com)

WEB UPDATE | MISE À JOUR INTERNET

