

RX350

ADDENDUM - SUGGESTED WIRING CONFIGURATION SCHEMA DE BRANCHEMENT SUGGERE



VEHICLES | VEHICULES

YEARS
ANNÉES

Transponder bypass
Contournement de
transpondeur

LEXUS

RX350

Push-to-Start

2009-2012

•

③ Fuse box
Boîte à fusibles

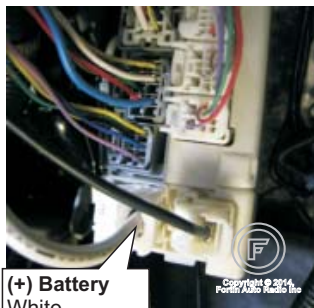

① Drivers side kick panel
panneau latéral
côté chauffeur



② OBD-II connector
Connecteur OBD-II

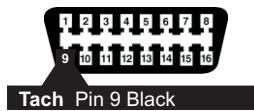

⑥ Left side of the steering column
À gauche colonne direction



⑤ Parking light switch
Commutateur de feux
de stationnement



④ Left side of steering column
Gauche de la colonne de
direction

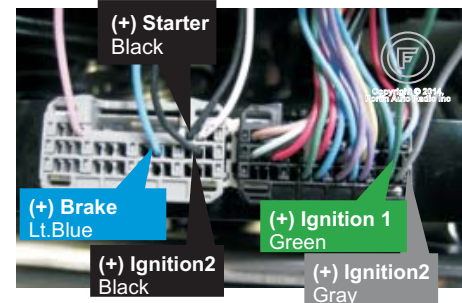

This manual may change without notice.
www.ifar.ca for latest version.
Ce Guide peut faire l'objet de changement sans préavis.
www.ifar.ca pour la récente version.



Parts required (Not included)

1x 10Amp Fuse
2x 1A diodes

Pièce(s) requise(s) (Non include(s))

1x Fusible 10Amp
2x diodes 1A



Replace the Remote-Starter
fuse with a 5A to 10A (MAX)
Changez la fusible du
démarreur a distance par
une fusible 5A to 10A (MAX)



10A MAX

DESCRIPTION | DESCRIPTION

4-PIN CONNECTOR:

Data-Link & Internet Firmware Update Connector*
Data-Link & Connecteur pour mise à jour par internet*
(White | Blanc)

Connect with the FLASH-LINK UPDATER to update the firmware by Internet.
Connectez avec le FLASH LINK UPDATER pour les mises à jour du module par internet.

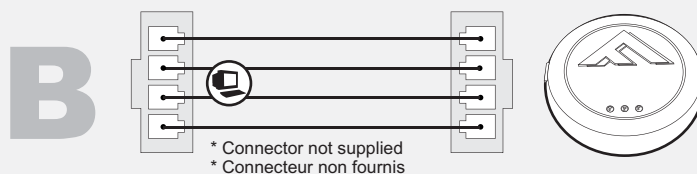

FLASH LINK UPDATER
Sold separately
Vendu séparément

B

4 PIN CONNECTOR:

DATA-LINK
(BLACK | NOIR)

12V Battery (+)
12V Batterie (+)

12V Battery (+)	Red Rouge	B1
Ground (-) Masse (-)	Black Noir	B2
DATA	Blue Bleu	B3
DATA	White Blanc	B4

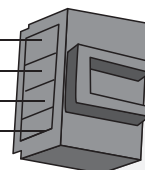
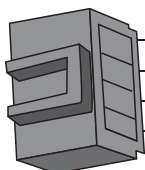

A

6 PIN CONNECTOR:

MAIN HARNESS | HARNAIS PRINCIPAL
(WHITE | BLANC)

(-)Ground While Running
(-)Masse d'activation

(-)Ground While Running	Dk.Blue Bleu Foncé	IN	A1
(+) Ignition	Yellow Jaune	IN	A2
KeySens	White/Black Blanc/Noir	OUT	A3
(+/-) Data3	Red/Blue Rouge/Bleu	IN	A4
(+/-) Data1	Lt.Blue/Black Bleu Pâle/Noir	IN/OUT	A5
(+/-) Data2	Lt.Blue Bleu Pâle	IN/OUT	A6

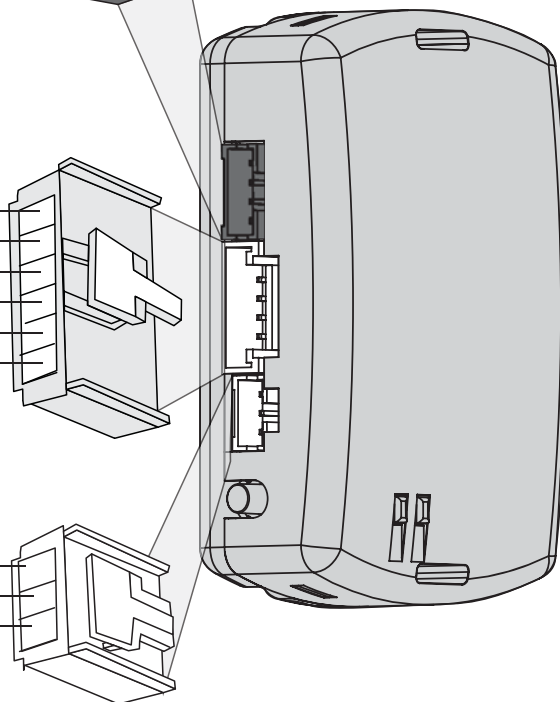

D

3 PIN CONNECTOR:

RELAY | RELAIS
(WHITE | BLANC)

NC2	White/Green Blanc/Vert	D1
NO2	White/Blue Blanc/Bleu	D2
COMM2	White/Red Blanc/Rouge	D3

LED | DEL

Yellow | Jaune: **IGNITION ON**
Red | Rouge: **REMOTE START ON**

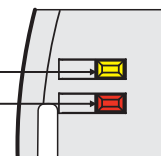

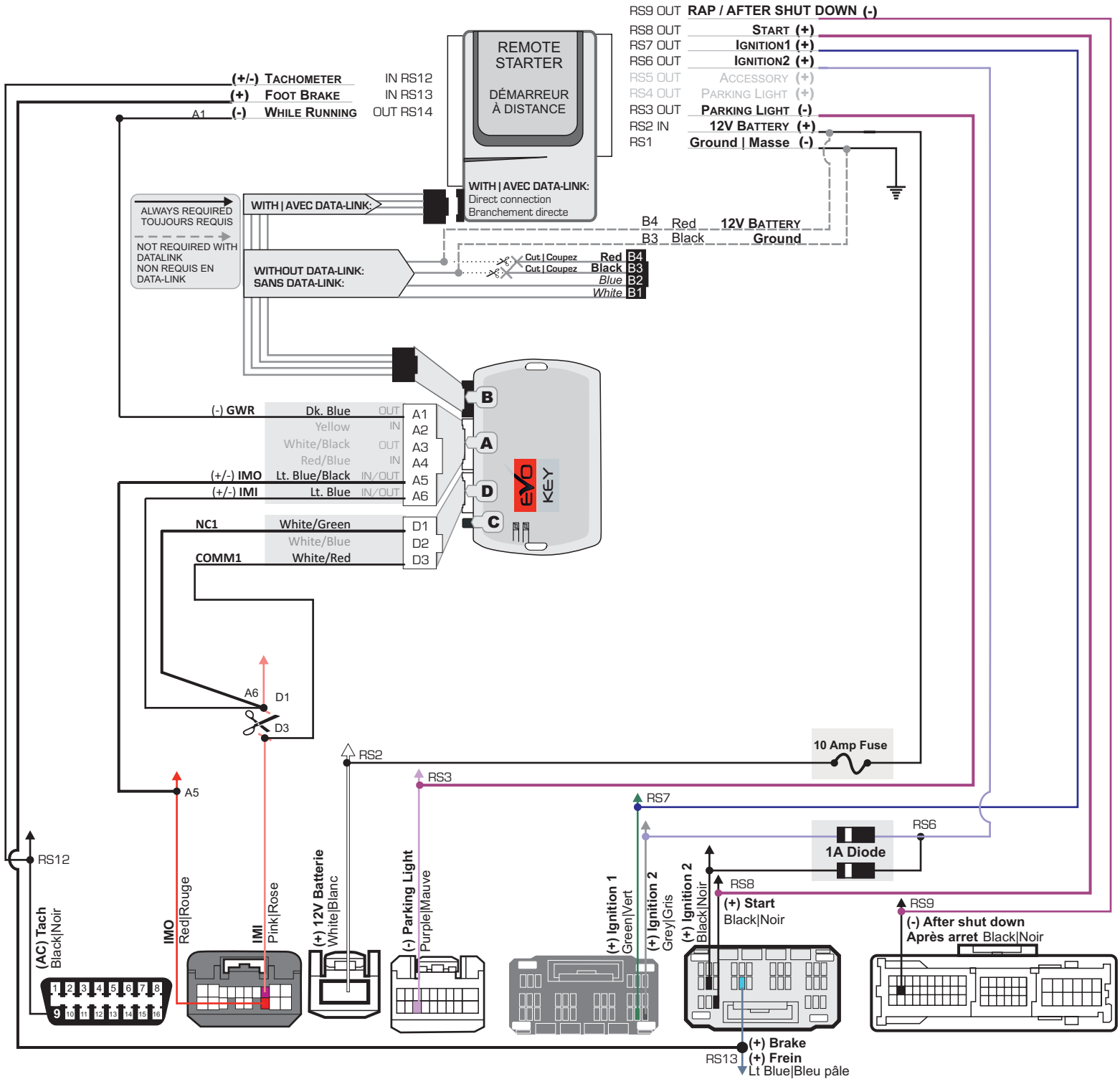

OBDII
Front view
Vue de face

②

DRIVER KICK PANEL
PANNEAU LATÉRAL CHAUFFEUR

Black connector
Back view
Connecteur Noir
Vue de dos

①

AT FUSE BOX
À LA BOÎTE À FUSIBLE

③

White connector
Back view
Connecteur Blanc
Vue de dos

AT PARKING LIGHT SWITCH
À COMMUTATEUR DE FEUX DE STATIONNEMENT

White connector
Back view
Connecteur Blanc
Vue de dos

⑤

BLACK MODULE À GAUCHE DE LA COLONNE DE DIRECTION
MODULE NOIR

Black connector
Back view
Connecteur Noir
Vue de dos

④

LEFT SIDE OF STEERING COLUMN
MODULE NOIR

Gray connector
Back view
Connecteur Gris
Vue de dos

⑥



PROGRAMMING PROCEDURE | PROCÉDURE DE PROGRAMMATION

1

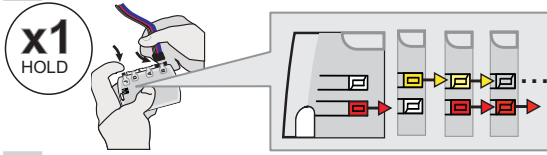

Press and hold the programming button:
Insert the 4-Pin (Data-link Connector) connector.

Appuyez et maintenez enfoncé le bouton de programmation:
Insérez le connecteur 4 pins (Connecteur Data-Link)

2

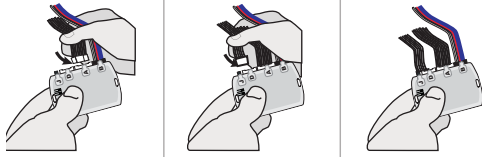

Insert the required remaining connectors.

Insérez les connecteurs requis restants.

3

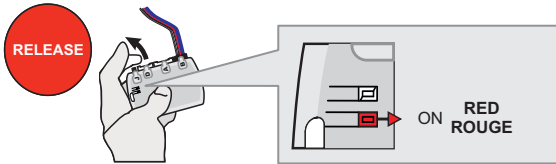

Release the programming button when the LED is RED.

Relâchez le bouton de programmation quand la DEL est ROUGE.

If the LED are not solid RED disconnect the 4-Pin connector (Data Link) and go back to step 1.

Si le DEL ne sont pas ROUGE débranchez le connecteur 4 pins (Connecteur Data Link) et allez au début de l'étape 1

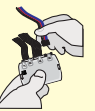

4



Press the brake pedal.

Appuyez sur la pédale de frein.

5

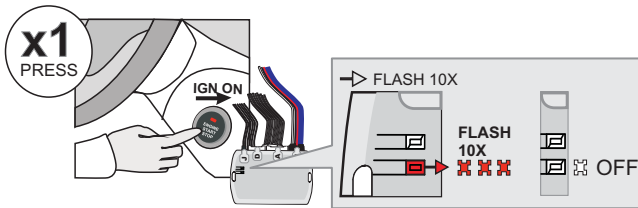

Press the Push-to-Start button once to turn ON the engine.

Appuyez 1 fois sur le bouton démarrage (Push-to-Start) pour allumer le moteur.

The RED LED will flash rapidly ten (10) times.

La DEL ROUGE clignotera dix (10) fois rapidement.

6

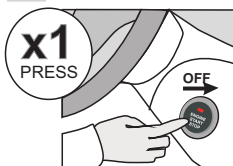

Press the Push-to-Start button once to turn off the ignition.

Appuyez 1 fois sur le bouton démarrage (Push-to-Start) pour éteindre l'ignition.



The module is now programmed.

Le module est programmé.

Use the remote of the remote starter or security system to test all of the supported features to ensure proper programming.

Testez toutes les fonctions supportées sur le véhicule avec la télécommande du démarreur à distance ou du système de sécurité.

REMOTE STARTER FUNCTIONALITY | FONCTIONNalité DU DÉMARREUR À DISTANCE



Remote start the vehicle.

Démarrez à distance.



Enter the vehicle with the Smart-Key.

Entrez dans le véhicule avec la clé intelligente (Smart-Key) sur vous

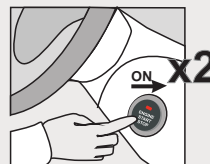

press the Push-to-Start button twice to turn ON the ignition.

appuyez 2 fois sur le bouton démarrage (Push-to-Start) pour allumer l'ignition.



The vehicle can now be put in to gear and driven.

Vous êtes maintenant prêt à embrayer et prendre la route.

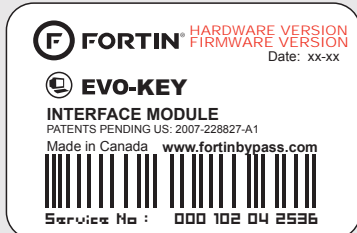

Module label | Étiquette sur le module

Notice: Updated Firmware and Installation Guides

Updated firmware and installation guides are posted on our web site on a regular basis. We recommend that you update this module to the latest firmware and download the latest installation guide(s) prior to the installation of this product.

Notice: Mise à jour microprogramme et Guides d'installations

Des mises à jour du Firmware (microprogramme) et des guides d'installation sont mis en ligne régulièrement. Vérifiez que vous avez bien la dernière version logiciel et le dernier guide d'installation avant l'installation de ce produit.

WARNING

The information on this sheet is provided on an (as is) basis with no representation or warranty of accuracy whatsoever. It is the sole responsibility of the installer to check and verify any circuit before connecting to it. Only a computer safe logic probe or digital multimeter should be used. FORTIN ELECTRONIC SYSTEMS assumes absolutely no liability or responsibility whatsoever pertaining to the accuracy or currency of the information supplied. The installation in every case is the sole responsibility of the installer performing the work and FORTIN ELECTRONIC SYSTEMS assumes no liability or responsibility whatsoever resulting from any type of installation, whether performed properly, improperly or any other way. Neither the manufacturer or distributor of this module is responsible of damages of any kind indirectly or directly caused by this module, except for the replacement of this module in case of manufacturing defects. This module must be installed by qualified technician. The information supplied is a guide only. This instruction guide may change without notice. Visit www.fortinbypass.com to get the latest version.

MISE EN GARDE

L'information de ce guide est fournie sur la base de représentation (telle quelle) sans aucune garantie de précision et d'exactitude. Il est de la seule responsabilité de l'installateur de vérifier tous les fils et circuits avant d'effectuer les connexions. Seuls une sonde logique ou un multimètre digital doivent être utilisés. FORTIN SYSTÈMES ÉLECTRONIQUES n'assume aucune responsabilité de l'exactitude de l'information fournie. L'installation (dans chaque cas) est la responsabilité de l'installateur effectuant le travail. FORTIN SYSTÈMES ÉLECTRONIQUES n'assume aucune responsabilité suite à l'installation, que celle-ci soit bonne, mauvaise ou de n'importe autre type. Ni le manufacturier, ni le distributeur ne se considèrent responsables des dommages causés ou ayant pu être causés, indirectement ou directement, par ce module, excepté le remplacement de ce module en cas de défectuosité de fabrication. Ce module doit être installé par un technicien qualifié. L'information fournie dans ce guide est une suggestion. Ce guide d'instruction peut faire l'objet de changement sans préavis. Consultez le www.fortinbypass.com pour voir la plus récente version.

Copyright © 2006-2012, FORTIN AUTO RADIO INC ALL RIGHTS RESERVED PATENT PENDING

**TECH SUPPORT**

Tél: 514-255-HELP (4357)
1-877-336-7797

**ADDENDUM GUIDE**

www.fortinbypass.com

WEB UPDATE | MISE À JOUR INTERNET

