

Sienna

ADDENDUM - SUGGESTED WIRING CONFIGURATION SCHEMA DE BRANCHEMENT SUGGERÉ



VEHICLES | VEHICULES

YEARS
ANNÉES

Transponder bypass
Contournement de
transpondeur

TOYOTA

Sienna

Push-to-Start

2011-2015

•

OBD-II connector
Connecteur OBD-II



Tach Yellow Pin 9

Parking light switch
Au commutateur des lumières
de stationnement



Driver kick panel
Panneau latéral conducteur

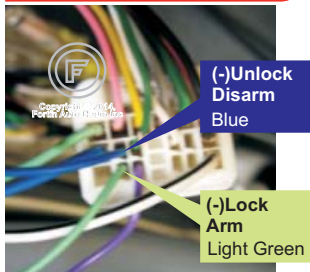

Left of the steering column
À gauche de la colonne de direction

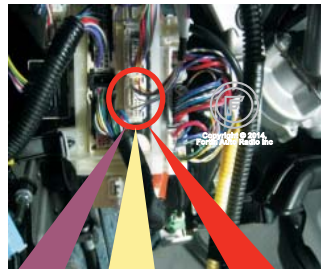

Behind glove box
Derrière la boîte à gant

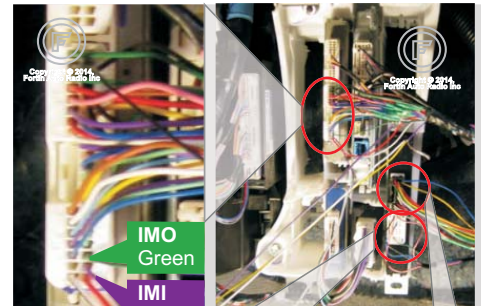

At passenger door pin
Passenger kick panel,

(-) Door Pin FR Purple

Passenger kick panel
Panneau latéral côté passager

(+) Battery Black

This manual may change without notice.
www.ifar.ca for latest version.
Ce Guide peut faire l'objet de changement sans préavis.
www.ifar.ca pour la récente version.



Parts required (Not included)

1x 1A diode
1x 10A Fuse

Pièce(s) requise(s) (Non incluse(s))

1x diode 1A
1x fusible 10A



We recommend installing the remote starter on the passenger side behind the glove compartment.
Nous recommandons d'installer le démarreur à distance du côté passager, derrière le coffre à gant.



Replace the Remote-Starter fuse with a 5A to 10A (MAX)
Changez la fusible du démarreur à distance par une fusible 5A to 10A (MAX)



10A MAX

DESCRIPTION | DESCRIPTION

4-PIN CONNECTOR:

Data-Link & Internet Firmware Update Connector*
Data-Link & Connecteur pour mise à jour par internet*
(White | Blanc)

Connect with the FLASH-LINK UPDATER to update the firmware by Internet.
Connectez avec le FLASH LINK UPDATER pour les mises à jour du module par internet.

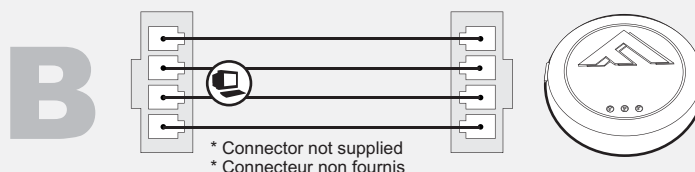

FLASH LINK UPDATER
Sold separately
Vendu séparément

* Connector not supplied
* Connecteur non fournis

B

4 PIN CONNECTOR:

DATA-LINK
(BLACK | NOIR)

12V Battery (+)
12V Batterie (+)

Ground (-) | Masse (-)

DATA

DATA

Red Rouge	B1
Black Noir	B2
Blue Bleu	B3
White Blanc	B4

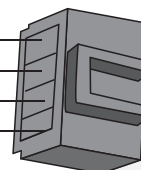
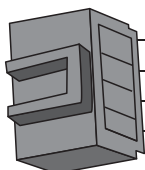

A

6 PIN CONNECTOR:

MAIN HARNESS | HARNAIS PRINCIPAL
(WHITE | BLANC)

(-)Ground While Running

(-)Masse d'activation

(+) Ignition

KeySens

(+/-) Data3

(+/-) Data1

(+/-) Data2

Dk.Blue Bleu Foncé	IN	A1
Yellow Jaune	IN	A2
White/Black Blanc/Noir	OUT	A3
Red/Blue Rouge/Bleu	IN	A4
Lt.Blue/Black Bleu Pâle/Noir	IN/OUT	A5
Lt.Blue Bleu Pâle	IN/OUT	A6

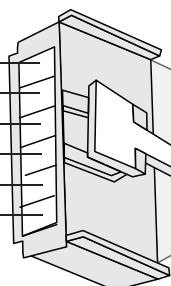

D

3 PIN CONNECTOR:

RELAY | RELAIS
(WHITE | BLANC)

NC2

NO2

COMM2

White/Green Blanc/Vert	D1
White/Blue Blanc/Bleu	D2
White/Red Blanc/Rouge	D3

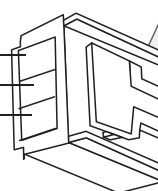

LED | DEL

Yellow | Jaune: **IGNITION ON**
Red | Rouge: **REMOTE START ON**

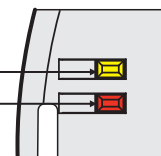

WIRING CONNECTION | GUIDE DE BRANCHEMENTS

SIENNA

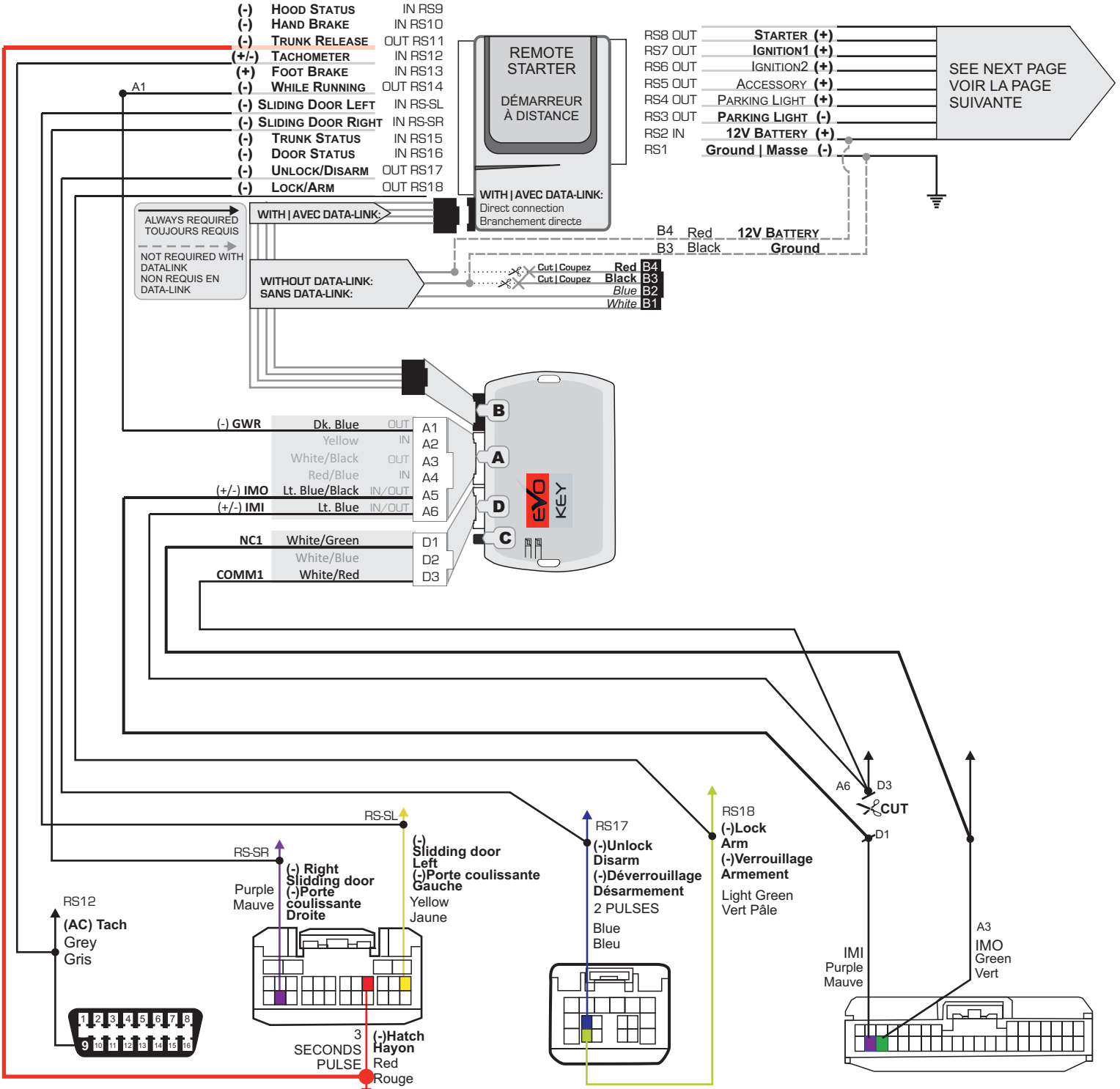

OBD-II connector
Front view
Connecteur OBD-II
Vue de face

Back view - Left of the steering column
White connector.
Vue de dos - À gauche de la colonne de direction Connecteur Blanc.

Back view - Driver kick panel
White connector
Vue de dos - Panneau latéral conducteur Connecteur blanc

Back view - Behind glove box
Vue de dos - Derrière le coffre à gant

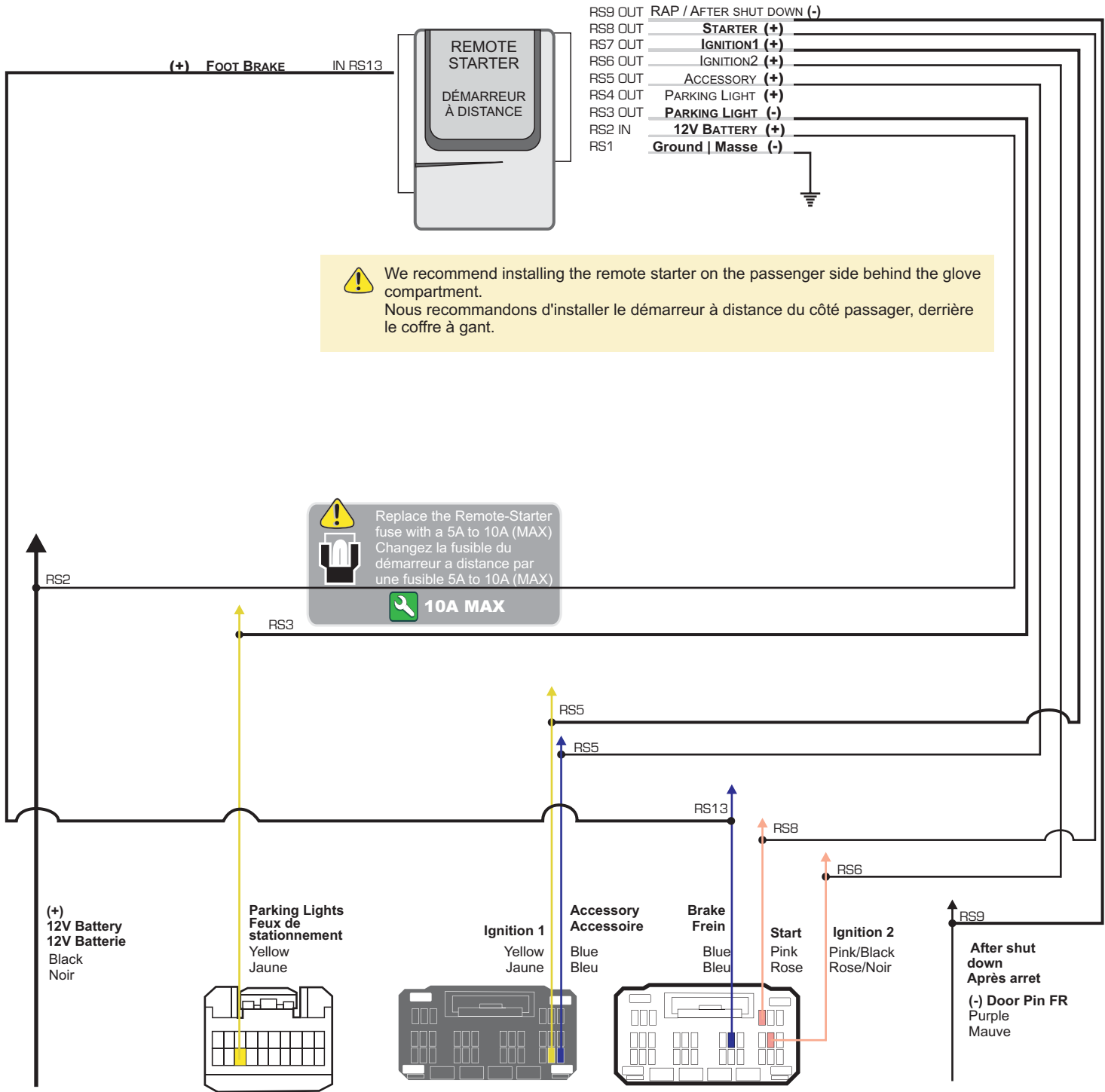

Passenger kick panel
Panneau latéral côté passager

Back view -
Parking light switch
Vue de dos -
Commutateur de
feux de stationnement

Back view -
Behind fuse box
Black module
Black connector

Vue de dos -
Derrière la boîte à fusibles
Module noir
Connecteur Noir

Back view -
Behind fuse box
Black module
White connector

Vue de dos -
Derrière la boîte à fusibles
Module noir
Connecteur Blanc

At passenger
door pin
Pin de porte côté
passager



PROGRAMMING PROCEDURE | PROCÉDURE DE PROGRAMMATION

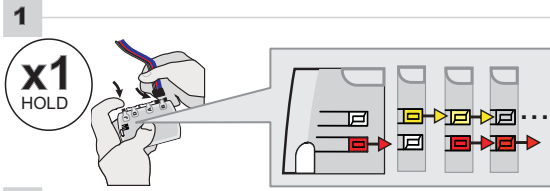

x1 HOLD

Press and hold the programming button: Insert the 4-Pin (Data-link Connector) connector.

Appuyez et maintenir enfoncé le bouton de programmation: Insérez le connecteur 4 pins (Connecteur Data-Link)

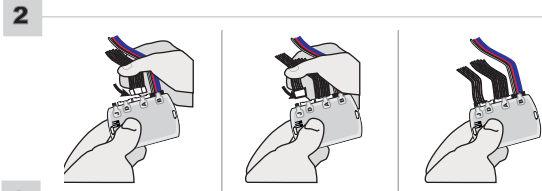

2

Insert the required remaining connectors.

Insérez les connecteurs requis restants.

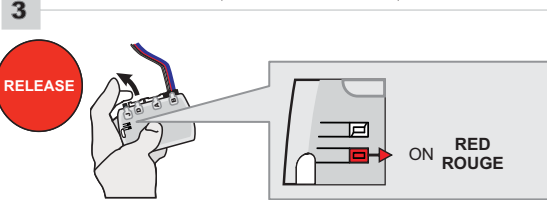

RELEASE

Release the programming button when the LED is RED.

Relâchez le bouton de programmation quand la DEL et ROUGE.

If the LED are not solid RED disconnect the 4-Pin connector (Data Link) and go back to step 1.

Si le DEL ne sont pas ROUGE débranchez le connecteur 4 pins (Connecteur Data Link) et allez au début de l'étape 1

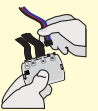

4

Press the brake pedal.

Appuyez sur la pédale de frein.

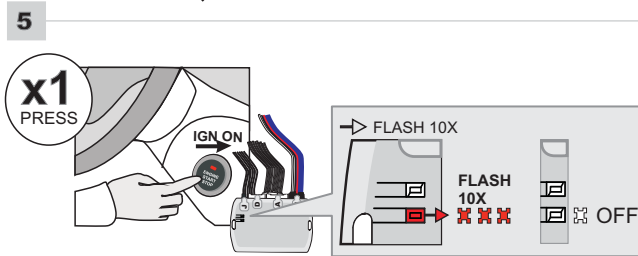

x1 PRESS

Press the Push-to-Start button once to turn ON the engine.

Appuyez 1 fois sur le bouton démarrage (Push-to-Start) pour allumer le moteur.

The RED LED will flash rapidly ten (10) times.

La DEL ROUGE clignotera dix (10) fois rapidement.

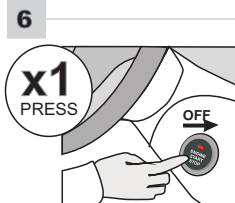

x1 PRESS

Press the Push-to-Start button once to turn off the ignition.

Appuyez 1 fois sur le bouton démarrage (Push-to-Start) pour éteindre l'ignition.



The module is now programmed.

Le module est programmé.

Use the remote of the remote starter or security system to test all of the supported features to ensure proper programming.

Testez toutes les fonctions supportées sur le véhicule avec la télécommande du démarreur à distance ou du système de sécurité.

REMOTE STARTER FUNCTIONALITY | FONCTIONNalité DU DÉMARREUR À DISTANCE



Remote start the vehicle.

Démarrez à distance.

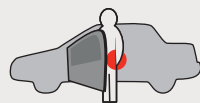

Enter the vehicle with the Smart-Key.

Entrez dans le véhicule avec la clé intelligente (Smart-Key) sur vous

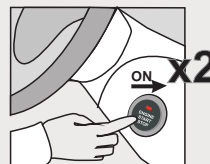

press the Push-to-Start button twice to turn ON the ignition.

appuyez 2 fois sur le bouton démarrage (Push-to-Start) pour allumer l'ignition.



The vehicle can now be put in to gear and driven.

Vous êtes maintenant prêt à embrayer et prendre la route.

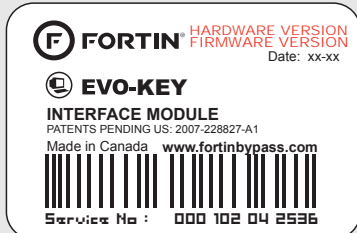

Module label | Étiquette sur le module

Notice: Updated Firmware and Installation Guides

Updated firmware and installation guides are posted on our web site on a regular basis. We recommend that you update this module to the latest firmware and download the latest installation guide(s) prior to the installation of this product.

Notice: Mise à jour microprogramme et Guides d'installations

Des mises à jour du Firmware (microprogramme) et des guides d'installation sont mis en ligne régulièrement. Vérifiez que vous avez bien la dernière version logiciel et le dernier guide d'installation avant l'installation de ce produit.

WARNING

The information on this sheet is provided on an (as is) basis with no representation or warranty of accuracy whatsoever. It is the sole responsibility of the installer to check and verify any circuit before connecting to it. Only a computer safe logic probe or digital multimeter should be used. FORTIN ELECTRONIC SYSTEMS assumes absolutely no liability or responsibility whatsoever pertaining to the accuracy or currency of the information supplied. The installation in every case is the sole responsibility of the installer performing the work and FORTIN ELECTRONIC SYSTEMS assumes no liability or responsibility whatsoever resulting from any type of installation, whether performed properly, improperly or any other way. Neither the manufacturer or distributor of this module is responsible of damages of any kind indirectly or directly caused by this module, except for the replacement of this module in case of manufacturing defects. This module must be installed by qualified technician. The information supplied is a guide only. This instruction guide may change without notice. Visit www.fortinbypass.com to get the latest version.

MISE EN GARDE

L'information de ce guide est fournie sur la base de représentation (telle quelle) sans aucune garantie de précision et d'exactitude. Il est de la seule responsabilité de l'installateur de vérifier tous les fils et circuits avant d'effectuer les connexions. Seuls une sonde logique ou un multimètre digital doivent être utilisés. FORTIN SYSTÈMES ÉLECTRONIQUES n'assume aucune responsabilité de l'exactitude de l'information fournie. L'installation (dans chaque cas) est la responsabilité de l'installateur effectuant le travail. FORTIN SYSTÈMES ÉLECTRONIQUES n'assume aucune responsabilité suite à l'installation, que celle-ci soit bonne, mauvaise ou de n'importe autre type. Ni le manufacturier, ni le distributeur ne se considèrent responsables des dommages causés ou ayant pu être causés, indirectement ou directement, par ce module, excepté le remplacement de ce module en cas de défectuosité de fabrication. Ce module doit être installé par un technicien qualifié. L'information fournie dans ce guide est une suggestion. Ce guide d'instruction peut faire l'objet de changement sans préavis. Consultez le www.fortinbypass.com pour voir la plus récente version.

Copyright © 2006-2012, FORTIN AUTO RADIO INC ALL RIGHTS RESERVED PATENT PENDING

**TECH SUPPORT**

Tél: 514-255-HELP (4357)
1-877-336-7797

**ADDENDUM GUIDE**

www.fortinbypass.com

WEB UPDATE | MISE À JOUR INTERNET

