

# REGULAR INSTALLATION INSTALLATION RÉGULIÈRE

 ADDENDUM - SUGGESTED WIRING CONFIGURATION  
 ADDENDA - SCHÉMA DE BRANCHEMENT SUGGÉRÉ

**Vehicle functions supported in this diagram (functional if equipped) | Fonctions du véhicule supportées dans ce diagramme (fonctionnelles si équipé)**
**VEHICLE  
VEHICULES**
**YEARS  
ANNÉES**

Key Control Contrôle de la clé	Lock	Unlock	Arm	Disarm	Trunk (open)	Parking Lights	Tachometer	Door Status	Trunk Status	Hood Status*	Hand-Brake Status	Foot-Brake Status	Key Control	R.S. OEM remote Stand Alone compatible	OEM Remote monitoring	Push-to-Start Control
<b>VOLKSWAGEN</b>																
Jetta (3 Plug BCM)	Push-to-Start	2011-2018	•	•	•	•	•	•	•	•	•	•	•	•	•	•
Jetta GLI (3 Plug BCM)	Push-to-Start	2011-2018	•	•	•	•	•	•	•	•	•	•	•	•	•	•
Passat (3 Plug BCM)	Push-to-Start	2012-2019	•	•	•	•	•	•	•	•	•	•	•	•	•	•

**BYPASS  
FIRMWARE VERSION**
**66.[04]**  
MINIMUM

 To add the firmware version and the options, use the **FLASH LINK UPDATER** or **FLASH LINK MOBILE** tool, sold separately.

 Pour ajouter la version logicielle et les options, utilisez l'outil **FLASH LINK UPDATER** ou **FLASH LINK MOBILE**, vendu séparément.

**Program bypass option:  
Programmez l'option du contournement:**
**UNIT OPTION  
OPTION UNITE**
**DESCRIPTION**
**C1**

OEM Remote status (Lock/Unlock) monitoring

Suivi des status (Verrouillage/Déverrouillage) de la télécommande d'origine

**D5**

Lock after start

Verrouillage après le démarrage

**D6**

Push-to-Start

Push-to-Start

**NOTES**

 To complete the installation use one of the keys.  
 Pour compléter l'installation utilisez une des clés du véhicule.

**IF THE VEHICLE IS NOT EQUIPPED WITH FUNCTIONAL HOOD PIN:  
SI LE VÉHICULE N'EST PAS ÉQUIPÉ  
D'UN CONTACT DE CAPOT FONCTIONNEL:**
**A11**
**OFF  
NON**

Hood trigger (Output Status).

Contact de capot (état de sortie).

**Program remote  
starter option for R.S. OEM  
REMOTE STAND ALONE:  
Programmez l'option démar-  
reur à distance pour TÉLÉ-  
COMMANDE D'ORIGINE  
STAND ALONE:**
**FUNCTION  
FONCTION**
**MODE**
**DESCRIPTION**
**38**
**2**

Enable : Press 3x Lock to remote start with the OEM remote.

Activé : Appuyez x3 sur Verrouille de la télécommande d'origine pour démarrer à distance le véhicule.

**32**
**6**

Bypass control

Contrôle par le module de contournement

**Parts required (Not included)**

 1x Vehicle Key  
 1x AR35 (Optional)  
 2x 1 AMP Diode  
 1x Diode (manual transmission)

**Pièce(s) requise(s) (Non incluse(s))**

 1x Clé du véhicule  
 1x AR35 (Optionnel)  
 2x Diodes 1 AMP  
 1x Diode (transmission manuelle)

**MANDATORY INSTALL | INSTALLATION OBLIGATOIRE**
**\* HOOD  
PIN  
CONTACT  
DE CAPOT**

**HOOD STATUS:** THE HOOD PIN SWITCH (INCLUDED) MUST BE INSTALLED IF THE VEHICLE CAN BE REMOTE STARTED WITH THE HOOD OPEN, SET FUNCTION A11 TO OFF.  
**STATUT DE CAPOT:** LE CONTACT DE CAPOT (INCLUS), DOIT ÊTRE INSTALLÉ SI LE VÉHICULE PEUT DÉMARRER À DISTANCE, LORSQUE LE CAPOT EST OUVERT, PROGRAMMEZ LA FONCTION A11 À NON.

**A11**
**OFF  
NON**
**SECURITY STICKER  
AUTOCOLLANT DE  
SÉCURITÉ**

 Included  
Inclus

**Notice:** the installation of safety elements are mandatory. The hood pin and the sticker are essential security elements and must be installed.

**Notice:** l'installation des éléments de sécurité est obligatoire. Le contact de capot et l'autocollant de sécurité sont des éléments de sécurité essentiels et doivent absolument être installés.

THIS MODULE MUST BE INSTALLED BY A QUALIFIED TECHNICIAN. A WRONG CONNECTION CAN CAUSE PERMANENT DAMAGE TO THE VEHICLE.

CE MODULE DOIT ÊTRE INSTALLÉ PAR UN TECHNICIEN QUALIFIÉ, TOUTE ERREUR DANS LES BRANCHEMENTS PEUT OCCASIONNER DES DOMMAGES PERMANENTS AU VÉHICULE.

DESCRIPTION | DESCRIPTION

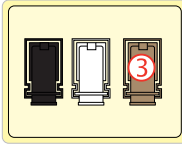

**ATTENTION**  
This vehicle must have 3 connectors at the BCM.  
Ce véhicule doit avoir 3 connecteurs au BCM.

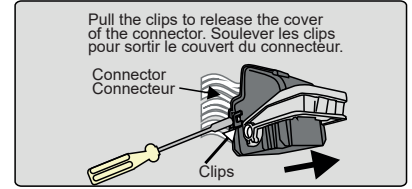

③ Back of fuse box  
Au dos de la boîte à fusibles

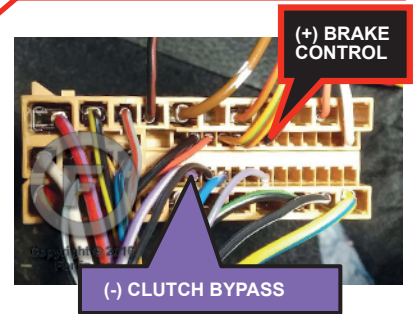

① OBD-II connector  
Connecteur OBD-II

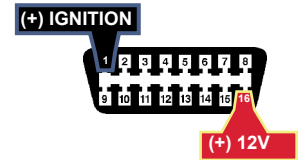

② Under the steering column  
Sous la colonne de direction

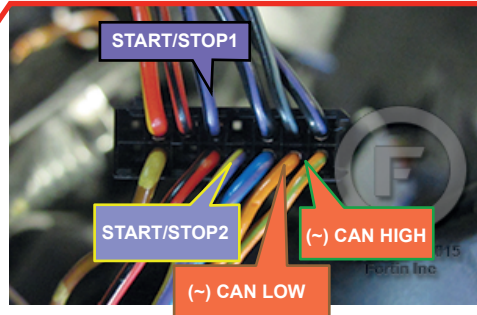

⑤ Behind light switch control  
Derrière le contrôle des lumières

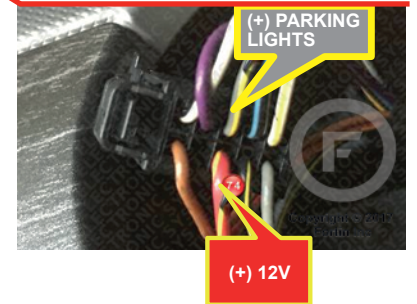

**AUTOMATIC TRANSMISSION WIRING CONNECTION | SCHÉMA DE BRANCHEMENT TRANSMISSION AUTOMATIQUE**

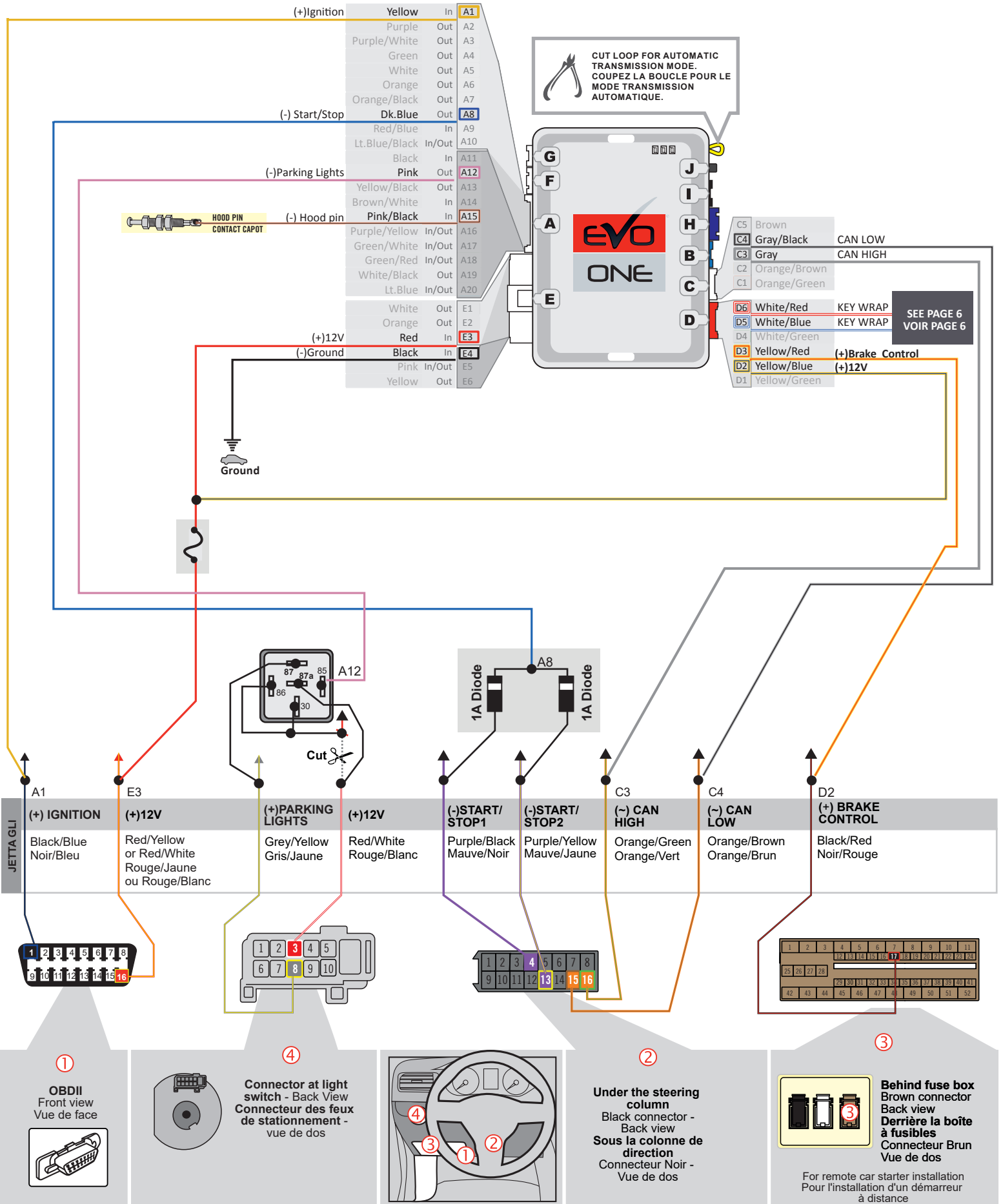

**MANUAL TRANSMISSION WIRING CONNECTION | SCHÉMA DE BRANCHEMENT TRANSMISSION MANUELLE**

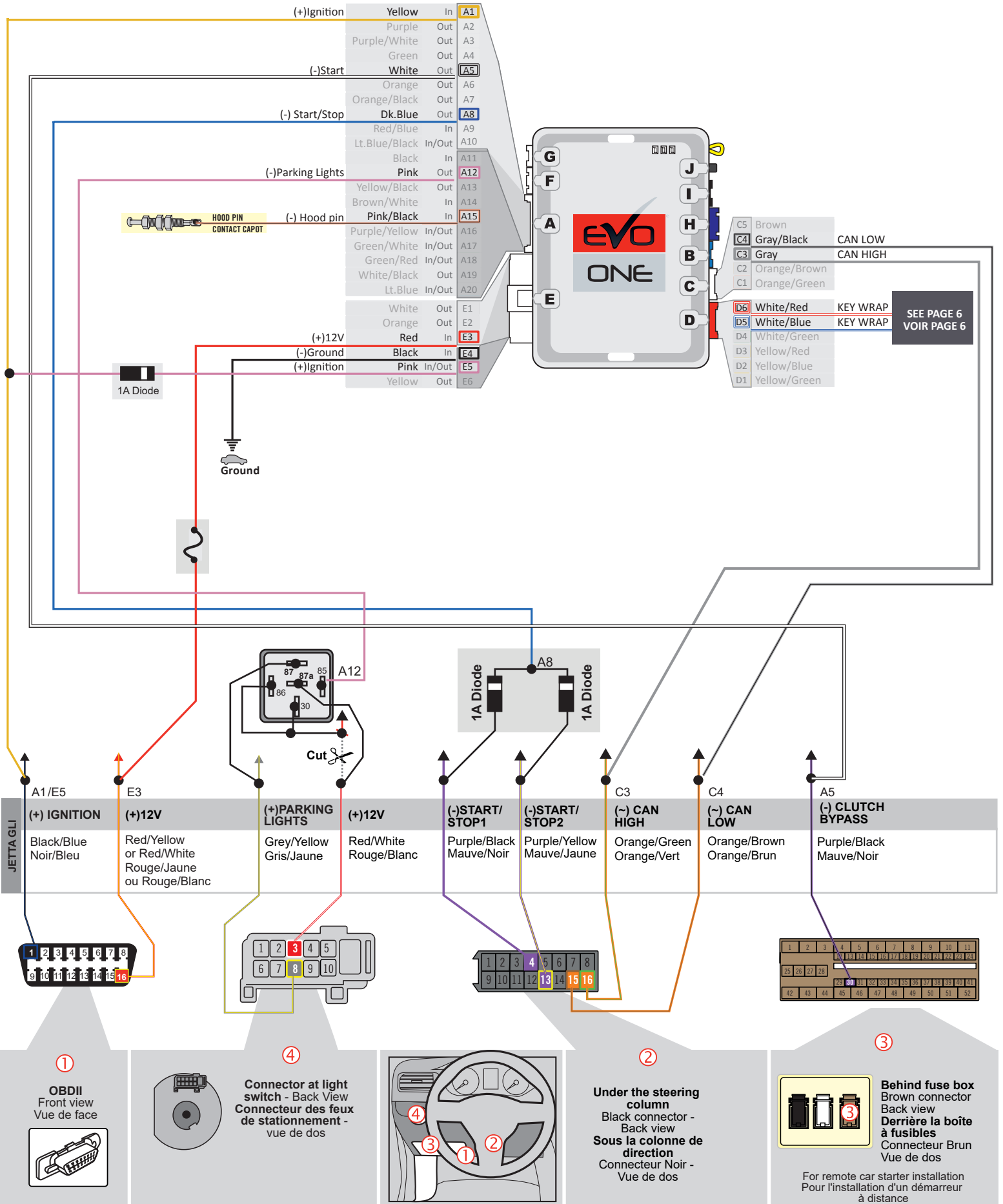

SEE PAGE 6  
VOIR PAGE 6

**Behind fuse box**  
Brown connector  
Back view  
**Derrière la boîte à fusibles**  
Connecteur Brun  
Vue de dos

For remote car starter installation  
Pour l'installation d'un démarreur à distance

**KEY CONTROL | CONTRÔLE DE LA CLÉ**

Remove the battery from 1 OEM remote.  
Wrap 5 to 10 loops around the key or the valet key.  
Make 3 to 5 loops in front of the key detector located inside the cover of the steering column.



Retirez la pile d'une des télécommandes d'origine.  
Faire 5 à 10 tours autour de la clé ou de la clé valet.  
Faire 3 à 5 tours devant le détecteur de clé situé à l'intérieur du couvercle de la colonne de direction.

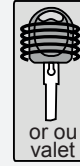

or ou valet



- D6 White/Red **KEY WRAP**
- D5 White/Blue **ENROULEMENT DE CLÉ**
- D4 White/Green
- D3 Yellow/Red
- D2 Yellow/Blue
- D1 Yellow/Green

see voir **WIRE COLOR**.com for more informations pour plus d'information

**OR OU**

This installation is easier with a transponder antenna ring (Part #: AR35, Sold separately).

Cette installation est simplifiée avec un anneau antenne transpondeur (Part #: AR35, vendu séparément).

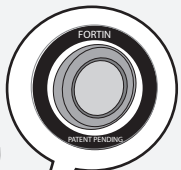

- D6 White/Red **KEY WRAP**
- D5 White/Blue **ENROULEMENT DE CLÉ**
- D4 White/Green
- D3 Yellow/Red
- D2 Yellow/Blue
- D1 Yellow/Green

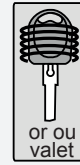

or ou valet

Remove the battery from 1 OEM remote.  
Wrap 5 to 10 loops around the key or the valet key.  
Remove the adhesive from the back of the antenna ring and stick it on front of the key detector located inside the cover of the steering column.



Retirez la pile d'une des télécommandes d'origine.  
Faire 5 à 10 tours autour de la clé ou de la clé valet.  
Collez l'antenne auto-collante devant le détecteur de clé situé à l'intérieur du couvercle de la colonne de direction.

**KEY BYPASS PROGRAMMING PROCEDURE | PROCÉDURE DE PROGRAMMATION CONTOURNEMENT DE CLÉ**

1

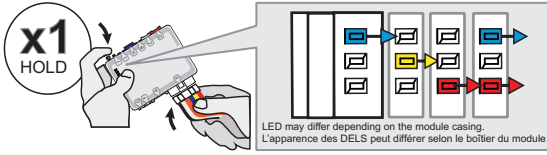

**Press and hold the programming button: Insert the 6-Pin Main connector.**  
↳ The LEDs will alternate between BLUE, RED, YELLOW & BLUE/RED flashes.

**Appuyez et maintenir le bouton de programmation enfoncé: Insérez le connecteur Principal à 6-broches.**  
↳ Les DELS alterneront entre un clignotement BLEU, ROUGE, JAUNE & BLEU/ROUGE.

2

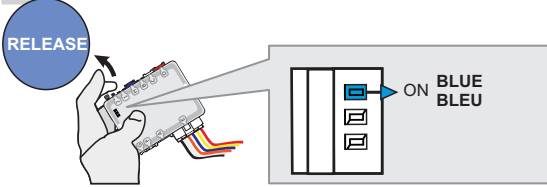

**Release the programming button when the BLUE LED is ON.**

**Relâchez le bouton de programmation quand la DEL BLEUE est allumée.**

If the BLUE LED is not ON solid **disconnect the 6-Pin Main connector and go back to step 1.**

Si la DEL BLEUE n'est pas allumée débranchez le connecteur Principal à 6-broches et retournez au début de l'étape 1.

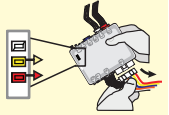

3

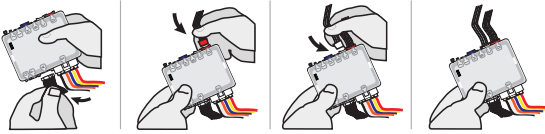

**Insert the required remaining connectors.**

**Insérez les connecteurs requis restants.**

4

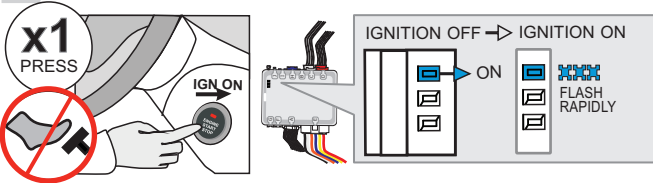

Do not press the brake pedal.  
**Press the Push-to-Start button once to turn on the ignition.**  
↳ The BLUE LED will flash rapidly.

Ne pas appuyer sur la pédale de frein.  
**Appuyez 1 fois sur le bouton démarrage (Push-to-Start) pour allumer l'ignition.**  
↳ La DEL BLEUE clignotera rapidement.

5

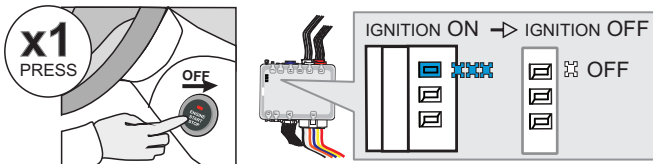

**Press the Push-to-Start button once to turn off the ignition.**  
↳ The BLUE LED will turn off.

**Appuyez 1 fois sur le bouton démarrage (Push-to-Start) pour éteindre l'ignition.**  
↳ La DEL BLEUE s'éteint.



The module is now programmed.

Le module est programmé.

**REMOTE STARTER PROGRAMMING PROCEDURE | PROCÉDURE DE PROGRAMMATION DU DÉMARREUR À DISTANCE**

 REFER TO THE **QUICK INSTALL GUIDE** INCLUDED WITH THE MODULE FOR THE REMOTE STARTER PROGRAMMING.

 RÉFÉREZ-VOUS AU **GUIDE D'INSTALLATION RAPIDE** INCLUS AVEC LE MODULE POUR LA PROGRAMMATION DU DÉMARREUR À DISTANCE.



**REMOTE STARTER FUNCTIONALITY | FONCTIONNALITÉS DU DÉMARREUR À DISTANCE**



All doors must be closed.

Toutes les portes doivent être fermées



**Remote start** the vehicle.

**Démarrez à distance.**



**Unlock the doors with either:**

- The OEM remote
- The remote-starter remote.

**Déverrouillez les portes avec soit:**

- la télécommande d'origine
- la télécommande du démarreur à distance.

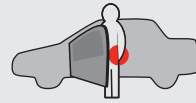

**Enter** the vehicle with the Intelligent SmartKey.

**Entrez** dans le véhicule avec la clé intelligente (SmartKey) sur vous



*The vehicle can now be put in to gear and driven.*

*Vous êtes maintenant prêt à embrayer et prendre la route.*



Module label | Étiquette sur le module

### Notice: Updated Firmware and Installation Guides

Updated firmware and installation guides are posted on our web site on a regular basis. We recommend that you update this module to the latest firmware and download the latest installation guide(s) prior to the installation of this product.

### Notice: Mise à jour microprogramme et Guides d'installations

Des mises à jour du Firmware (microprogramme) et des guides d'installation sont mis en ligne régulièrement. Vérifiez que vous avez bien la dernière version logiciel et le dernier guide d'installation avant l'installation de ce produit.

## WARNING

The information on this sheet is provided on an (as is) basis with no representation or warranty of accuracy whatsoever. It is the sole responsibility of the installer to check and verify any circuit before connecting to it. Only a computer safe logic probe or digital multimeter should be used. FORTIN ELECTRONIC SYSTEMS assumes absolutely no liability or responsibility whatsoever pertaining to the accuracy or currency of the information supplied. The installation in every case is the sole responsibility of the installer performing the work and FORTIN ELECTRONIC SYSTEMS assumes no liability or responsibility whatsoever resulting from any type of installation, whether performed properly, improperly or any other way. Neither the manufacturer or distributor of this module is responsible of damages of any kind indirectly or directly caused by this module, except for the replacement of this module in case of manufacturing defects. This module must be installed by qualified technician. The information supplied is a guide only. This instruction guide may change without notice. Visit [www.fortinbypass.com](http://www.fortinbypass.com) to get the latest version.

## MISE EN GARDE

L'information de ce guide est fournie sur la base de représentation (telle quelle) sans aucune garantie de précision et d'exactitude. Il est de la seule responsabilité de l'installateur de vérifier tous les fils et circuits avant d'effectuer les connexions. Seuls une sonde logique ou un multimètre digital doivent être utilisés. FORTIN SYSTÈMES ÉLECTRONIQUES n'assume aucune responsabilité de l'exactitude de l'information fournie. L'installation (dans chaque cas) est la responsabilité de l'installateur effectuant le travail. FORTIN SYSTÈMES ÉLECTRONIQUES n'assume aucune responsabilité suite à l'installation, que celle-ci soit bonne, mauvaise ou de n'importe autre type. Ni le manufacturier, ni le distributeur ne se considèrent responsables des dommages causés ou ayant pu être causés, indirectement ou directement, par ce module, excepté le remplacement de ce module en cas de défectuosité de fabrication. Ce module doit être installé par un technicien qualifié. L'information fournie dans ce guide est une suggestion. Ce guide d'instruction peut faire l'objet de changement sans préavis. Consultez le [www.fortinbypass.com](http://www.fortinbypass.com) pour voir la plus récente version.

Copyright © 2006-2018, FORTIN AUTO RADIO INC ALL RIGHTS RESERVED PATENT PENDING



## TECH SUPPORT

Tél: 514-255-HELP (4357)  
1-877-336-7797



## ADDENDUM GUIDE

[www.fortinbypass.com](http://www.fortinbypass.com)

WEB UPDATE | MISE À JOUR INTERNET

