

TOYOTA 4RUNNER

Copyright © 2009, FORTIN AUTO RADIO INC TOUS DROITS RÉSERVÉS

KEY-OVERRIDE-ALL ADDENDUM INSTALLATION
 Made in | Fabriqué au Canada - Rev. E - 12 / 03 / 2010
 Site Internet: <http://www.ifar.ca>

ADDENDUM - SUGGEST WIRING CONFIGURATION / SCHÉMA DE BRANCHEMENT SUGGÉRÉ



TOYOTA

PUSH TO START
SMART KEY



WIRING SCHEMATIC CONFIGURATION / SCHÉMA DE BRANCHEMENT

KEY-OVERRIDE-ALL VERSION 4.0 OR HIGHER | VERSION 4.0 ET PLUS

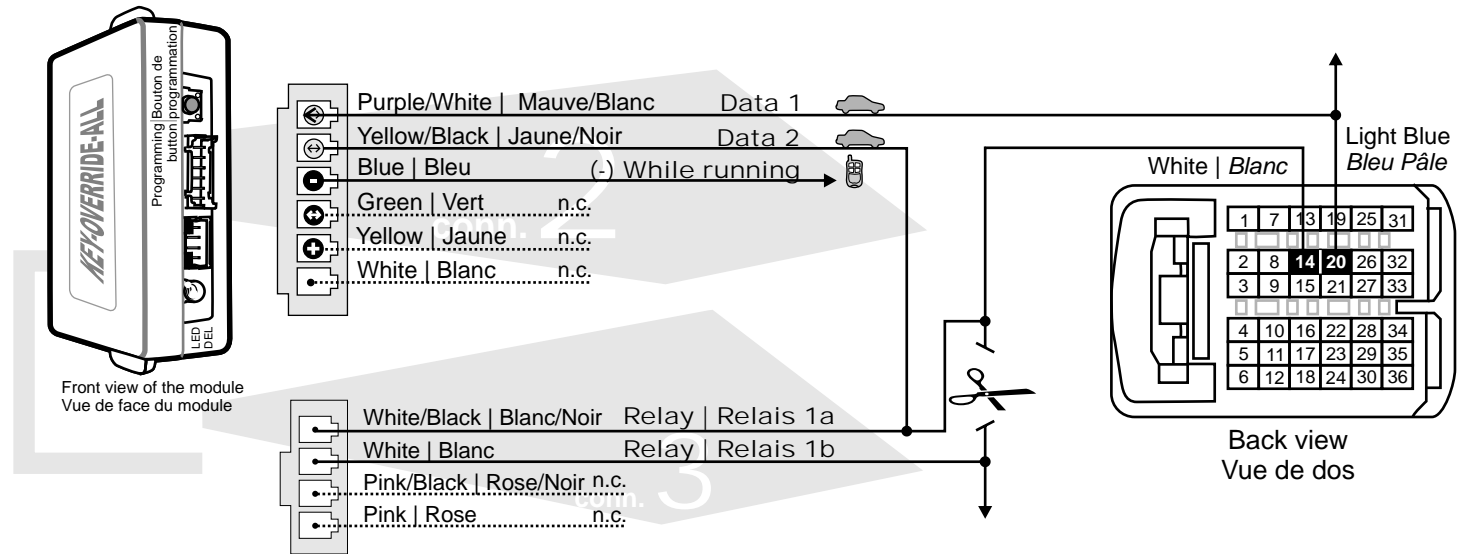

Connect wire to Remote-Starter/Alarm
Branchement du filage au démarreur à distance/Alarme



Connect wire to vehicle
Branchement du filage au véhicule

○ OUTPUT
SORTIE

● INPUT
ENTRÉE

INSTALLATION WITH DATA-LINK / INSTALLATION AVEC DATA-LINK

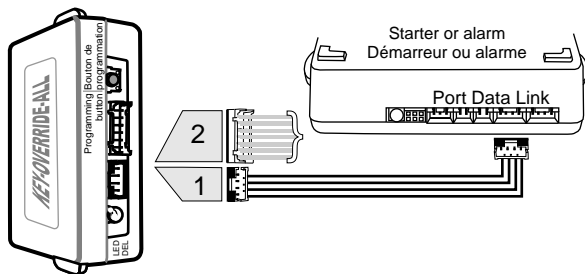

INSTALLATION WITHOUT DATA-LINK / INSTALLATION SANS DATA-LINK

Cut off one plug of the Data-Link connector, connect the red wire to +12V and the black wire to ground.

Coupez les 4 fils à l'extrémité de l'un des deux connecteurs Data-Link. Connectez le fil rouge au 12V et le fil noir à la masse du véhicule.

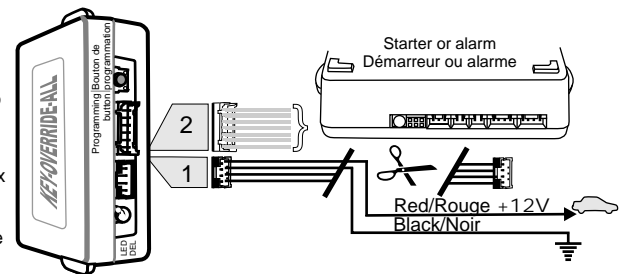

WARNING / MISE EN GARDE

The information on this sheet is provided on an (as is) basis with no representation or warranty of accuracy whatsoever. It is the sole responsibility of the installer to check and verify any circuit before connecting to it. Only a computer safe logic probe or digital multimeter should be used. FORTIN Electronic system assumes absolutely no liability or responsibility whatsoever pertaining to the accuracy or currency of the information supplied. The installation in every case is the sole responsibility of the installer performing the work and FORTIN Electronic system assumes no liability or responsibility whatsoever resulting from any type of installation, whether performed properly, improperly or any other way. Neither the manufacturer or distributor of this module is responsible of damages of any kind indirectly or directly caused by this module, except for the replacement of this module in case of manufacturing defects. This module must be installed by qualified technician. The information supplied is a guide only. This instruction guide may change without notice. Visit www.ifar.ca to get latest version.

L'information de ce guide est fournie sur la base de représentation (telle quelle) sans aucune garantie de précision et d'exactitude. Il est de la seule responsabilité de l'installateur de vérifier tous les fils et circuit avant d'effectuer les connexions. Seule une sonde logique ou un multimètre digital doivent être utilisés. FORTIN Electronic systems n'assume aucune responsabilité de l'exactitude de l'information fournie. L'installation (dans chaque cas) est la responsabilité de l'installateur effectuant le travail. FORTIN Electronic system n'assume aucune responsabilité suite à l'installation, que celle-ci soit bonne ou mauvaise ou de n'importe autre type. Ni le fabricant, ni le distributeur ne se considèrent responsables des dommages causés ou ayant pu être causés, indirectement ou directement, par ce module, excepté le remplacement de ce module en cas de défautueux de fabrication. Ce module doit être installé par un technicien qualifié. L'information fournie dans ce guide est une suggestion. Ce guide d'instruction peut faire l'objet de changement sans préavis. Consultez le www.ifar.ca pour voir la plus récente version.

TECHNICAL SUPPORT / SUPPORT TECHNIQUE

Technical support | Support Technique
 TEL: 514-255-HELP (4357)
 1-877-336-7797
 Web: www.ifar.ca

TOYOTA 4RUNNER

Copyright © 2009, FORTIN AUTO RADIO INC TOUS DROITS RÉSERVÉS

KEY-OVERRIDE-ALL ADDENDUM INSTALLATION
 Made in | Fabriqué au Canada - Rev. E - 12 / 03 / 2010
 Site Internet: <http://www.ifar.ca>

ADDENDUM - SUGGESTED WIRING CONFIGURATION/SCHÉMA DE BRANCHEMENT SUGGÉRÉ

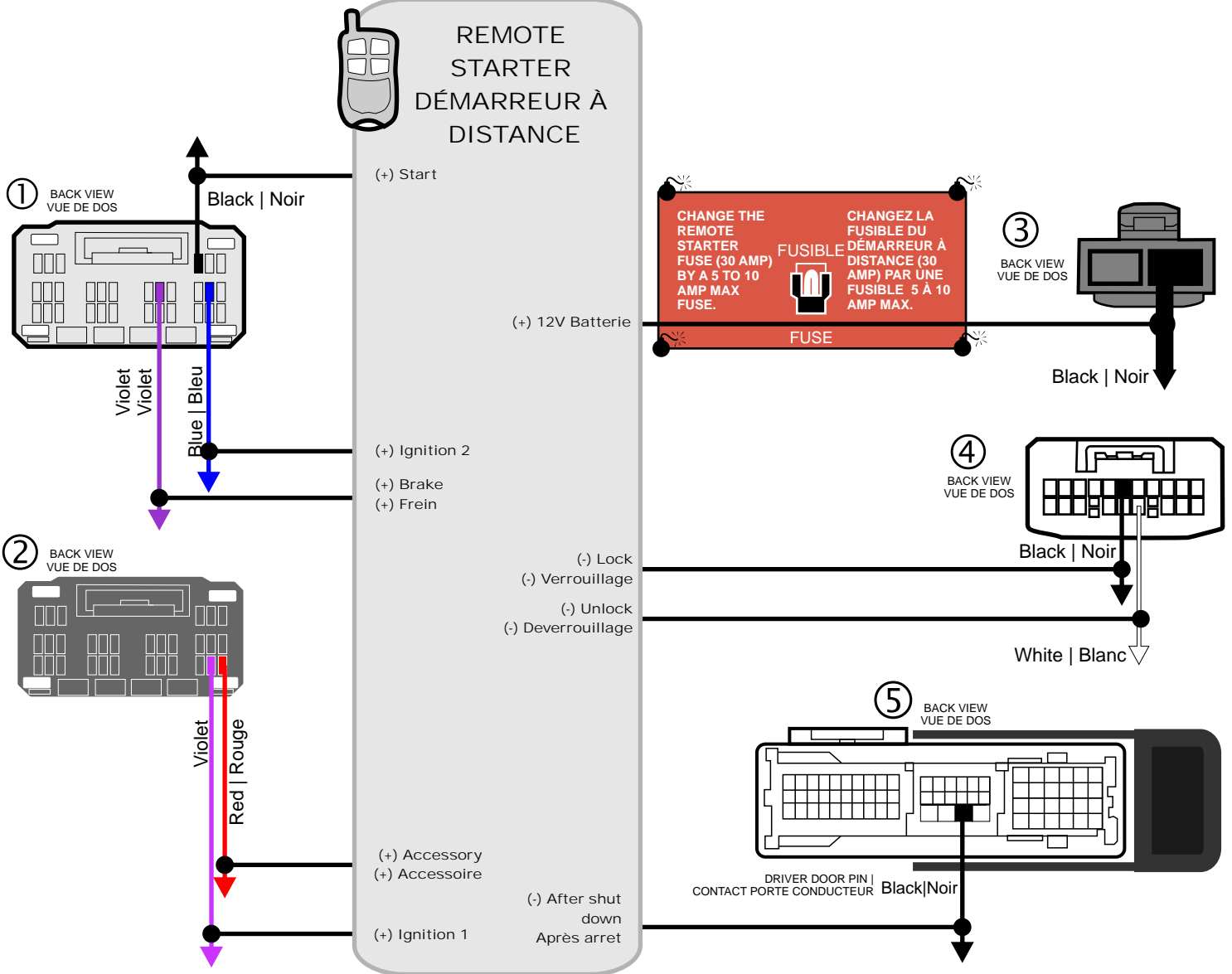

Passenger Kick Panel
 Panneau latéral côté passager

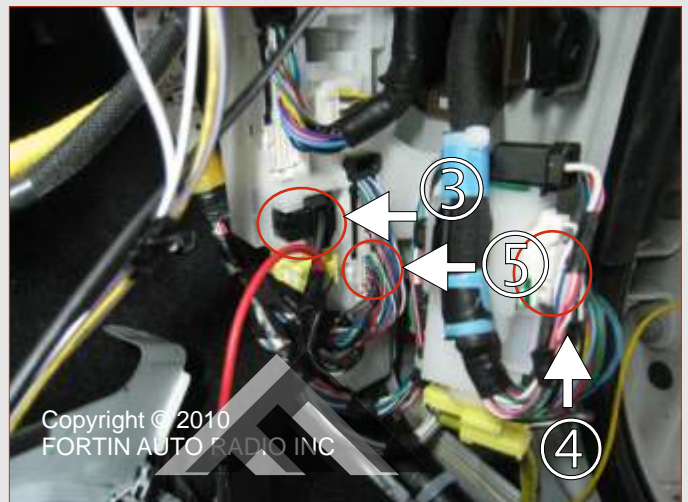

Passenger Kick Panel
 Panneau latéral côté passager

TOYOTA 4RUNNER

Copyright © 2009, FORTIN AUTO RADIO INC TOUS DROITS RÉSERVÉS

KEY-OVERRIDE-ALL ADDENDUM INSTALLATION
 Made in | Fabriqué au Canada - Rev. E - 12 / 03 / 2010
 Site Internet: <http://www.ifar.ca>

ADDENDUM - SUGGESTED WIRING CONFIGURATION/SCHÉMA DE BRANCHEMENT SUGGÉRÉ

(-) Parking Light
 (-) Feux de stationnement

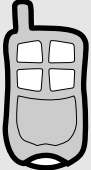
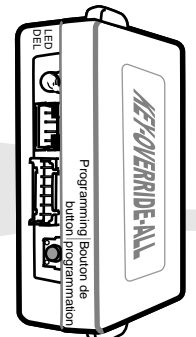
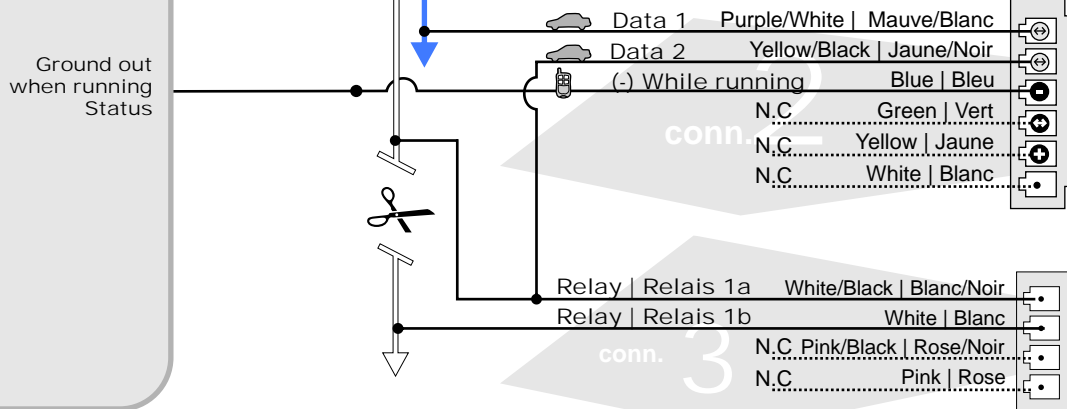
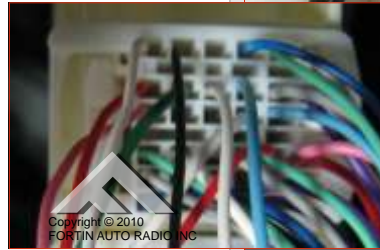
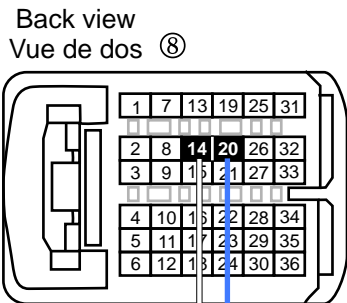
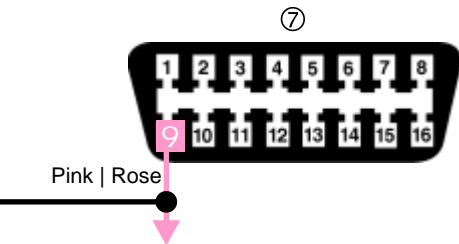
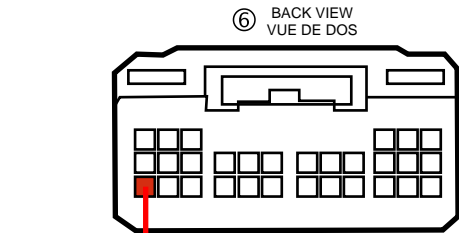

(-) (AC) Tach

REMOTE STARTER DÉMARREUR À DISTANCE



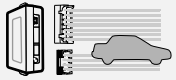

Front view of the module Vue de face du module

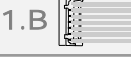
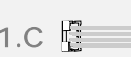
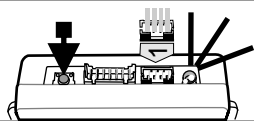
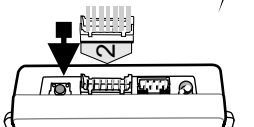
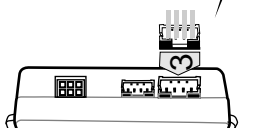
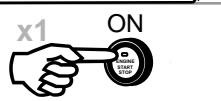
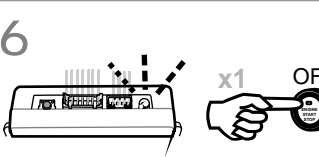
ADDENDUM - SUGGESTED WIRING CONFIGURATION/SCHÉMA DE BRANCHEMENT SUGGÉRÉ

 <p>1</p> <p>1.A </p>	<p>Make the connections of the KEY-OVERRIDE-ALL to the vehicle:</p> <p>Connector 1 (Black): Determine the type of installation: INSTALLATION WITH DATA-LINK (See P.1) INSTALLATION WITHOUT DATA-LINK (See P.1)</p>	<p>Effectuez les connexions du KEY-OVERRIDE-ALL au véhicule:</p> <p>Connecteur 1 (Noir): Déterminez le type d'installation (Data-Link ou non Data-Link) Pour l'installation DATA-LINK assurez vous de la présence du connecteur DATA-LINK sur le démarreur. (Voir INSTALLATION AVEC DATA-LINK (P.1)). Pour installation non Data-Link voir INSTALLATION SANS DATA-LINK (P.1).</p>
<p>1.B </p>	<p>Connector 2 (White): Make the connections</p>	<p>Connecteur 2 (Blanc): Faire les branchements</p>
<p>1.C </p>	<p>Connector 3 (White, located at the back of the module): Make the connections</p>	<p>Connecteur 3 (Blanc, situé au dos du module): Faire les branchements</p>
<p>2</p> 	<p>Press the programming switch while inserting the main wires harness (CONN 1) into the key-override-all module.</p>	<p>Maintenez le bouton de programmation enfoncé en insérant le connecteur 1 dans le key-override-all.</p>
<p>3</p> 	<p>Still pressing the programming switch: Connect the other connectors (CONN. 2)</p>	<p>En maintenant enfoncé le bouton de programmation: Branchez le connecteur 2 (CONN. 2)</p>
<p>4</p> 	<p>Still pressing the programming switch: Connect the other connectors (CONN. 3)</p> <p>Release the programming button when the LED turns ON.</p>	<p>En maintenant enfoncé le bouton de programmation: Branchez le connecteur 3 (CONN. 3)</p> <p>Lorsque la DEL s'allume, relâchez le bouton de programmation.</p>
<p>5</p> 	<p>Press on the brake pedal and Press the PUSH TO START button once to turn on the engine.</p>	<p>Appuyer sur la pédale de frein et Appuyez 1 fois sur le bouton démarrage (Push to start) pour démarrer le moteur</p>
<p>6</p> 	<p>The LED starts to flash 10 times, press the PUSH TO START button once to shut off the engine.</p> <p>The module is now ready for use.</p>	<p>Le DEL clignote 10 fois, appuyez une fois sur le bouton démarrage (Push To Start) pour éteindre le moteur.</p> <p>Le module est programmé.</p>

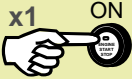
DRIVING MODE / MODE POUR PARTIR

	<p>Remote start the vehicle.</p>	<p>Démarrez à distance.</p>
<p>x1 </p>	<p>With the intelli-key with you, push the Push to Start button twice.</p>	<p>Avec la clé intelligente sur vous appuyez 2 fois sur le bouton Start and Stop du véhicule.</p>
<p>x1 </p>	<p>The vehicle can now be put in gear and driven.</p>	<p>Vous êtes maintenant prêt à embrayer et prendre la route.</p>

WIRING COLOR / COULEUR DES FILS

DESCRIPTION	COLOR/COULEUR	LOCATION/EMPLACEMENT	POLARITÉ	FIGURE
START	BLACK NOIR	PASSENGER KICK PANEL PANNEAU LATÉRAL PASSAGER	POS	1
BRAKE FREIN	VIOLET	PASSENGER KICK PANEL PANNEAU LATÉRAL PASSAGER	POS	1
IGNITION 2	BLUE BLEU	PASSENGER KICK PANEL PANNEAU LATÉRAL PASSAGER	POS	1
IGNITION 1	VIOLET	PASSENGER KICK PANEL PANNEAU LATÉRAL PASSAGER	POS	2
ACCESSORY ACCESSOIRE	RED ROUGE	PASSENGER KICK PANEL PANNEAU LATÉRAL PASSAGER	POS	2
12V BATTERY 12V BATTERIE	BLACK NOIR	PASSENGER KICK PANEL PANNEAU LATÉRAL PASSAGER	POS	3
LOCK	BLACK NOIR	PASSENGER KICK PANEL PANNEAU LATÉRAL PASSAGER	NEG	4
UNLOCK	WHITE BLANC	PASSENGER KICK PANEL PANNEAU LATÉRAL PASSAGER	NEG	4
DRIVER DOOR PIN CONTACT PORTE CONDUCTEUR	BLACK NOIR	PASSENGER KICK PANEL PANNEAU LATÉRAL PASSAGER	NEG	5
PARKING LIGHT FEUX DE STATIONNEMENT	RED ROUGE	AT PARKING LIGHT SWITCH À COMMUTATEUR DE FEUX DE STATIONNEMENT	NEG	6
(AC) TACH	PINK ROSE	OBDII		7
DATA 2	WHITE BLANC	ECM BEHIND GLOVE BOX DERRIÈRE LE COFFRE À GANT		8
DATA 1	LIGHT BLUE BLEU PÂLE	ECM BEHIND GLOVE BOX DERRIÈRE LE COFFRE À GANT		8