

# JUKE

## ADDENDUM - SUGGESTED WIRING CONFIGURATION SCHÉMA DE BRANCHEMENT SUGGÉRÉ



**Parts required**

1-5x 1A Diodes  
0-3x SPDT Relays

**Pièces requises**

1-5x 1A diodes  
0-3x Relais

**EVO-ALL firmware version : 2.08 & +**

Functional if equipped | Fonctionnelle si le véhicule en est équipé.

VEHICLES   VEHICULES	YEARS ANNÉES	Lock	Unlock	Arm	Disarm	Hatch (open)	Trunk (open)	Sliding Door	Window Roll Down	Gas Door	RAP Disable	Parking Lights	Memory Driver	Tachometer	Defrost	Heated Seats	Heated Mirrors	Rear Defrost	Door Status	Trunk Status	Hood Status	Hand-Brake Status	Foot-Brake Status	Transponder Bypass	PK3, Passlock	Key Control	Activate OEM Remote Start	Push-to-Start Control	SEE LEGEND
NISSAN		A	B	C	D	E	F	G	H	I	J	K	L	M	N	O	P	Q	R	S	T	U	V	W	X	Y	Z	ZA	ZB
Juke	Push-to-Start																												



### ATTENTION

**EVO-ALL Firmware Version 2.08 and newer required**

Do not use a lower firmware version or damage on the vehicle may occur.

**EVO-ALL Version logiciel 2.08 et plus requis**

Ne pas utiliser une ancienne version logiciel ou des dommages peuvent être occasionnés sur le véhicule.

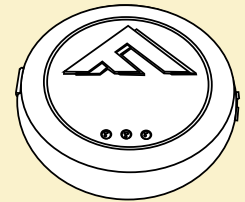

**1 BCM Module, Left side of the Dash board**  
**Module BCM, À gauche du tableau de bord**

**1 A** (-) Unlock/Disarm Blue (-) Lock/Arm Red

**1 B** (-) Security Light Red (-) CAN High Blue or OBDII (-) CAN Low Pink or OBDII (-) Start/Stop Lt. Green

**2 Engine compartment (Batterie side)**  
**Compartment moteur (côté batterie)**

**2 A** (-) Starter 1 Blue (-) Ignition 2 Pink (+) Ignition 1 Red (+) Accessory 1 Yellow

**2 B** (-) Start Signal Purple (+) Neutral Safety Switch Brown

**2 C** (+) 12V Pink (+) Starter Red

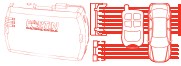

**JUKE CONTINUED | SUITE**

- Input  
Entrée
- Output  
Sortie

Connection always **required**  
Branchement toujours **requis**

Connection **not required** with Data-link  
Branchement **non requis** avec Data-Link

Connect to vehicle  
Branchement au véhicule

Connect to Remote-Starter/Alarm  
Branchement au démarreur à distance/Alarme

**INSTALLATION WITH DATA-LINK  
INSTALLATION AVEC DATA-LINK**

Remote Starter/Alarm with the Fortin Data-link protocol.  
Démarreur à distance/alarme avec le protocole Data-link Fortin

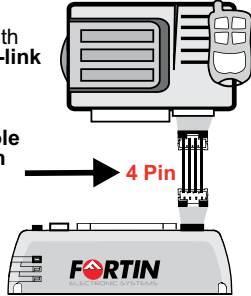

**INSTALLATION WITHOUT DATA-LINK  
INSTALLATION SANS DATA-LINK**

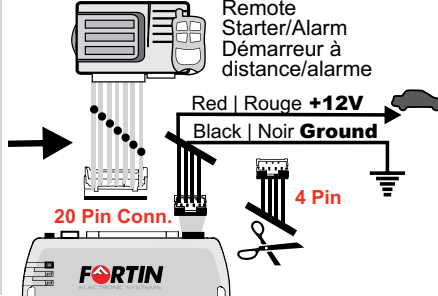

- 1 Cut off one plug of the 4 Pin Data-Link connector
- 2 Connect the Red wire to +12V
- 3 Connect the Black wire to Ground

- 1 Coupez l'extrémité du connecteur 4 pins Data-Link
- 2 Connectez le fil rouge au 12V
- 3 Connectez le fil noir à la masse du véhicule.

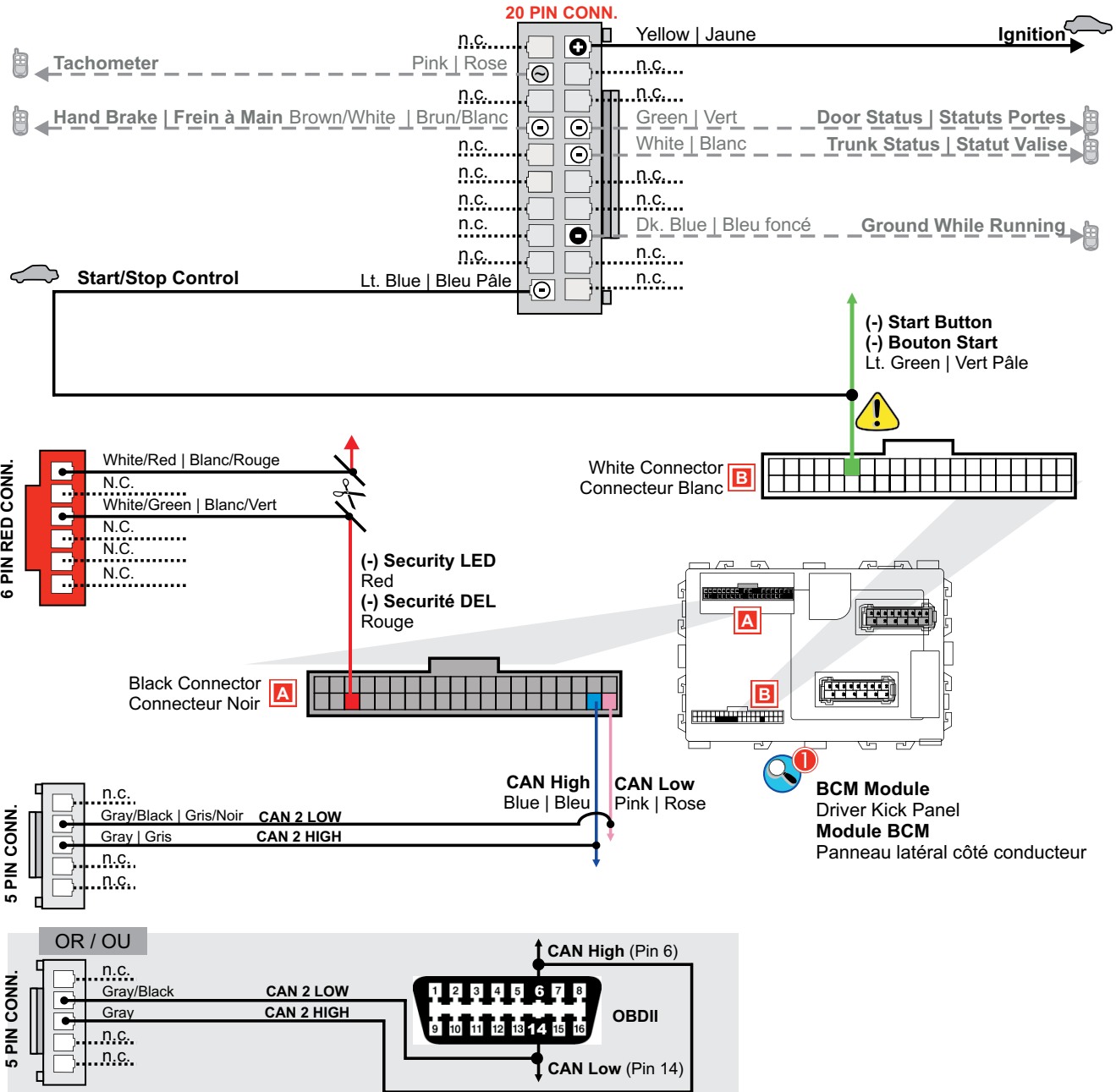

**JUKE CONTINUED | SUITE**

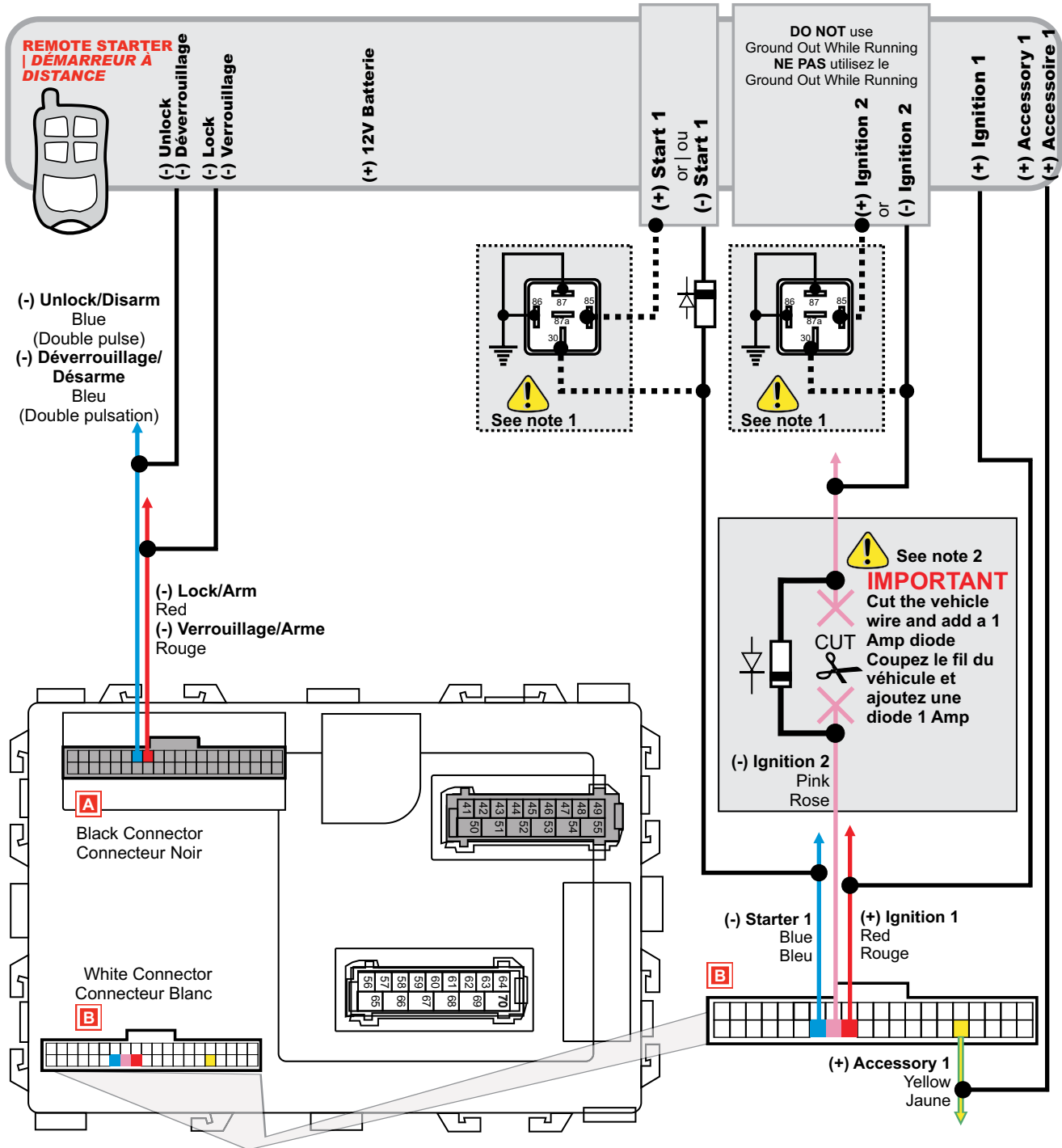

**Note 1:** If the remote-starter **DOES NOT** have a negative starter or negative ignition output; a relay must be used to invert the signal. Si le démarreur à distance N'APAS de Starter négatif ou une sortie Ignition négative: un relais doit être installé pour inverser le signal.



**Note 2:** Make sure the wire is cut and the diode is installed properly otherwise damage may occur to the vehicle. | Assurez-vous que le fil a été coupé et que la diode a été installée correctement si non des dommages peuvent être causés au véhicule.

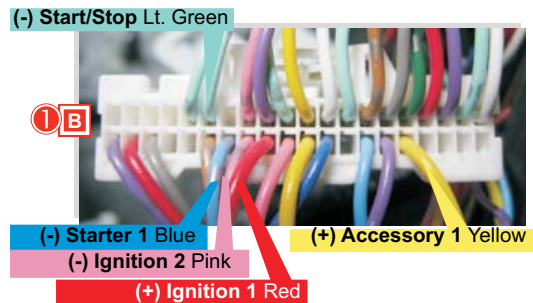

JUKE CONTINUED | SUITE



**CAUTION : PRECAUTIONS MUST BE TAKEN WITH THE INSTALLATION OF THIS RELAY. AN ERROR MAY HAVE SERIOUS CONSEQUENCES. AN INCORRECT CONNECTION CAN ALLOW THE VEHICLE TO START IN GEAR**  
**ATTENTION: L'INSTALLATION DE CE RELAI DOIT ÊTRE FAITE AVEC PRÉCAUTION : UN MAUVAIS BRANCHEMENT PEUT ENTRAÎNER DE GRAVES CONSÉQUENCES. LE VÉHICULE PEUT DÉMARRER EMBRAYÉ.**

If this 1Amp Diode is not installed the CHECK ENGINE light and the KEY light will light up on the dash bord when the vehicle is put in gear.  
 Si cette Diode 1Amp n'est pas installée, les lumières CHECK ENGINE et KEY vont s'allumer lorsque le véhicule est embrayé.

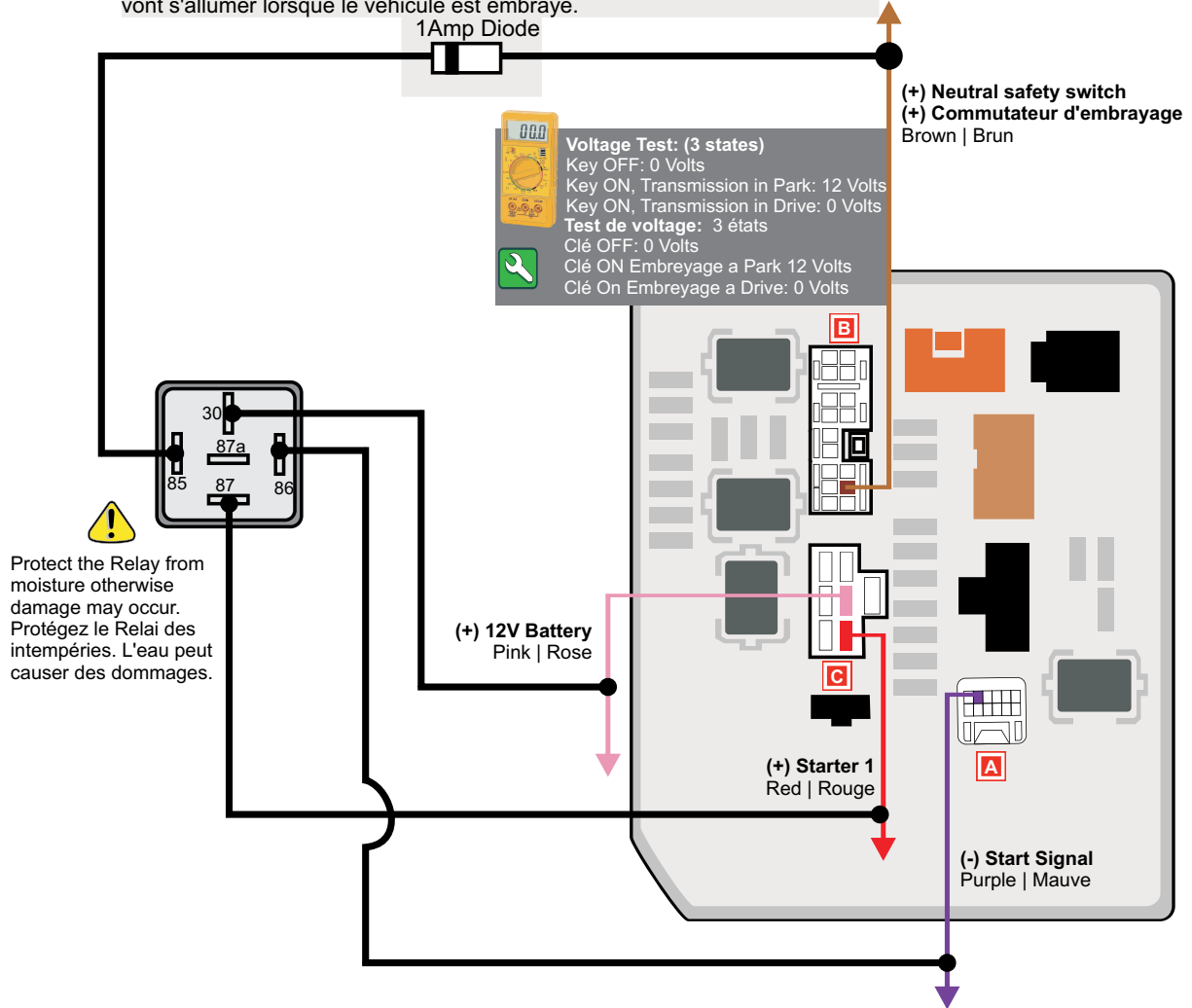

**IPDM-E/R:**

② Engine compartment (Batterie side)  
 Compartiment moteur (côté batterie)

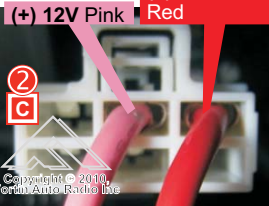
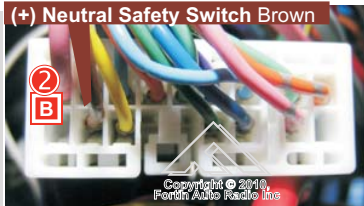
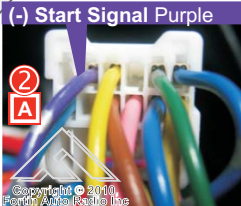

(-) Start Signal Purple

(+) Neutral Safety Switch Brown

(+) 12V Pink

(+) Starter Red

② A

② B

② C



**PROGRAMMING PROCEDURE | PROCÉDURE DE PROGRAMMATION**

- 1** 

**Press and hold** the programming button while **inserting** the 4 Pin (Data-Link) connector into the EVO-ALL module.

**Pressez** le bouton de programmation en insérant le connecteur 4 pins (Data-Link) dans le EVO-ALL.

---

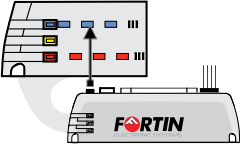
- 2** 

The LED will alternate between BLUE and RED flashes. **Release** the programming button when the LED is BLUE.

Les DELS alternent entre un flash BLEU et ROUGE, **relâchez** le bouton de programmation quand la DEL est BLEU.

If the LED is not solid BLUE disconnect the 4 Pin connector (Data-Link) and go back to step 1

Si le DEL n'est pas BLEU débranchez le connecteur 4 pins (Data-Link) et allez à l'étape 1

---

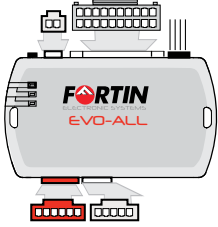
- 3** 

**Insert** the remaining connectors:

  - 20 pin connector (White)
  - 6 pin connector (Red)
  - 5 pin connector (White)
  - 2 pin connector (White)
  - \* If required.

**Insérez** les connecteurs restants:

  - connecteur 20 pins.
  - connecteur 6 pins.
  - connecteur 5 pins.
  - connecteur 2 pins.
  - \* Si requis.

---

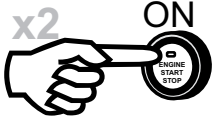
- 4** 

**Press** the Push-to-Start button twice to turn on the ignition.  
(Do not press the brake pedal)

**Appuyez** 2 fois sur le bouton démarrage (Push to start) pour allumer l'ignition.  
(Ne pas appuyer sur la pédale de frein)

---

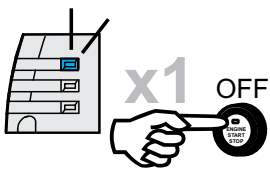
- 5** 

Once the Blue LED starts to flash rapidly **press** the Push-to-Start button once to shut off the ignition.

Lorsque le DEL Bleu clignote rapidement, **appuyez** une fois sur le bouton démarrage (Push To Start) pour éteindre l'ignition.

*The Blue LED will turn off to indicate the module has been programmed.*

*Le DEL bleu s'éteint pour indiquer que le module est programmé.*

**REMOTE STARTER FUNCTIONALITY | FONCTIONNALITÉS DU DÉMARREUR À DISTANCE**

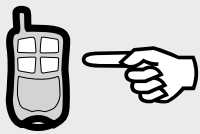

**Remote start** the vehicle.

**Enter** the vehicle with the Intelli-Key and **close** the driver door.

The Push to Start button will turn ON automatically.

*The vehicle can now be put in to gear and driven.*

**Démarrez** à distance.

**Entrez** dans le véhicule avec la clé intelligente (Intelli-Key) et **refermez** la porte côté conducteur.

Le bouton démarrage (Push-to-Start) du véhicule se met à Ignition (ON) automatiquement.

*Vous êtes maintenant prêt à embrayer et prendre la route.*

# EVO-ALL

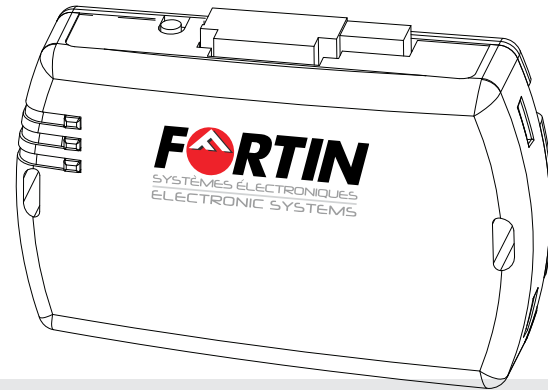

Module label | Étiquette sur le module

## **Notice:** Updated Firmware and Installation Guides

**Updated firmware and installation guides** are posted on our web site on a regular basis. We recommend that you update this module to the latest firmware and download the latest installation guide(s) prior to the installation of this product.

**Des mises à jour du Firmware (microprogramme) et des guides d'installation** sont mises en ligne régulièrement. Vérifiez que vous avez bien la dernière version logiciel et le dernier guide d'installation avant l'installation de ce produit.

## **WARNING / TECH SUPPORT / MISE EN GARDE / SUPPORT TECHNIQUE**

The information on this sheet is provided on an (as is) basis with no representation or warranty of accuracy whatsoever. It is the sole responsibility of the installer to check and verify any circuit before connecting to it. Only a computer safe logic probe or digital multimeter should be used. FORTIN ELECTRONIC SYSTEMS assumes absolutely no liability or responsibility whatsoever pertaining to the accuracy or currency of the information supplied. The installation in every case is the sole responsibility of the installer performing the work and FORTIN ELECTRONIC SYSTEMS assumes no liability or responsibility whatsoever resulting from any type of installation, whether performed properly, improperly or any other way. Neither the manufacturer or distributor of this module is responsible of damages of any kind indirectly or directly caused by this module, except for the replacement of this module in case of manufacturing defects. This module must be installed by qualified technician. The information supplied is a guide only. This instruction guide may change without notice. **Visit [www.fortinbypass.com](http://www.fortinbypass.com) to get the latest version.**

L'information de ce guide est fournie sur la base de représentation (telle quelle) sans aucune garantie de précision et d'exactitude. Il est de la seule responsabilité de l'installateur de vérifier tous les fils et circuit avant défectuer les connections. Seule une sonde logique ou un multimètre digital doivent être utilisés. FORTIN SYSTÈMES ÉLECTRONIQUES n'assume aucune responsabilité de l'exactitude de l'information fournie. L'installation (dans chaque cas) est la responsabilité de l'installateur effectuant le travail. FORTIN SYSTÈMES ÉLECTRONIQUES n'assume aucune responsabilité suite à l'installation, que celle-ci soit bonne ou mauvaise ou de n'importe autre type. Ni le fabricant, ni le distributeur ne se considèrent responsables des dommages causés ou ayant pu être causés, indirectement ou directement, par ce module, excepté le remplacement de ce module en cas de défectuosité de fabrication. Ce module doit être installé par un technicien qualifié. L'information fournie dans ce guide est une suggestion. Ce guide d'instruction peut faire l'objet de changement sans préavis. **Consultez le [www.fortinbypass.com](http://www.fortinbypass.com) pour voir la plus récente version.**

Copyright © 2006-2010, FORTIN AUTO RADIO INC ALL RIGHTS RESERVED **PATENT PENDING**



**TECH SUPPORT**  
Tél: 514-255-HELP (4357)  
1-877-336-7797



**ADDENDUM GUIDE**

**[www.fortinbypass.com](http://www.fortinbypass.com)**  
WEB UPDATE | MISE À JOUR INTERNET

