

Lancer, Lancer Evolution **ADDENDUM - SUGGESTED WIRING CONFIGURATION** **SCHEMA DE BRANCHEMENT SUGGERÉ**



MITSUBISHI

Functional if equipped | Fonctionnelle si le véhicule en est équipé.

VEHICLES VEHICULES	YEARS ANNÉES	Lock	Unlock	Arm	Disarm	Hatch (open)	Trunk (open)	Sliding Door	Window Roll Down	Gas Door	RAP Disable	Parking Lights	Memory Driver	Tachometer	Defrost	Heated Seats	Heated Mirrors	Rear Defrost	Door Status	Trunk Status	Hood Status	Hand-Brake Status	Foot-Brake Status	Transponder Bypass	PK3, Passlock	Key Control	Activate OEM Remote Start	Push-to-Start Control	SEE LEGEND
		A	B	C	D	E	F	G	H	I	J	K	L	M	N	O	P	Q	R	S	T	U	V	W	X	Y	Z	ZA	ZB
MITSUBISHI Lancer Evolution	2008-2012	•	•	•	•	•													•	•	•	•	•						
Lancer	2008-2012	•	•	•	•	•													•	•	•	•	•						
	FastKey	2008-2012	•	•	•	•													•	•	•	•	•						

Hood Status: If equipped with OEM hood pin

1 At Steering Column, left side
À la colonne de Direction Côté Gauche

4 At Steering Column, Right side
À la colonne de direction Côté droit

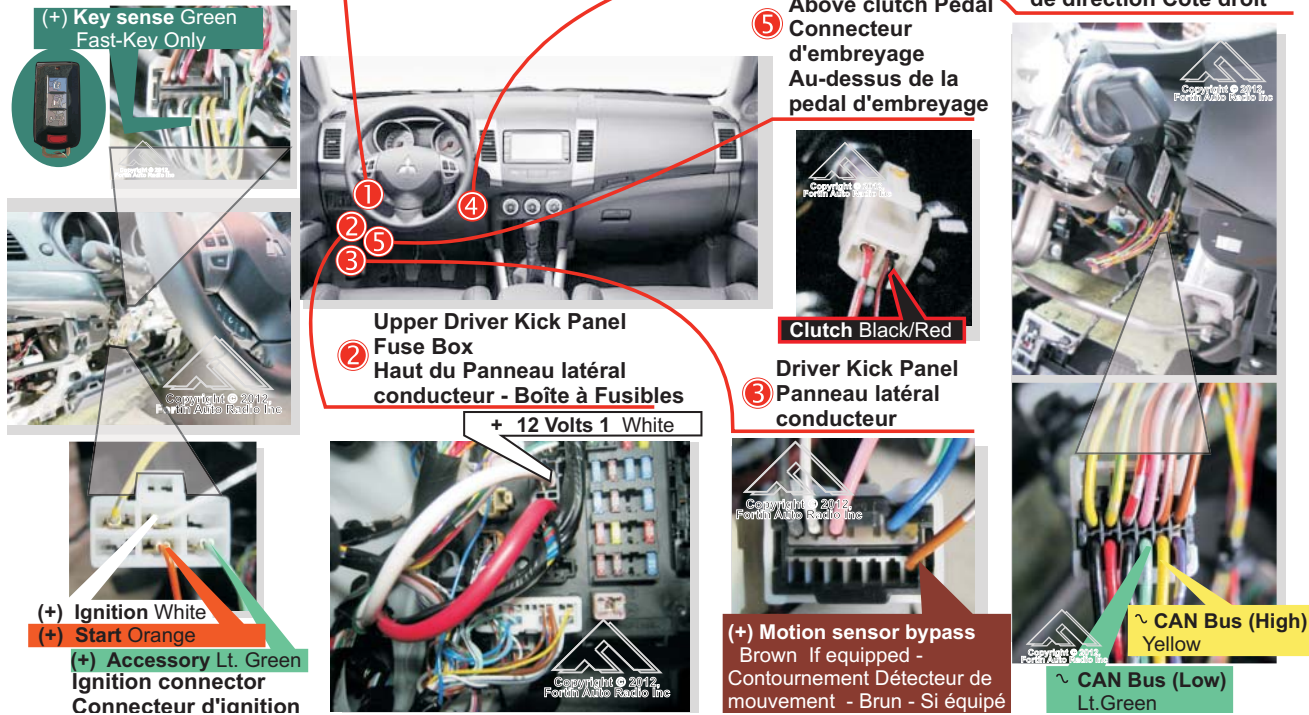

(+) Key sense Green
Fast-Key Only

1 Upper Driver Kick Panel

2 Fuse Box
Haut du Panneau latéral conducteur - Boîte à Fusibles

3 Driver Kick Panel
Panneau latéral conducteur

5 Clutch Switch
Above clutch Pedal
Connecteur d'embrayage
Au-dessus de la pedal d'embrayage

+ 12 Volts 1 White

(+) Ignition White
(+) Start Orange
(+) Accessory Lt. Green
Connecteur d'ignition

(+) Motion sensor bypass
Brown If equipped -
Contournement Détecteur de mouvement - Brun - Si équipé

~ CAN Bus (High)
Yellow

~ CAN Bus (Low)
Lt.Green

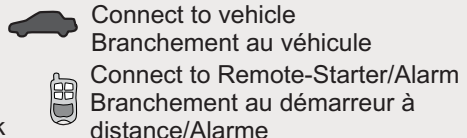
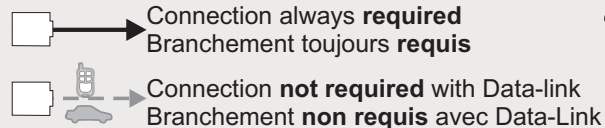
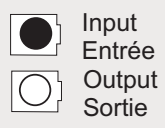

INSTALLATION WITH DATA-LINK
INSTALLATION AVEC DATA-LINK

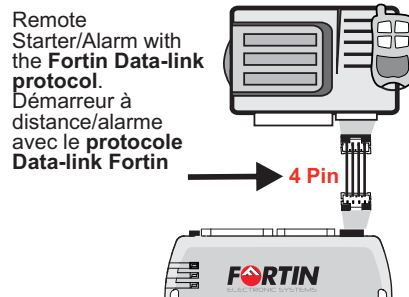

INSTALLATION WITHOUT DATA-LINK
INSTALLATION SANS DATA-LINK

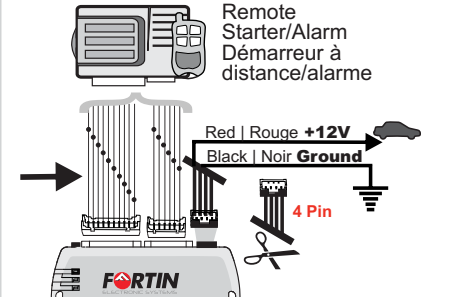

- Cut off one plug of the 4 Pin Data-Link connector
 - Connect the Red wire to +12V
 - Connect the Black wire to Ground
- Coupez l'extrémité du connecteur 4 pins Data-Link
 - Connectez le fil rouge au 12V
 - Connectez le fil noir à la masse du véhicule.

Lancer, Lancer Evolution CONTINUED | SUITE

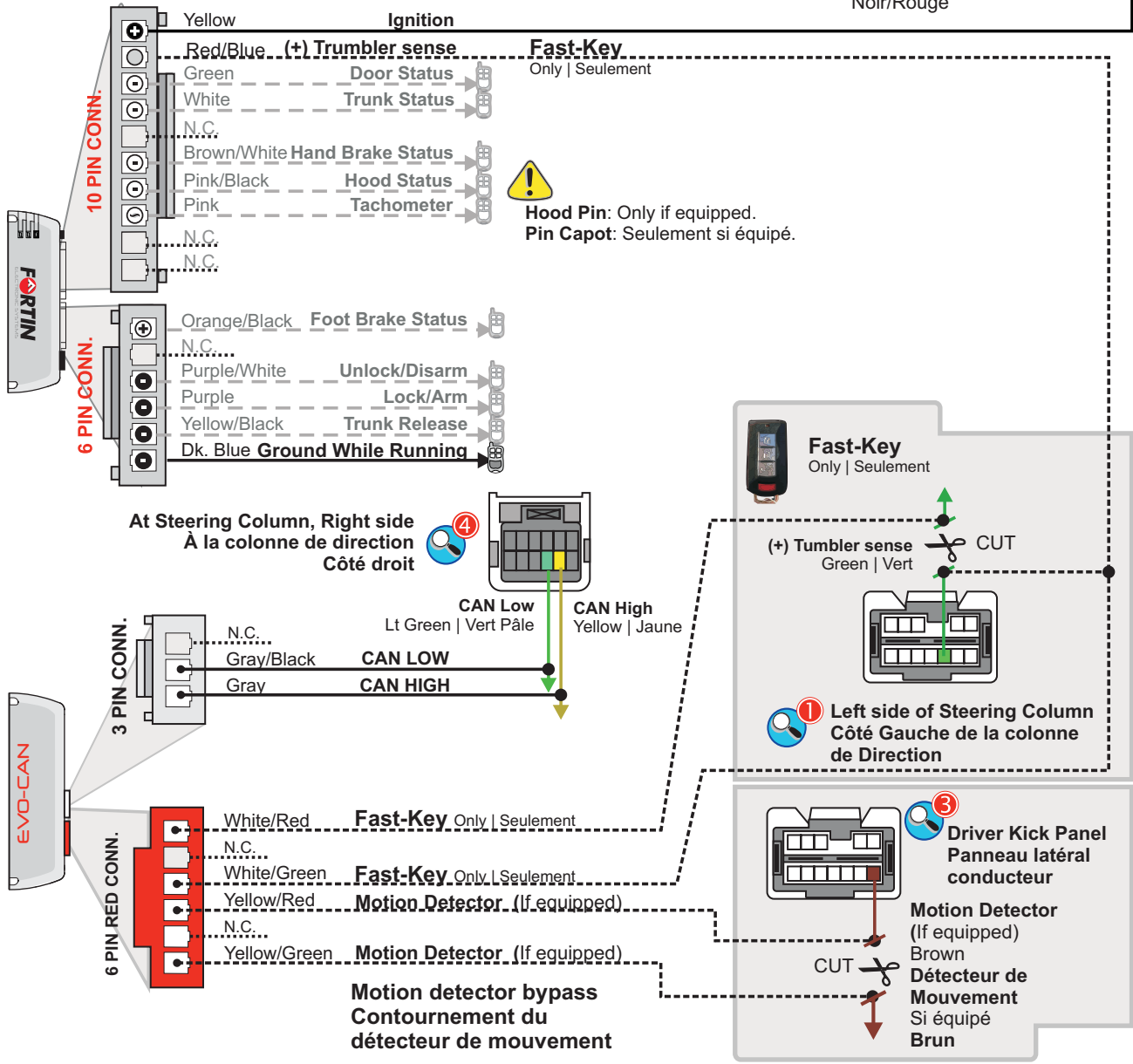
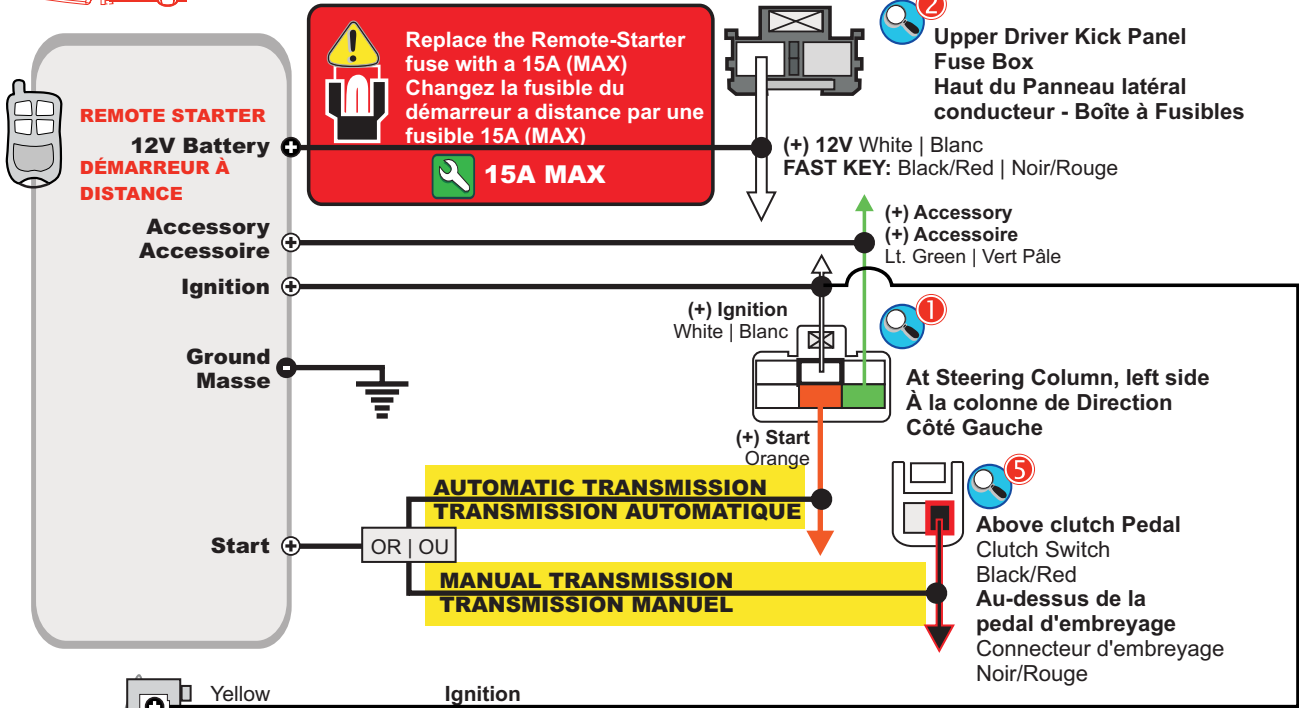
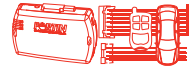

PROGRAMMING PROCEDURE | PROCÉDURE DE PROGRAMMATION



Fast-Key.



NEXT PAGE
PAGE SUIVANTE

1



Press and hold the programming button:

Appuyez et maintenez enfoncé le bouton de programmation:

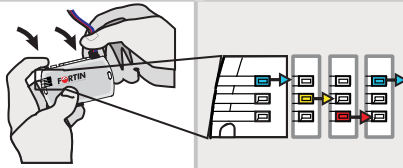

Insert the 4 Pin (Data-Link) connector.

Insérez le connecteur 4 pins (Data-Link).

The LED's will alternate between BLUE, YELLOW and RED flashes. Les DELS alternent entre un flash BLEU, JAUNE et ROUGE.

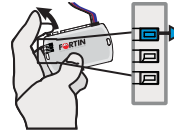

Release the programming button when the LED is **BLUE.**

Relâchez le bouton de programmation quand la DEL est **BLEU.**

If the LED is not solid BLUE disconnect the 4 Pin connector (Data-Link) and go back to beginning of step 1. | Si le DEL n'est pas BLEU solide débranchez le connecteur 4 pins (Data-Link) et allez au début de l'étape 1.

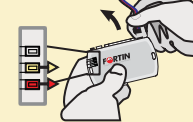

2

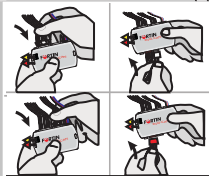

Insert the required remaining connectors:

10 pin (White), 2 pin (White), 6 pin (White), 6 pin (Red), 3 pin (White)

Insérez les connecteurs requis restants:

10 pins (Blanc), 2 pins (Blanc), 6 pins (Blanc), 6 pins (Rouge), 3 pins (Blanc).

3

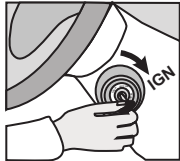

Turn the Ignition to the ON/RUN position.

Tournez la clef en position **ignition (ON).**

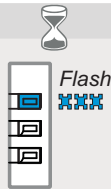

The BLUE LED will flash rapidly.

La DEL BLEU clignotera rapidement.



Turn the Ignition to the OFF position.

Tournez la clef à OFF.



The BLUE LED will turn off.

Le DEL BLEU s'éteint.



The module is now programmed.

Le module est programmé.

PROGRAMMING PROCEDURE | PROCÉDURE DE PROGRAMMATION



Fast-Key.

1					2
<p>Press and hold the programming button:</p> <p>Appuyez et maintenez enfoncé le bouton de programmation:</p>	<p>Insert the 4 Pin (Data-Link) connector.</p> <p>Insérez le connecteur 4 pins (Data-Link).</p>	<p><i>The LED will alternate between BLUE, YELLOW and RED flashes. Les DELS alternent entre un flash BLEU, JAUNE et ROUGE.</i></p>	<p>Release the programming button when the LED is BLUE.</p> <p>Relâchez le bouton de programmation quand la DEL est BLEU.</p>	<p>If the LED is not solid BLUE disconnect the 4 Pin connector (Data-Link) and go back to beginning of step 1. Si le DEL n'est pas BLEU solide débranchez le connecteur 4 pins (Data-Link) et allez au début de l'étape 1.</p>	<p>Insert the required remaining connectors:</p> <p>10 pin (White), 2 pin (White), 6 pin (White), 6 pin (Red), 3 pin (White).</p> <p>Insérez les connecteurs requis restants:</p> <p>10 pins (Blanc), 2 pins (Blanc), 6 pins (Blanc), 6 pins (Rouge), 3 pins (Blanc).</p>
3					
<p>Turn the Ignition to the ON/RUN position.</p> <p>Tournez la clef en position ignition (ON).</p>	<p><i>The BLUE LED will flash rapidly. La DEL BLEU clignotera rapidement.</i></p>	<p>Turn the Ignition to the OFF position.</p> <p>Tournez la clef à OFF.</p>	<p><i>The BLUE LED will turn off. Le DEL BLEU s'éteint.</i></p>	<p><i>The module is now programmed. Le module est programmé.</i></p>	

REMOTE STARTER FUNCTIONALITY | FONCTIONNALITÉS DU DÉMARREUR À DISTANCE

<p>Fast Key is always fonctionnal when remote started.</p> <p>La clé Fast Key reste fonctionnelle au démarrage à distance.</p>	<p>Remote start the vehicle.</p> <p>Démarrez à distance.</p>	<p>Enter the vehicle with the Fast-Key.</p> <p>Entrez dans le véhicule avec la clé intelligente (Fast-Key) sur vous</p>	<p>Turn the ignition button to the ON/RUN position.</p> <p>Tournez le bouton d'ignition en position ON/RUN.</p>	<p><i>The vehicle can now be put in to gear and driven.</i></p> <p>Vous êtes maintenant prêt à embrayer et prendre la route.</p>

EVO-CAN

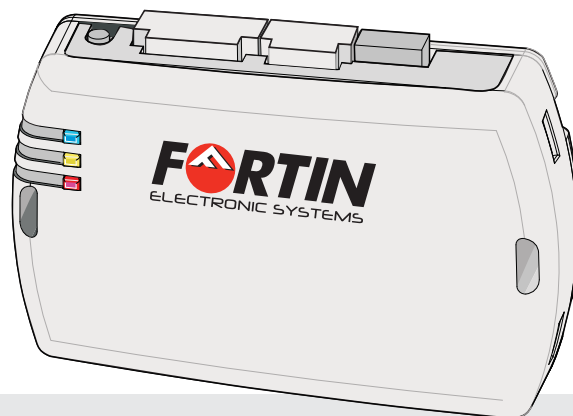

Module label | Étiquette sur le module

Notice: Updated Firmware and Installation Guides

Updated firmware and installation guides are posted on our web site on a regular basis. We recommend that you update this module to the latest firmware and download the latest installation guide(s) prior to the installation of this product.

Des mises à jour du Firmware (microprogramme) et des guides d'installation sont mises en ligne régulièrement. Vérifiez que vous avez bien la dernière version logiciel et le dernier guide d'installation avant l'installation de ce produit.

WARNING / TECH SUPPORT / MISE EN GARDE / SUPPORT TECHNIQUE

The information on this sheet is provided on an (as is) basis with no representation or warranty of accuracy whatsoever. It is the sole responsibility of the installer to check and verify any circuit before connecting to it. Only a computer safe logic probe or digital multimeter should be used. FORTIN ELECTRONIC SYSTEMS assumes absolutely no liability or responsibility whatsoever pertaining to the accuracy or currency of the information supplied. The installation in every case is the sole responsibility of the installer performing the work and FORTIN ELECTRONIC SYSTEMS assumes no liability or responsibility whatsoever resulting from any type of installation, whether performed properly, improperly or any other way. Neither the manufacturer or distributor of this module is responsible of damages of any kind indirectly or directly caused by this module, except for the replacement of this module in case of manufacturing defects. This module must be installed by qualified technician. The information supplied is a guide only. This instruction guide may change without notice. **Visit www.fortinbypass.com to get the latest version.**

L'information de ce guide est fournie sur la base de représentation (telle quelle) sans aucune garantie de précision et d'exactitude. Il est de la seule responsabilité de l'installateur de vérifier tous les fils et circuit avant défectuer les connections. Seule une sonde logique ou un multimètre digital doivent être utilisés. FORTIN SYSTÈMES ÉLECTRONIQUES n'assume aucune responsabilité de l'exactitude de l'information fournie. L'installation (dans chaque cas) est la responsabilité de l'installateur effectuant le travail. FORTIN SYSTÈMES ÉLECTRONIQUES n'assume aucune responsabilité suite à l'installation, que celle-ci soit bonne ou mauvaise ou de n'importe autre type. Ni le fabricant, ni le distributeur ne se considèrent responsables des dommages causés ou ayant pu être causés, indirectement ou directement, par ce module, excepté le remplacement de ce module en cas de défectuosité de fabrication. Ce module doit être installé par un technicien qualifié. L'information fournie dans ce guide est une suggestion. Ce guide d'instruction peut faire l'objet de changement sans préavis. **Consultez le www.fortinbypass.com pour voir la plus récente version.**

Copyright © 2006-2011, FORTIN AUTO RADIO INC ALL RIGHTS RESERVED **PATENT PENDING**



TECH SUPPORT

Tél: 514-255-HELP (4357)
1-877-336-7797



ADDENDUM GUIDE

www.fortinbypass.com

WEB UPDATE | MISE À JOUR INTERNET

