

REGULAR INSTALLATION INSTALLATION RÉGULIÈRE

ADDENDUM - SUGGESTED WIRING CONFIGURATION
ADDENDA - SCHÉMA DE BRANCHEMENT SUGGÉRÉ

Vehicle functions supported in this diagram (functional if equipped) | Fonctions du véhicule supportées dans ce diagramme (fonctionnelles si équipé)

| VEHICLE VEHICULES | YEARS ANNÉES | Immobilizer bypass Contournement d'immobilisateur | T-Harness available (sold separately) Harnais en T disponible (vendu séparément) | Lock | Unlock | Arm | Disarm | RAP Disable | Trunk Release | Parking Lights | Tachometer | Hood | Door Status | Trunk Status | Hood Status* | Hand-Brake Status | Foot-Brake Status | OEM Remote monitoring | R.S. OEM remote Stand Alone compatible |
|----------------------|------------------|---|---|------|--------|-----|--------|-------------|---------------|----------------|------------|------|-------------|--------------|--------------|-------------------|-------------------|-----------------------|---|
| FORD | | | | | | | | | | | | | | | | | | | |
| Explorer | 2016-2019 | • | • | • | • | • | • | • | • | • | • | • | • | • | • | • | • | • | • |
| F-150 | 2015-2020 | • | • | • | • | • | • | • | • | • | • | • | • | • | • | • | • | • | • |
| Fusion | 2013-2019 | • | • | • | • | • | • | • | • | • | • | • | • | • | • | • | • | • | • |
| | Hybrid 2013-2019 | • | • | • | • | • | • | • | • | • | • | • | • | • | • | • | • | • | • |

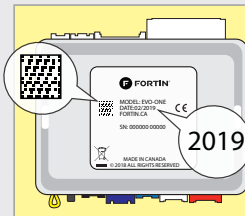

COMPATIBLE MODULE REQUIRED:

QR CODE ON THE LABEL MANUFACTURED AFTER: 2019

MODULE COMPATIBLE REQUIS:

CODE QR SUR L'ÉTIQUETTE FABRIQUÉ APRÈS: 2019

FIRMWARE VERSION
VERSION LOGICIELLE

71.[50]

FORD MINIMUM

To add the firmware version and the options, use the **FLASH LINK UPDATER** or **FLASH LINK MOBILE** tool, sold separately.

Pour ajouter la version logicielle et les options, utilisez l'outil **FLASH LINK UPDATER** ou **FLASH LINK MOBILE**, vendu séparément.

| | | | |
|---|-----------|----------|---|
| <p>Program remote starter option for R.S. OEM REMOTE STAND ALONE: Programmez l'option démarreur à distance pour TÉLÉCOMMANDE D'ORIGINE STAND ALONE:</p> | 38 | 2 | <p>Enable Press 3x Lock to remote start with the OEM remote.</p> <p>Activé Appuyez x3 sur Verrouille de la télécommande d'origine pour démarrer à distance le véhicule.</p> |
|---|-----------|----------|---|

| | | | | |
|---|---|------------|------------|--|
|  | <p>IF THE VEHICLE IS NOT EQUIPPED WITH FUNCTIONAL HOOD PIN: SI LE VÉHICULE N'EST PAS ÉQUIPÉ D'UN CONTACT DE CAPOT FONCTIONNEL:</p> | A11 | OFF NON | <p>Hood trigger (Output Status).</p> <p>Contact de capot (état de sortie).</p> |
|---|---|------------|------------|--|

|  | <p>Program bypass option: Programmez l'option du contournement:</p> | C1 | <table border="1"> <thead> <tr> <th>UNIT OPTION OPTION UNITE</th> <th>DESCRIPTION</th> </tr> </thead> <tbody> <tr> <td></td> <td>OEM Remote status (Lock/Unlock) monitoring</td> </tr> <tr> <td></td> <td>Suivi des status (Verrouillage/Déverrouillage) de la télécommande d'origine</td> </tr> </tbody> </table> | UNIT OPTION OPTION UNITE | DESCRIPTION | | OEM Remote status (Lock/Unlock) monitoring | | Suivi des status (Verrouillage/Déverrouillage) de la télécommande d'origine |
|---|--|-----------|--|-----------------------------|-------------|--|--|--|---|
| UNIT OPTION OPTION UNITE | DESCRIPTION | | | | | | | | |
| | OEM Remote status (Lock/Unlock) monitoring | | | | | | | | |
| | Suivi des status (Verrouillage/Déverrouillage) de la télécommande d'origine | | | | | | | | |

|  | <p>Program bypass option (Vehicle hybrid only): Programmez l'option du contournement (véhicule hybride seulement):</p> | D4 | <table border="1"> <thead> <tr> <th>UNIT OPTION OPTION UNITE</th> <th>DESCRIPTION</th> </tr> </thead> <tbody> <tr> <td></td> <td>Hybrid mode (Vehicle hybrid only)</td> </tr> <tr> <td></td> <td>Mode hybride (vehicule hybride seulement)</td> </tr> </tbody> </table> | UNIT OPTION OPTION UNITE | DESCRIPTION | | Hybrid mode (Vehicle hybrid only) | | Mode hybride (vehicule hybride seulement) |
|---|---|-----------|---|-----------------------------|-------------|--|-----------------------------------|--|---|
| UNIT OPTION OPTION UNITE | DESCRIPTION | | | | | | | | |
| | Hybrid mode (Vehicle hybrid only) | | | | | | | | |
| | Mode hybride (vehicule hybride seulement) | | | | | | | | |



Parts required (Not included)

- 2x Vehicle key for programming
- 2x Diode 1Amp
- 1x Relay (key Bypass)
- 1x Relay (Parking lights)

Pièce(s) requise(s) (Non incluse(s))

- Clés du véhicule pour la programmation
- Diodes 1Amp
- Relais (contournement de clé)
- Relais (Feux de stationnement)

MANDATORY INSTALL | INSTALLATION OBLIGATOIRE

| | | |
|--|---|---|
| <p>* HOOD PIN CONTACT DE CAPOT</p>  | <p>HOOD STATUS: THE HOOD PIN SWITCH (INCLUDED) MUST BE INSTALLED IF THE VEHICLE CAN BE REMOTE STARTED WITH THE HOOD OPEN, SET FUNCTION A11 TO OFF.</p> <p>STATUT DE CAPOT: LE CONTACT DE CAPOT (INCLUS), DOIT ÊTRE INSTALLÉ SI LE VÉHICULE PEUT DÉMARRER À DISTANCE, LORSQUE LE CAPOT EST OUVERT, PROGRAMMEZ LA FONCTION A11 À NON.</p> | <p>A11</p> <p style="background-color: red; color: white; padding: 2px;">OFF NON</p> |
|--|---|---|

**SECURITY STICKER
AUTOCOLLANT DE SÉCURITÉ**

| | |
|---|----------------------------|
|  | <p>Included Inclus</p> |
|---|----------------------------|

Notice: the installation of safety elements are mandatory. The hood pin and the sticker are essential security elements and must be installed.

Notice: l'installation des éléments de sécurité est obligatoire. Le contact de capot et l'autocollant de sécurité sont des éléments de sécurité essentiels et doivent absolument être installés.

THIS MODULE MUST BE INSTALLED BY A QUALIFIED TECHNICIAN. A WRONG CONNECTION CAN CAUSE PERMANENT DAMAGE TO THE VEHICLE.

CE MODULE DOIT ÊTRE INSTALLÉ PAR UN TECHNICIEN QUALIFIÉ, TOUTE ERREUR DANS LES BRANCHEMENTS PEUT OCCASIONNER DES DOMMAGES PERMANENTS AU VÉHICULE.

DESCRIPTION | DESCRIPTION

⑥ Trunk release switch on the dash
Commutateur d'ouverture de valise dans le tableau de bord.

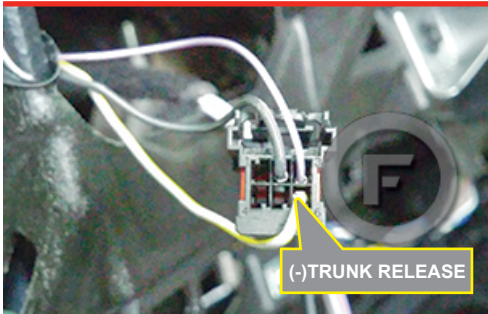

④ Parking Lights switch
Commutateur des feux de stationnement

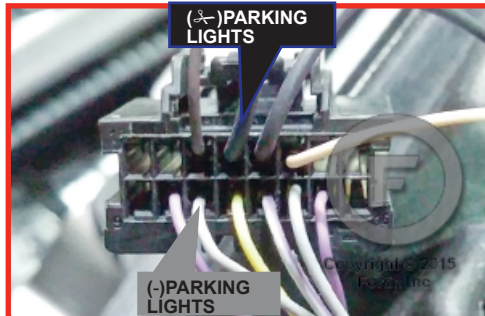

⑦ At steering column
À la colonne de direction

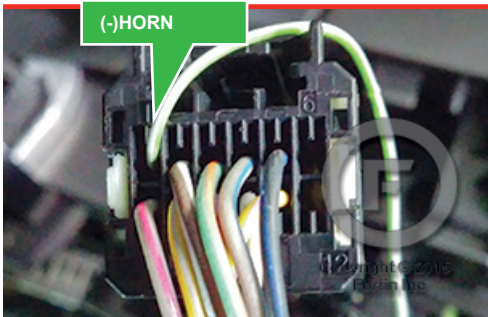

① ② Ignition barrel
Barillet d'ignition

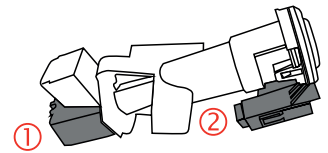

⑤ Behind OBD-II connector
left side of steering column.
Derrière le connecteur OBD-II
situé à gauche de la colonne de direction.

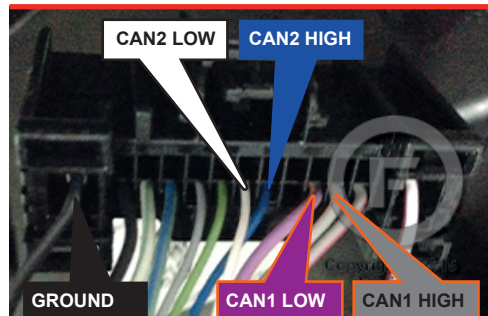

① At ignition barrel
Au barillet d'ignition

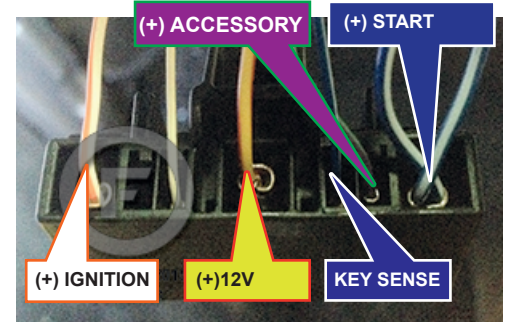

② At ignition barrel
Au barillet d'ignition

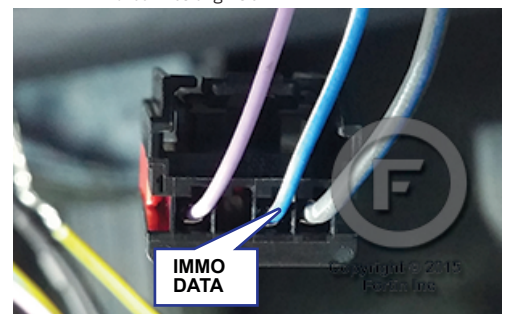

WIRING CONNECTION | GUIDE DE BRANCHEMENTS

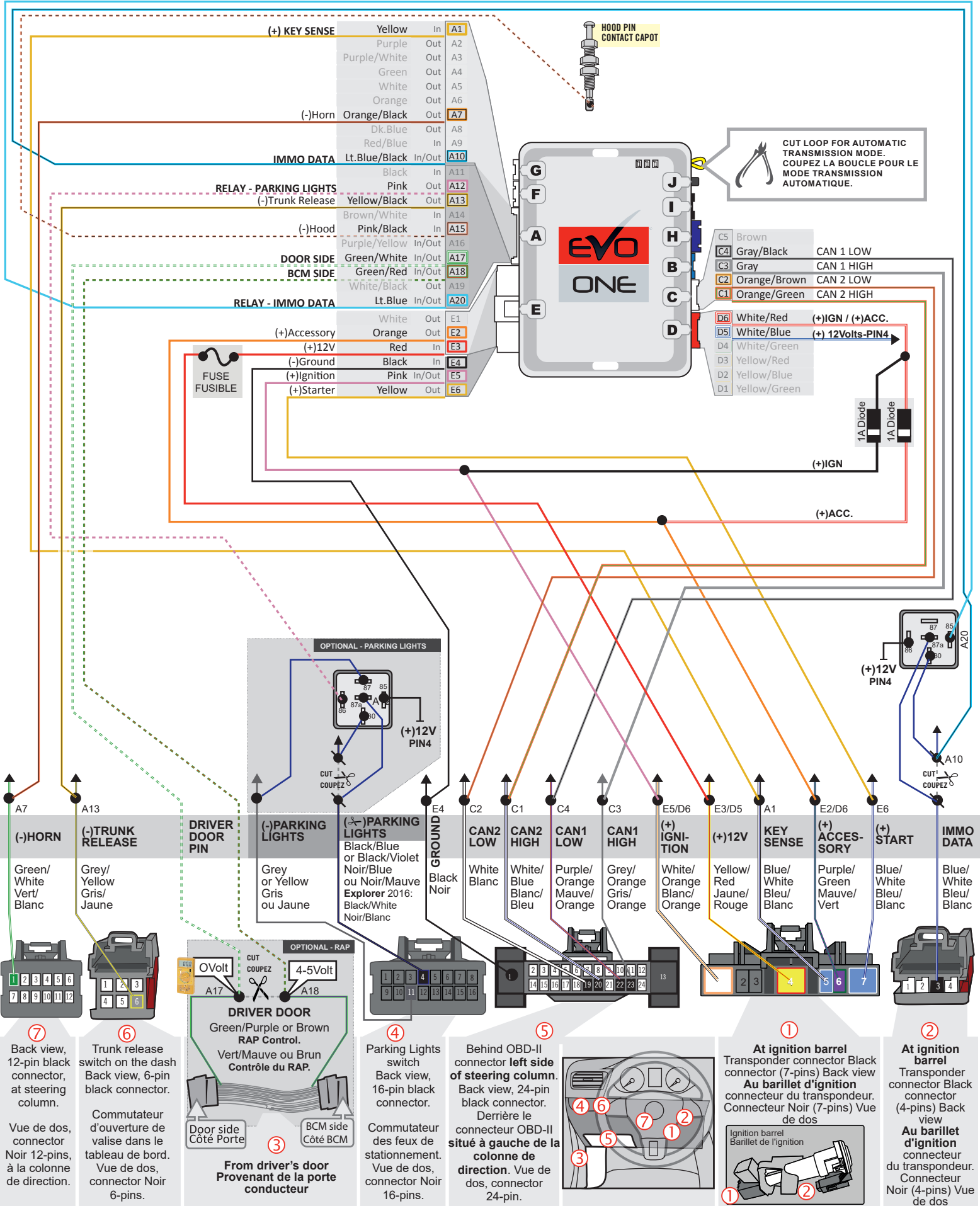

KEY BYPASS PROGRAMMING PROCEDURE 1/3 | PROCÉDURE DE PROGRAMMATION CONTOURNEMENT DE CLÉ 1/3

1

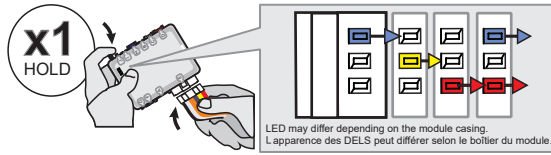

Press and hold the programming button:
Insert the 6-Pin Main connector.

Appuyez et maintenir le bouton de programmation enfoncé:
Insérez le connecteur Principal à 6-broches.

↳ *The LEDs will alternate between BLUE, RED, YELLOW & BLUE/RED flashes.*

↳ *Les DELS alterneront entre un clignotement BLEU, ROUGE, JAUNE & BLEU/ROUGE*

2



If the LEDs are not solid BLUE and RED disconnect the 6-Pin connector (Main-Harness) and go back to step 1.

Si le DEL ne sont pas BLEU et ROUGE débranchez le connecteur 6 pins (Connecteur principal) et allez au début de l'étape 1.

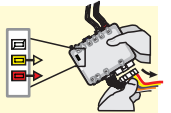

3

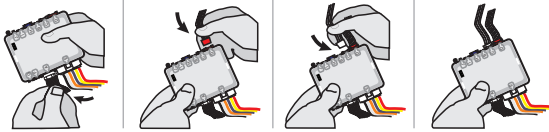

Insert the required remaining connectors.

Insérez les connecteurs requis restants.

4

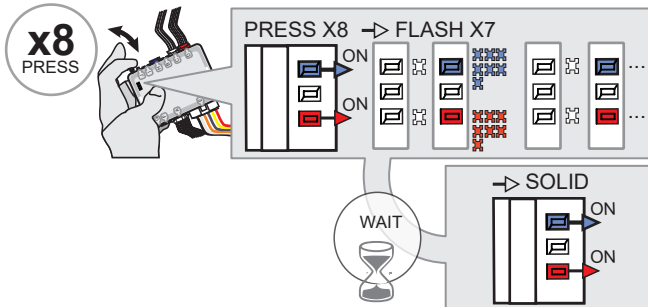

Press and release the programming button eight (8x) times.

Appuyez et relâchez 8 fois le bouton de programmation.

↳ *The RED and BLUE LED's will alternate between 7 flashes and a pause.*

↳ *Les DELs ROUGE et BLEU alterneront entre 7 clignotements et une pause.*

Wait,

↳ *The RED and BLUE LED's will turn ON solid.*

Attendre,

↳ *Les DELs ROUGE et BLEU resteront allumées solide.*

5



**KEY#1
CLÉ#1**

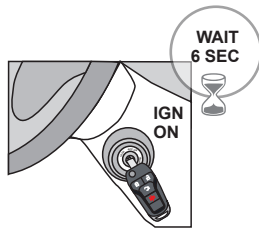
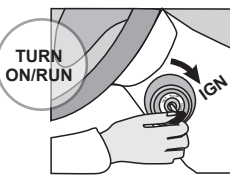

Turn the first functional key to the ON/RUN position.

Tournez la première clé fonctionnelle à la position ON/RUN.

Wait 6 seconds.

Attendre 6 secondes.

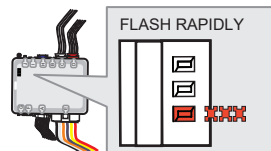

↳ *The RED LED will flash rapidly.*

↳ *La DEL ROUGE clignotera rapidement.*

KEY BYPASS PROGRAMMING PROCEDURE 2/3 | PROCÉDURE DE PROGRAMMATION CONTOURNEMENT DE CLÉ 2/3

6

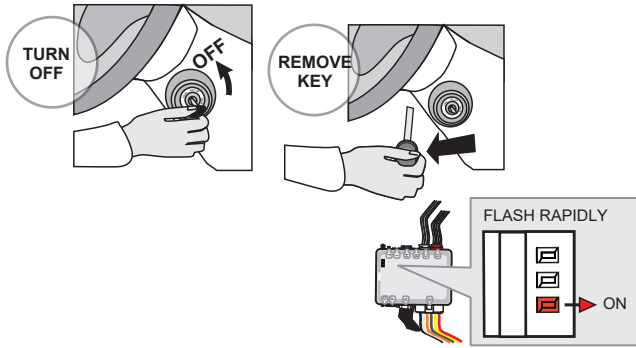

Turn the ignition to the OFF position.

Tournez la clé à la position ARRÊT (OFF)

and **remove** the first key.

et **retirez** la clé du barillet.

↳ The RED LED will turn ON solid.

↳ La DEL ROUGE restera allumée.

7

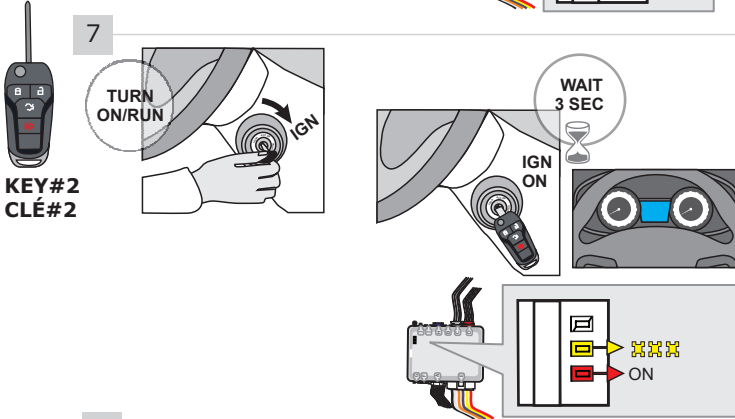

Turn the second functional key to the ON/RUN position.

Tournez la deuxième clé fonctionnelle à la position ON/RUN.

Wait 3 seconds or until the security light turns OFF.

Attendez 3 secondes ou jusqu'à ce que la lumière sécurité du tableau de bord s'éteigne.

8

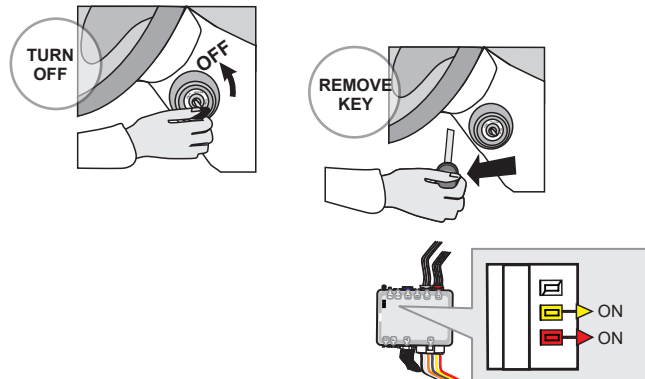

Turn the ignition to the OFF position

Tournez la clé à la position ARRÊT (OFF)

and **remove** the second key.

et **retirez** la clé du barillet.

↳ The RED and YELLOW LED's will turn ON solid.

↳ La DEL ROUGE et JAUNE resteront allumées solide.

9

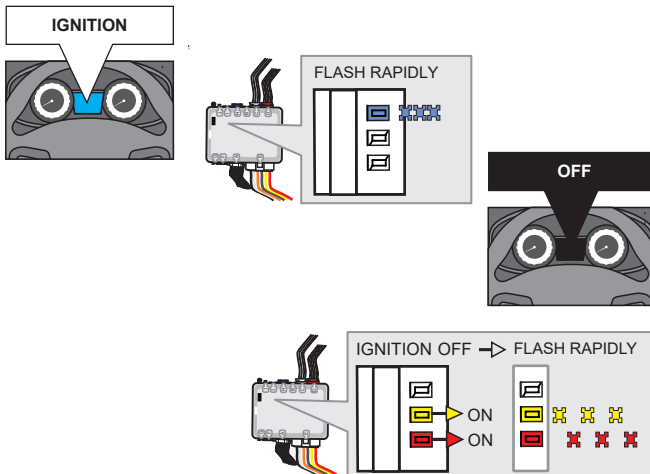

The vehicle's ignition will turn ON.

L'ignition du véhicule s'allumera.

↳ The BLUE LED will flash rapidly.

↳ La DEL BLEUE clignotera rapidement.

The vehicle's ignition will turn OFF.

L'ignition du véhicule s'éteindra.

↳ The RED and YELLOW LED's will alternated.

↳ La DEL ROUGE et JAUNE alterneront.

KEY BYPASS PROGRAMMING PROCEDURE 3/3 | PROCÉDURE DE PROGRAMMATION CONTOURNEMENT DE CLÉ 3/3

10

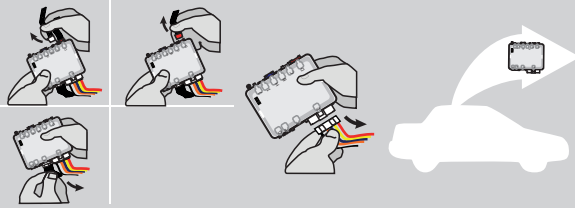

Disconnect all connectors and after the 6-Pin (Main-Harness) or the 4-Pin Data-link connector.

Débranchez tous les connecteurs et ensuite le connecteur 6-pins (Connecteur principal) ou le connecteur 4-pins (Data-Link).

11



Microsoft Windows Computer with Internet connection*
Ordinateur Microsoft Windows avec connection Internet*

OR
OU

Smartphone* (Internet provider charges may apply)
Téléphone intelligent* (des frais du fournisseur Internet peuvent s'appliquer)

Use the tool: FLASH LINK UPDATER or FLASH LINK MOBILE to visit the DCryptor menu.

Utilisez l'outil: FLASH LINK UPDATER ou FLASH LINK MOBILE pour visitez le menu DCryptor.

*Parts required (not included) *Pièces requises (non incluses)

12

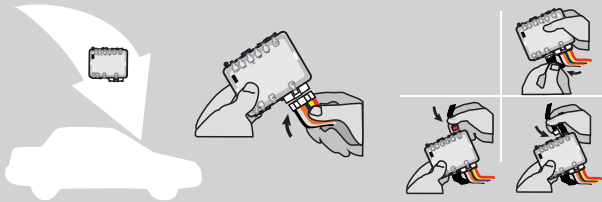

AFTER DCRYPTOR PROGRAMMING COMPLETED
Go back to the vehicle and **reconnect** the 6-Pin (Main-Harness) or the 4-pins (Data-Link) connector and after all the remaining connector.

APRÈS LA PROCÉDURE DE PROGRAMMATION DCRYPTOR COMPLÉTÉE : retournez au véhicule et **rebranchez** le connecteur 6-pins (Connecteur principal) ou le 4-pins (Data-Link) et après tous les connecteurs.



The module is now programmed.
Le module est programmé.



REMOTE STARTER / ALARM VERIFICATION PROCEDURE | PROCÉDURE DE VÉRIFICATION DU DÉMARREUR À DISTANCE / ALARME

Test the remote starter. Remote start the vehicle.
Testez le démarreur à distance. Démarrez le véhicule à distance.

REMOTE STARTER PROGRAMMING PROCEDURE | PROCÉDURE DE PROGRAMMATION DU DÉMARREUR À DISTANCE



REFER TO THE **QUICK INSTALL GUIDE** INCLUDED WITH THE MODULE FOR THE REMOTE STARTER PROGRAMMING.



RÉFÉREZ-VOUS AU **GUIDE D'INSTALLATION RAPIDE** INCLUS AVEC LE MODULE POUR LA PROGRAMMATION DU DÉMARREUR À DISTANCE.

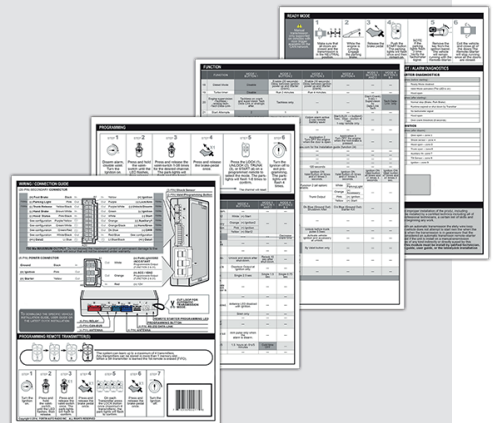

EVO

ONE



Module label | Étiquette sur le module

Notice: Updated Firmware and Installation Guides

Updated firmware and installation guides are posted on our web site on a regular basis. We recommend that you update this module to the latest firmware and download the latest installation guide(s) prior to the installation of this product.

Notice: Mise à jour microprogramme et Guides d'installations

Des mises à jour du Firmware (microprogramme) et des guides d'installation sont mis en ligne régulièrement. Vérifiez que vous avez bien la dernière version logiciel et le dernier guide d'installation avant l'installation de ce produit.

WARNING

The information on this sheet is provided on an (as is) basis with no representation or warranty of accuracy whatsoever. It is the sole responsibility of the installer to check and verify any circuit before connecting to it. Only a computer safe logic probe or digital multimeter should be used. FORTIN ELECTRONIC SYSTEMS assumes absolutely no liability or responsibility whatsoever pertaining to the accuracy or currency of the information supplied. The installation in every case is the sole responsibility of the installer performing the work and FORTIN ELECTRONIC SYSTEMS assumes no liability or responsibility whatsoever resulting from any type of installation, whether performed properly, improperly or any other way. Neither the manufacturer or distributor of this module is responsible of damages of any kind indirectly or directly caused by this module, except for the replacement of this module in case of manufacturing defects. This module must be installed by qualified technician. The information supplied is a guide only. This instruction guide may change without notice. Visit www.fortinbypass.com to get the latest version.

MISE EN GARDE

L'information de ce guide est fournie sur la base de représentation (telle quelle) sans aucune garantie de précision et d'exactitude. Il est de la seule responsabilité de l'installateur de vérifier tous les fils et circuits avant d'effectuer les connexions. Seuls une sonde logique ou un multimètre digital doivent être utilisés. FORTIN SYSTÈMES ÉLECTRONIQUES n'assume aucune responsabilité de l'exactitude de l'information fournie. L'installation (dans chaque cas) est la responsabilité de l'installateur effectuant le travail. FORTIN SYSTÈMES ÉLECTRONIQUES n'assume aucune responsabilité suite à l'installation, que celle-ci soit bonne, mauvaise ou de n'importe autre type. Ni le fabricant, ni le distributeur ne se considèrent responsables des dommages causés ou ayant pu être causés, indirectement ou directement, par ce module, excepté le remplacement de ce module en cas de défectuosité de fabrication. Ce module doit être installé par un technicien qualifié. L'information fournie dans ce guide est une suggestion. Ce guide d'instruction peut faire l'objet de changement sans préavis. Consultez le www.fortinbypass.com pour voir la plus récente version.

Copyright © 2006-2019, FORTIN AUTO RADIO INC ALL RIGHTS RESERVED PATENT PENDING

**TECH SUPPORT**

Tél: 514-255-HELP (4357)
 1-877-336-7797

**ADDENDUM GUIDE**

www.fortinbypass.com

WEB UPDATE | MISE À JOUR INTERNET

