

EVO-CAN

Guide #3078

AUDI / PORSCHE / VOLSWAGEN

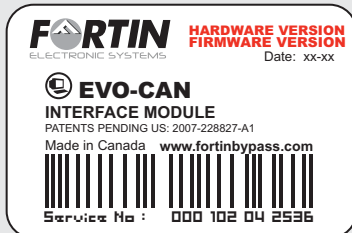
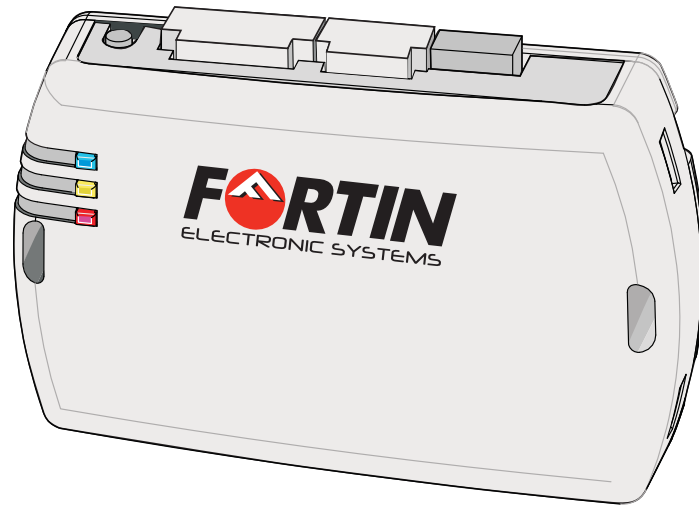

Module label | Étiquette sur le module

Notice: Updated Firmware and Installation Guides

Updated firmware and installation guides are posted on our web site on a regular basis. We recommend that you update this module to the latest firmware and download the latest installation guide(s) prior to the installation of this product.

Des mises à jour du Firmware (microprogramme) et des guides d'installation sont mises en ligne régulièrement. Vérifiez que vous avez bien la dernière version logiciel et le dernier guide d'installation avant l'installation de ce produit.



TECH SUPPORT
 Tél: 514-255-HELP (4357)
 1-877-336-7797



ADDENDUM GUIDE
 Rev : 20120809

www.fortinbypass.com
 WEB UPDATE | MISE À JOUR INTERNET



WIRE LEGEND | LEGENDE

Input | Entrée Output | Sortie

Connection always **required**
Branchement **toujours requis**

Connection **not required** with Data-link
Branchement **non requis** avec Data-Link

NOTE:
All possible functions are summarized in each configuration, however some functions may not be supported on all vehicles. Refer to the VEHICLE FIT GUIDE to determine the supported functions for a specific vehicle.
Toutes les fonctions possibles sont écrites dans chaque configuration, toutefois elles ne sont pas toutes supportées par tous les véhicules. Voir le GUIDE DES VÉHICULES pour déterminer les fonctions supportées sur chaque véhicule.

Connect to vehicle
Branchement au véhicule

Connect to Remote-Starter/Alarm
Branchement au démarreur à distance/Alarme

Cut | Couper

DESCRIPTION

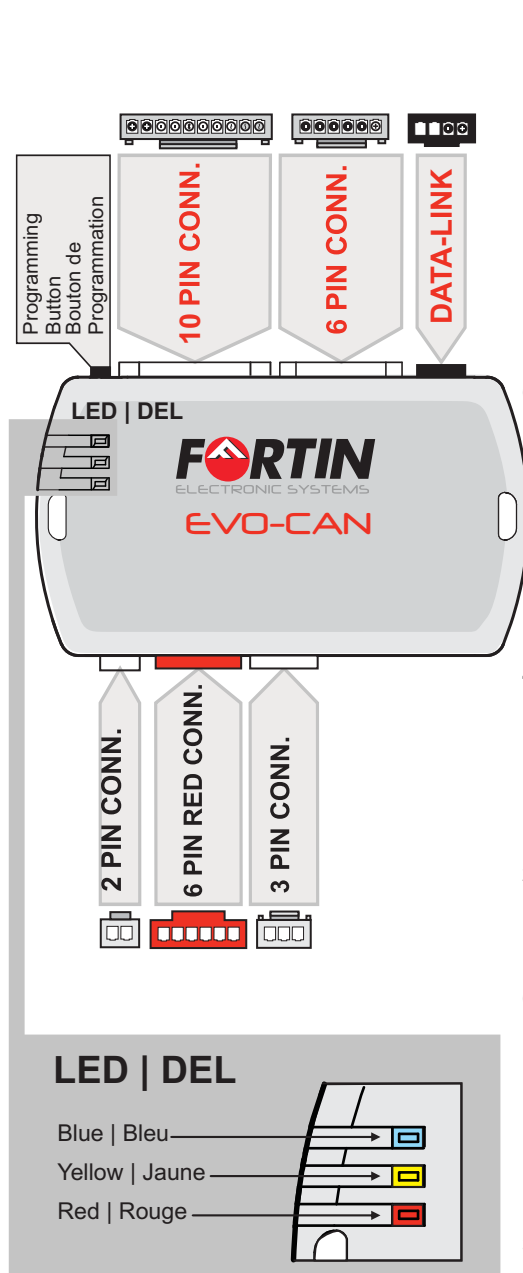

10 PIN CONNECTOR: MAIN HARNESS | HARNAIS PRINCIPAL (WHITE|BLANC)

Yellow Jaune	Ignition
Red/Blue Rouge/Bleu	Start
Green Vert	Door Status Statuts Portes
White Blanc	Trunk Status Statuts Valise
White/Black Blanc/Noir	AUX2 / KEY SENSE
Brown/White Brun/Blanc	Hand Brake Status Frein à Main Signal
Pink/Black Rose/Noir	Hood Status Capot Statuts
Pink Rose	Tachometer
Lt. Blue/Black Bleu Pâle/Noir	DATA 1 See configuration
Lt. Blue Bleu Pâle	DATA 2 See configuration

6 PIN CONNECTOR: MAIN HARNESS | HARNAIS PRINCIPAL (WHITE|BLANC)

Orange/Black Orange/Noir	Foot Brake Status Statuts Frein (pied)
Orange	AUX 1
Purple/White Mauve/Blanc	Unlock/Disarm Déverrouille/Désarme
Purple Mauve	Lock/Arm Verrouille/Arme
Yellow/Black Jaune/Noir	Trunk Release Valise
Dk. Blue Bleu foncé	GWR (Ground While Running)

4 PIN CONNECTOR: DATA-LINK (BLACK | NOIR) SEE PAGE 3 | VOIR PAGE 3

Red Rouge	(+) 12V Battery (+) 12V Batterie
Black Noir	Ground (-) Masse (-)
Blue Bleu	DATA
White Blanc	DATA

2 PIN CONNECTOR: TB CONTROL (WHITE | BLANC)

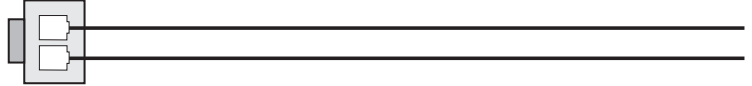

6 PIN CONNECTOR: RELAY | RELAIS (RED | ROUGE)

White/Red Blanc/Rouge	COMM2
White/Blue Blanc/Bleu	NO2
White/Green Blanc/Vert	NC2
Yellow/Red Jaune/Rouge	COMM1
Yellow/Blue Jaune/Bleu	NO1
Yellow/Green Jaune/Vert	NC1

3 PIN CONNECTOR: CAN-BUS (WHITE | BLANC)

Brown Brun	CAN 1 WIRE (SW)
Gray/Black Gris/Noir	CAN LOW
Gray Gris	CAN HIGH

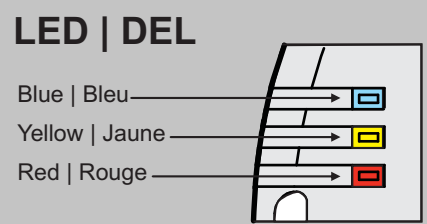

INSTALLATION PROCEDURE

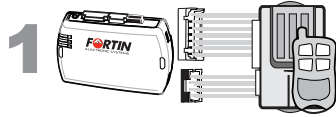

Determine if the remote-starter or alarm system supports 2-way Data-Link.

Déterminez si le démarreur à distance ou système d'alarme est compatible en Data-Link 2-voies.

WITH DATA-LINK AVEC DATA-LINK

In order to utilize this type of connection the remote-starter or alarm-system must be compatible with the **Fortin Data-link protocol**. Consult the installation guide or visit www.fortinbypass.com/datalink/ for more information.

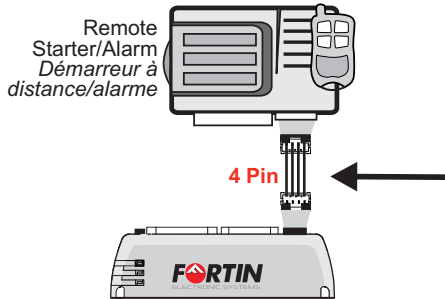

Le démarreur à distance ou le système d'alarme doit être compatible avec le **protocole Data-link Fortin** pour ces branchements. Consultez le guide d'installation du démarreur à distance ou du système d'alarme ou visitez le www.fortinbypass.com/datalink/ pour plus d'informations.

WITH OUT DATA-LINK SANS DATA-LINK

For all other remote-starters or alarm-systems perform the following connections.

Pour tout autres types de démarreurs à distance ou d'alarme, effectuez les branchements suivants.

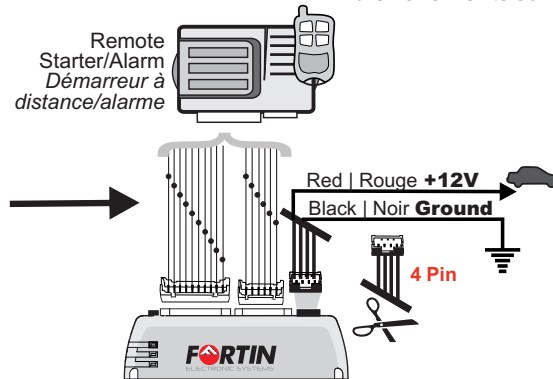

- 1 Cut off one plug of the 4 Pin Data-Link connector
- 2 Connect the Red wire to +12V
- 3 Connect the Black wire to Ground

- 1 Coupez l'extrémité du connecteur 4 pins Data-Link
- 2 Connectez le fil rouge au 12V
- 3 Connectez le fil noir à la masse du véhicule.



Make the connections:

Faire les branchements:



10 Pin Connector (White):
Make the connections associated with the vehicle from the VEHICLE FIT GUIDE.

10 Pins Connecteur (Blanc):
Effectuez les branchements associés au véhicule dans le GUIDE DES VÉHICULES.



6 Pin Connector (White):
Make the connections (if required)

6 Pins Connecteur (Blanc):
Effectuez les branchements.(Si nécessaire)



3 Pin Connector CAN (White):
Make the connections (if required)

3 Pins Connecteur CAN (Blanc):
Effectuez les branchements.(Si nécessaire)



6 Pin Connector RELAY (Red):
Make the connections (if required)

6 Pins Connecteur RELAI (Rouge):
Effectuez les branchements.(Si nécessaire)



2 Pin Connector (White):
Make the connections (if required)

2 Pins Connecteur (Blanc):
Effectuez les branchements.(Si nécessaire)



PROGRAMMING PROCEDURE

PROCÉDURE DE PROGRAMMATION

Determine the programming procedure required for the vehicle in the VEHICLE FIT GUIDE.

Déterminez le type de programmation selon votre véhicule dans le GUIDE DES VÉHICULES.

Connection number
Numéro de connexion

Vehicle(s) associated with the procedure
Véhicule(s) associé(s) à la configuration

Programming number
Numéro de programmation

CONNECTION #

VEHICLE MAKE MODEL YEAR

PROGRAM: #

LEGEND | LÉGENDE

1 - TB-GM2* for transponder bypass pour contournement du transpondeur
2 - TB-KIA1* for transponder bypass pour contournement du transpondeur
3 - TB-KIA2* for transponder bypass pour contournement du transpondeur
4 - TB-MITS2* for transponder bypass pour contournement du transpondeur
5 - Heated seats will only turn ON (low power) if the engine temperature is below 0°C (32°F) when remote started.

Les sièges chauffants s'allument à faible intensité SEULEMENT si la température du moteur est sous 0°C

6 - INT-BMW1* for remote car starter | Pour démarreur à distance
7 - TB-SUBARU1 or 2* for transponder bypass | pour contournement du transpondeur
8 - A special diagram is required for Remote car starter : www.fortinbypass.com
 Un diagramme spécial est requis pour démarreur à distance : www.fortinbypass.com
9 - INSET* for remote car starter | Pour démarreur à distance
10 - EVO-CAN* version hardware 3+ required | version du matériel: 3+ requis
11 - EVO-RIDE* for transponder bypass | pour contournement du transpondeur
12 - No ignition bypass available for Remote starter application.
 Pas de contournement d'ignition pour application Démarreur à distance.

* Sold separately | Vendu séparément

Key Control : (Contrôle de la Clé) KEY REQUIRED. Transponder bypass by wrapping of factory key. CLÉ REQUISE. The EVO-CAN activates the relay on connector 2 (White wire) during remote start. Contournement du transpondeur par enroulement de la clé d'origine. Le EVO-CAN active le relais du connecteur 2 pin Blanc lors du démarrage à distance.

Activate OEM Remote Start : (Active Démarreur d'origine) The EVO-CAN activates the factory remote starter if the vehicle has one equipped. Le EVO-CAN active le démarreur à distance d'origine lorsque le véhicule en est équipé.

Push-to-Start Control : (Contrôle Bouton Démarreur) For Push-to-Start vehicles, the EVO-CAN activates the push button to allow seamless takeover by the user. Pour les véhicules équipés de bouton Push-to-Start, le EVO-CAN actionne le bouton dans le but d'éviter à l'utilisateur de le faire avant de conduire le véhicule.

www - Visit www.fortinbypass.com to download an installation guide for this specific vehicle. | Visitez le www.fortinbypass.com pour télécharger un guide d'installation spécifique à ce véhicule.

CONNECTION 1

AUDI

GO PROGRAM: 1

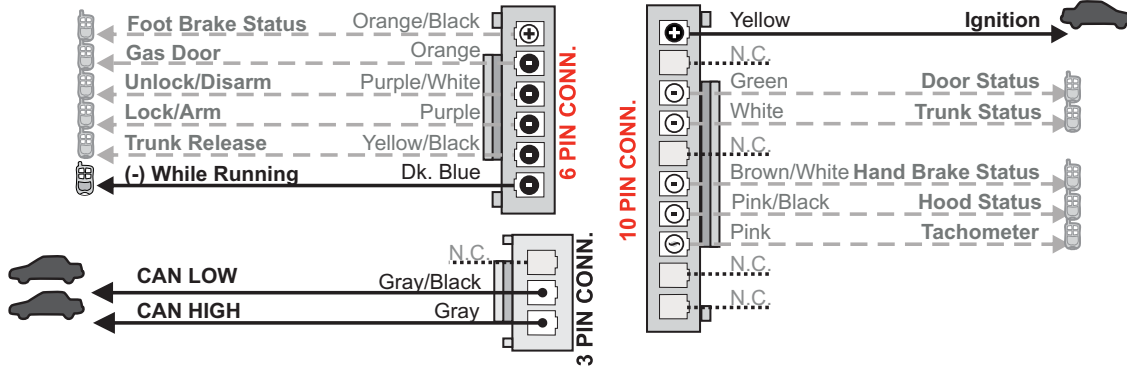

AUDI

CAN LOW Orange/Brown
CAN HIGH Orange/Green

Twisted pair in drivers kick panel or at steering column. | Paire de fils torsadés dans le panneau latéral du côté chauffeur ou à la colonne de direction.

CONNECTION 2

AUDI / PORSCHE

GO PROGRAM: 1

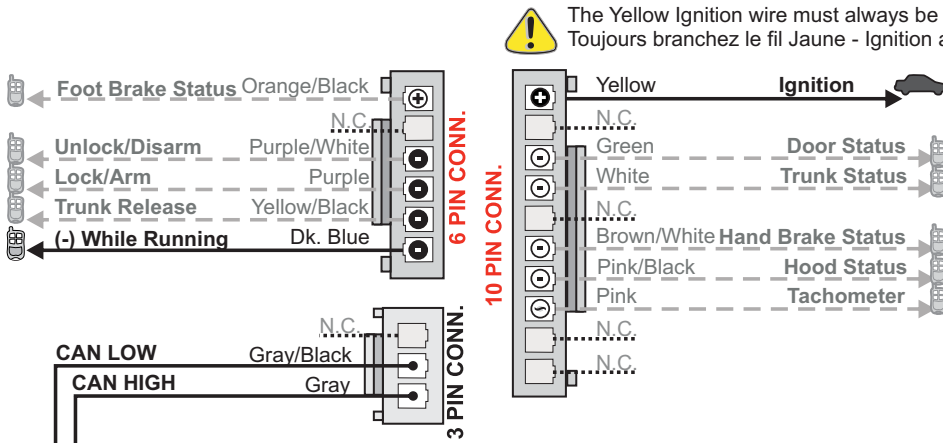

	AUDI	PORSCHE
CAN LOW	Orange/Brown	
CAN HIGH	Orange/Green	

Twisted pair in drivers kick panel.
 Paire de fils torsadés, panneau latéral du côté chauffeur.

AUDI FOR REMOTE STARTER INSTALLATION (Key Control)

Remove the battery from the remote control and **make 5 to 10 loop** around the key. | Retirez la batterie de la télécommande, et **faite 5 à 10 tours** autour de la clé

Make 5 to 10 loop around the key barrel | **Faire 5 à 10 tours** autour du bariillet de clé

CONNECTION 3

VOLKSWAGEN

PROGRAM: 1

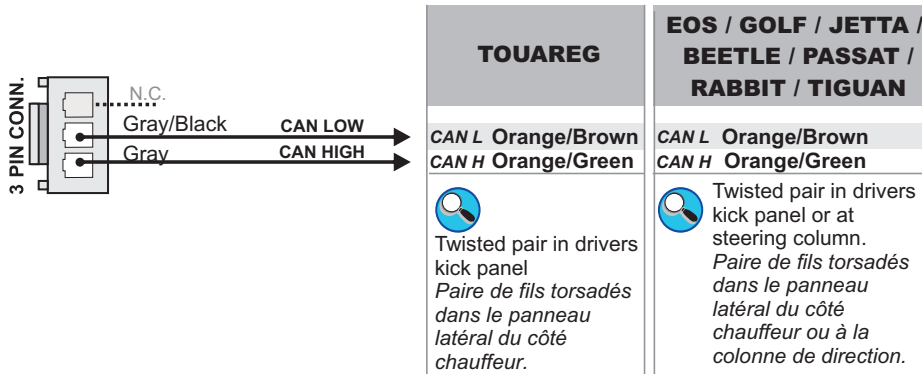
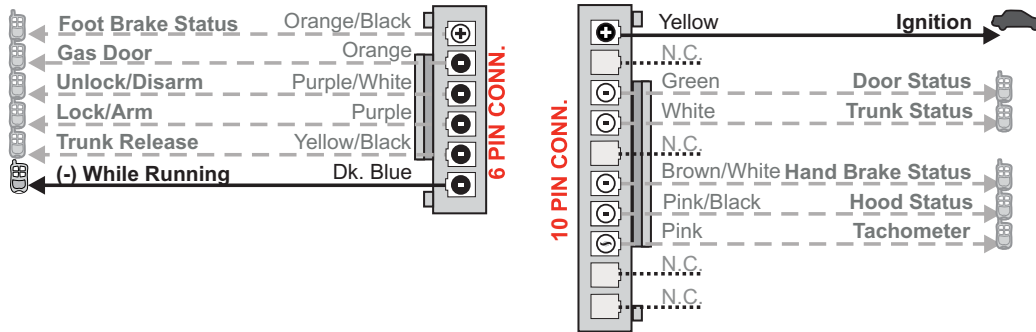

KEY CONTROL / CONTRÔLE DE LA CLÉ

EOS / GOLF / JETTA / BEETLE / PASSAT 2002-2006

RABBIT / ROUTAN / TIGUAN

Disarm factory alarm and remote car starter application

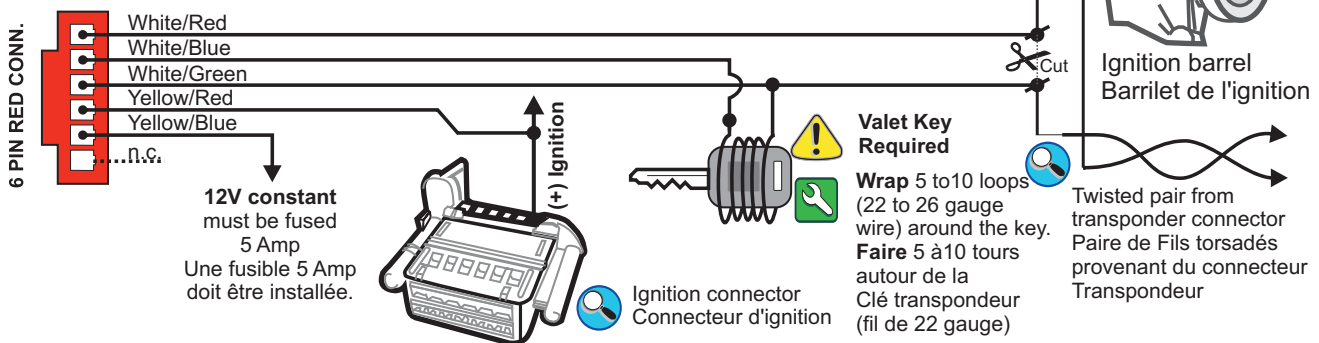

KEY CONTROL / CONTRÔLE DE LA CLÉ

PASSAT 2007-2010

Disarm factory alarm and remote car starter application

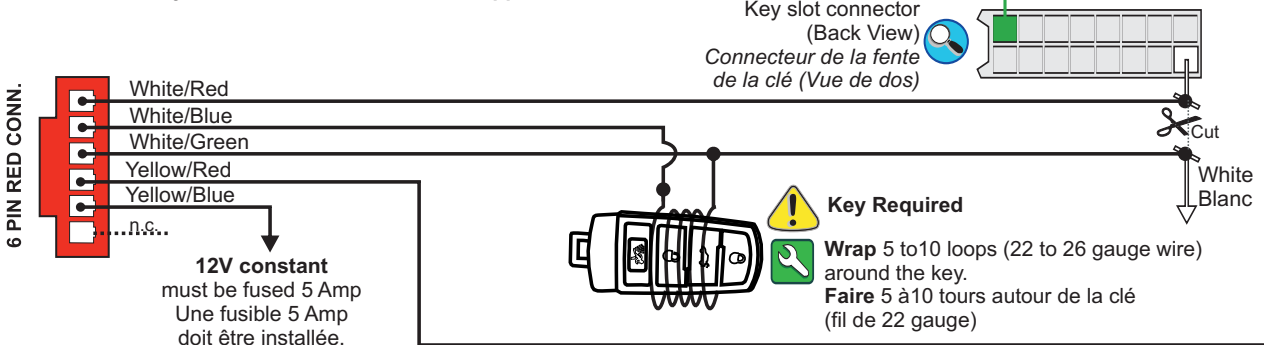

● Input | Entrée ○ Output | Sortie

→ Connection always required
Branchement toujours requis

- - - Connection not required with Data-link
Branchement non requis avec Data-Link

🚗 Connect to vehicle
Branchement au véhicule

📶 Connect to Remote-Starter/Alarm
Branchement au démarreur à distance/Alarme

✂ Cut | Couper

CONNECTION 4

VOLKSWAGEN CC

GO PROGRAM: 1

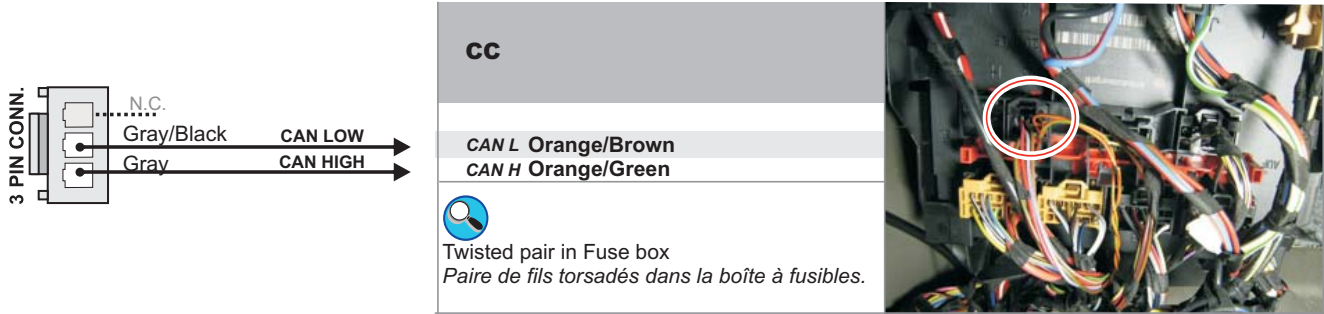
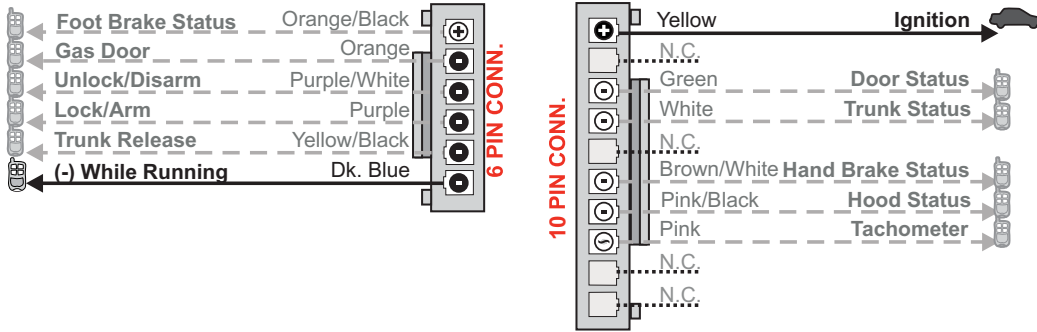

KEY CONTROL / CONTRÔLE DE LA CLÉ

CC

Disarm factory alarm and remote car starter application

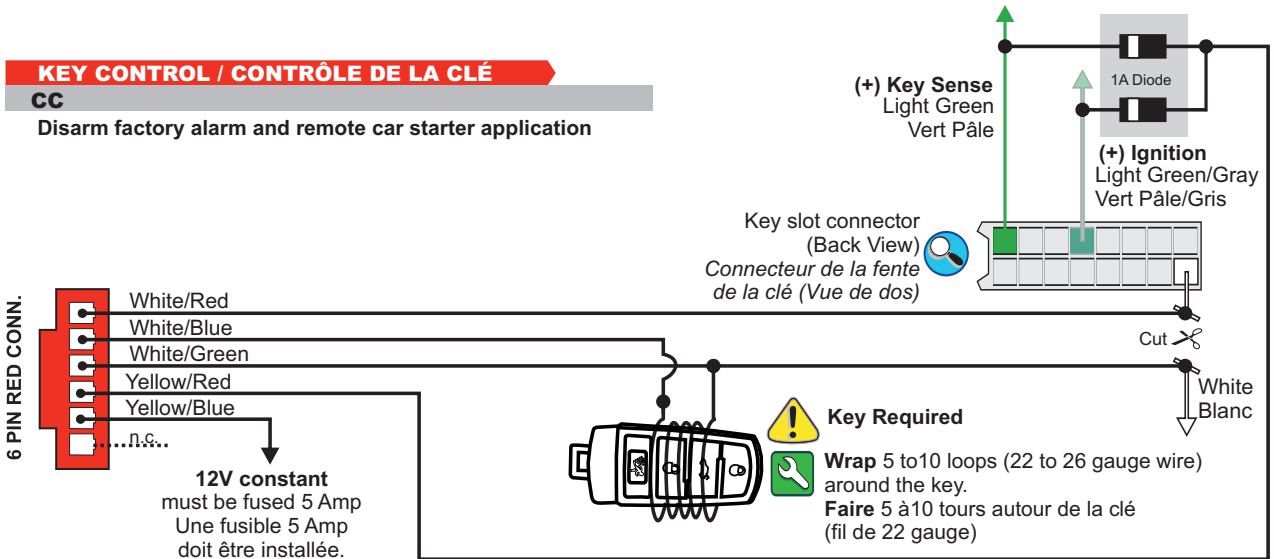

CONNECTION 5

VOLKSWAGEN PASSAT 2012

GO PROGRAM: 1

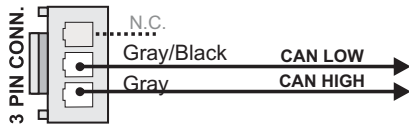
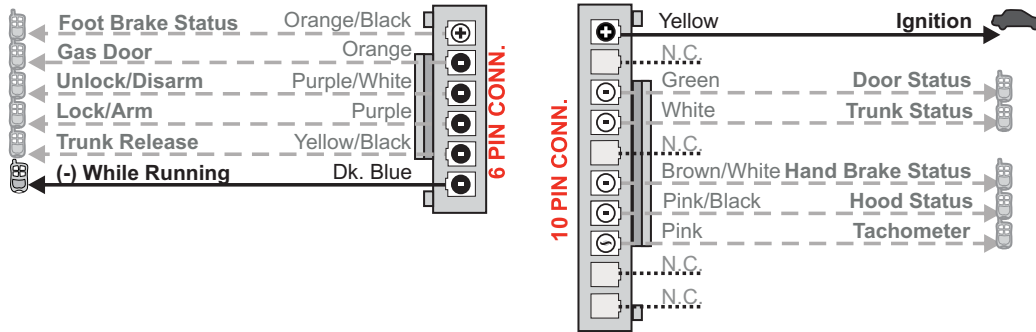

PASSAT 2012

CAN L	Orange/Brown
CAN H	Orange/Green



Black connector at transponder.
Connecteur noir au transpondeur.



KEY CONTROL / CONTRÔLE DE LA CLÉ

Disarm factory alarm and remote car starter application

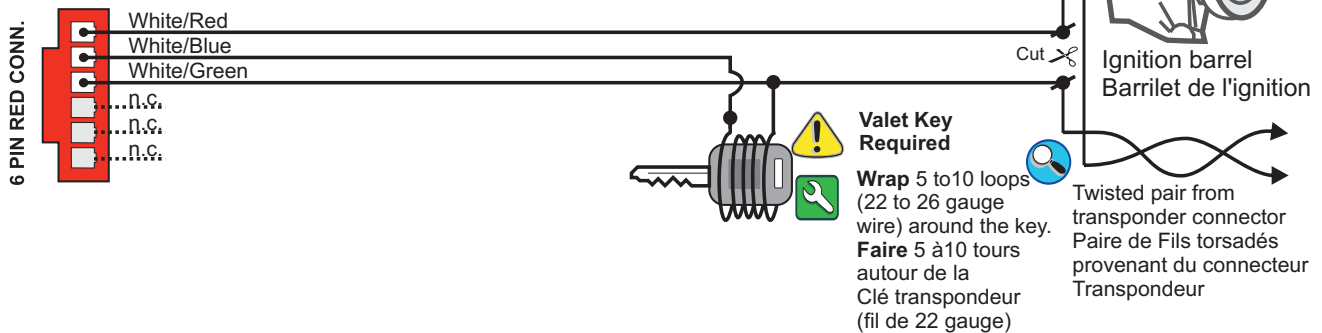

PROGRAM. 1

PROGRAMMING PROCEDURE | PROCÉDURE DE PROGRAMMATION

1



Press and hold
the programming
button:

Appuyez et
maintenez
enfoncé le bouton
de programmation:

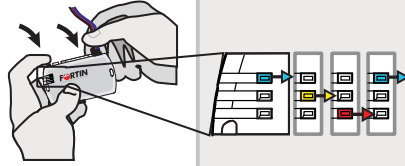

Insert the 4 Pin
(Data-Link)
connector.

Insérez le
connecteur 4 pins
(Data-Link).

*The LED's will
alternate between
BLUE, YELLOW
and RED flashes.
Les DELS
alterner entre un
flash BLEU,
JAUNE et
ROUGE.*

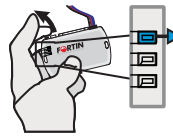

Release the
programming button
when the LED is
BLUE.

Relâchez le bouton
de programmation
quand la DEL est
BLEU.

If the LED is not solid
BLUE disconnect the 4
Pin connector (Data-
Link) and go back to
beginning of step 1. |
Si le DEL n'est pas
BLEU solide
débranchez le
connecteur 4 pins
(Data-Link) et allez au
début de l'étape 1.

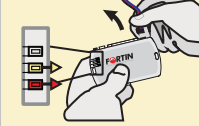

2

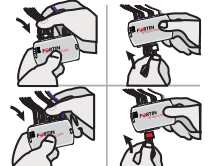

Insert the remaining
required connectors:
10 pin (White), 2 pin (White),
6 pin (White), 6 pin (Red),
3 pin (White).

Insérez les
connecteurs requis
restants:

10 pins (Blanc), 2 pins (Blanc),
6 pins (Blanc), 6 pins (Rouge)
3 pins (Blanc).

3



Turn the Ignition to
the ON/RUN
position.

Tournez la clef en
position **ignition**
(ON).

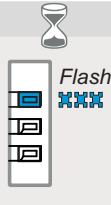

*The BLUE LED will
flash rapidly.*

*La DEL BLEU
clignotera
rapidement.*



Turn the Ignition to
the OFF position.

Tournez la clef à
OFF.



*The BLUE LED will
turn off.*

*Le DEL BLEU
s'éteint.*



*The module is
now
programmed.*

*Le module est
programmé.*

EVO-CAN

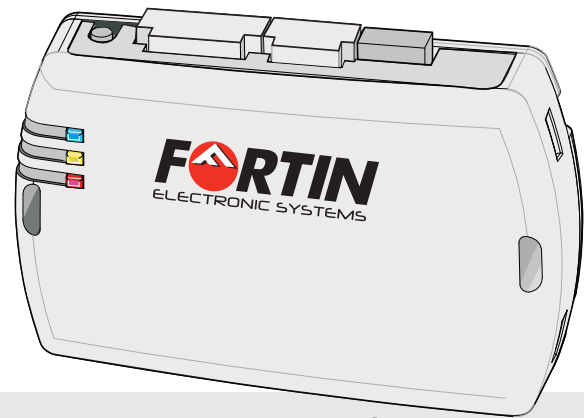

Module label | Étiquette sur le module

Notice: Updated Firmware and Installation Guides

Updated firmware and installation guides are posted on our web site on a regular basis. We recommend that you update this module to the latest firmware and download the latest installation guide(s) prior to the installation of this product.

Des mises à jour du Firmware (microprogramme) et des guides d'installation sont mises en ligne régulièrement. Vérifiez que vous avez bien la dernière version logiciel et le dernier guide d'installation avant l'installation de ce produit.

WARNING / TECH SUPPORT / MISE EN GARDE / SUPPORT TECHNIQUE

The information on this sheet is provided on an (as is) basis with no representation or warranty of accuracy whatsoever. It is the sole responsibility of the installer to check and verify any circuit before connecting to it. Only a computer safe logic probe or digital multimeter should be used. FORTIN ELECTRONIC SYSTEMS assumes absolutely no liability or responsibility whatsoever pertaining to the accuracy or currency of the information supplied. The installation in every case is the sole responsibility of the installer performing the work and FORTIN ELECTRONIC SYSTEMS assumes no liability or responsibility whatsoever resulting from any type of installation, whether performed properly, improperly or any other way. Neither the manufacturer or distributor of this module is responsible of damages of any kind indirectly or directly caused by this module, except for the replacement of this module in case of manufacturing defects. This module must be installed by qualified technician. The information supplied is a guide only. This instruction guide may change without notice. **Visit www.fortinbypass.com to get the latest version.**

L'information de ce guide est fournie sur la base de représentation (telle quelle) sans aucune garantie de précision et d'exactitude. Il est de la seule responsabilité de l'installateur de vérifier tous les fils et circuit avant défectuer les connections. Seule une sonde logique ou un multimètre digital doivent être utilisés. FORTIN SYSTÈMES ÉLECTRONIQUES n'assume aucune responsabilité de l'exactitude de l'information fournie. L'installation (dans chaque cas) est la responsabilité de l'installateur effectuant le travail. FORTIN SYSTÈMES ÉLECTRONIQUES n'assume aucune responsabilité suite à l'installation, que celle-ci soit bonne ou mauvaise ou de n'importe autre type. Ni le fabricant, ni le distributeur ne se considèrent responsables des dommages causés ou ayant pu être causés, indirectement ou directement, par ce module, excepté le remplacement de ce module en cas de défectuosité de fabrication. Ce module doit être installé par un technicien qualifié. L'information fournie dans ce guide est une suggestion. Ce guide d'instruction peut faire l'objet de changement sans préavis. **Consultez le www.fortinbypass.com pour voir la plus récente version.**

Copyright © 2006-2011, FORTIN AUTO RADIO INC ALL RIGHTS RESERVED **PATENT PENDING**



TECH SUPPORT

Tél: 514-255-HELP (4357)
1-877-336-7797



ADDENDUM GUIDE

www.fortinbypass.com
WEB UPDATE | MISE À JOUR INTERNET

