

**STANDALONE INSTALLATION
INSTALLATION STANDALONE**

 ADDENDUM - SUGGESTED WIRING CONFIGURATION
 ADDENDA - SCHÉMA DE BRANCHEMENT SUGGÉRÉ

**ONLY COMPATIBLE WITH AUTOMATIC TRANSMISSION VEHICLES.
 COMPATIBLE AVEC VÉHICULE À TRANSMISSION AUTOMATIQUE SEULEMENT.**

Vehicle functions supported in this diagram (functional if equipped) | Fonctions du véhicule supportées dans ce diagramme (fonctionnelles si équipé)



Vehicle Véhicule(s)	Modele Modèle(s)	Years Année(s)	Transponder Bypass	Lock	Unlock	Arm	Disarm	RAP Disable	Hazard lights	Tachometer	Autolight Off	Door Status	Trunk Status	Hood Status	Hand-Brake Status	Foot-Brake Status	OEM Remote Monitoring	Push-to-Start Control
Nissan																		
Titan	Push-to-Start	2016-2017	•	•	•	•	•	•	•	•	•	•	•	•	•	•	•	•
Titan	Diesel Push-to-Start	2016-2017	•	•	•	•	•	•	•	•	•	•	•	•	•	•	•	•

Hardware version: Bypass firmware version:
 Version Matérielle: Version Logicielle du contournement:

6

Minimum

72.[27]

[Minimum]

 This manual may change without notice. www.fortin.ca for latest version.
 Ce Guide peut faire l'objet de changements sans préavis. www.fortin.ca pour la récente version.

Parts required (Not included) :

- 1x 7.5 Amp. Fuse
- 2x 1 Amp. Diode
- 1x 1 Amp. Diode
- 1x Relay

Pieces requises (non incluses) :

- Fusible 7.5 Amp.
- Diode 1 Amp.
- Diode 1 Amp.
- Relai

FLASH LINK UPDATER

Microsoft Windows Computer & Internet connection

Ordinateur Microsoft Windows et connexion Internet

NOTES:
NOTES:

THIS MODULE MUST BE INSTALLED BY A QUALIFIED TECHNICIAN. A WRONG CONNECTION CAN CAUSE PERMANENT DAMAGE TO THE VEHICLE.
CE MODULE DOIT ÊTRE INSTALLÉ PAR UN TECHNICIEN QUALIFIÉ, TOUTE ERREUR DANS LES BRANCHEMENTS PEUT OCCASIONNER DES DOMMAGES PERMANENTS AU VÉHICULE.

HOOD STATUS : functional if equipped with a factory hood switch.

HOOD STATUS : fonctionnel si équipé d'un commutateur de capot d'origine.

**PROGRAM BYPASS OPTION:
PROGRAMMER L'OPTION DU
CONTOURNEMENT:**
**UNIT OPTION
OPTION UNITE**
**ON/OFF
OUI/NON**
**DESCRIPTION
DESCRIPTION**
C1
**ON
OUI**

 OEM Remote status (Lock/Unlock) monitoring
 Suivi des status (Verrouillage/Déverrouillage) de la télécommande d'origine

PARTS REQUIRED (NOT INCLUDED) | PIÈCES REQUISES (NON INCLUSES)



FLASH LINK UPDATER 2

FLASH LINK MANAGER
SOFTWARE | PROGRAMME



Microsoft Windows Computer
(Internet connection required)
Ordinateur Microsoft Windows
(Connection Internet requise)



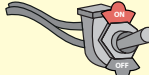

MANDATORY | OBLIGATOIRE

<p>HOOD PIN</p> 	<p>REMOTE START SAFETY OVERRIDE SWITCH</p> <p>COMMUNTEUR DE SÉCURITÉ DE DÉSACTIVATION DU DÉMARREUR À DISTANCE</p>  <p>VALET SWITCH COMMUNTEUR VALET</p>
<p>Part #: RSPB available, Sold separately. Pièce #: RSPB disponible, vendu séparément.</p>	



Notice: the installation of safety elements are mandatory. The hood pin and the valet switch are essential security elements and must be installed.

Notice: l'installation des éléments de sécurité est obligatoire. Le contact de capot et le commutateur de valet sont des éléments de sécurité essentiels et doivent absolument être installés.

STAND ALONE CONFIGURATION | CONFIGURATION EN DÉMARREUR AUTONOME

	UNIT OPTION OPTION UNITE	DESCRIPTION
	<p>Program bypass option: Programmez l'option du contournement:</p> <p>D1</p>	<p>OEM Remote Stand Alone Remote Starter</p> <p>Démarreur à distance Autonome avec télécommande d'origine</p>
	<p>Program bypass option with oem remote: Programmez l'option du contournement avec télécommande d'origine:</p> <p>C1</p>	<p>OEM Remote Monitoring</p> <p>Supervision de la télécommande d'origine</p>
	<p>Program bypass option with RF KIT antenna: Programmez l'option du contournement avec antenne RF:</p> <p>H1 to H6 H1 à H6</p>	<p>Supported RF Kits and select RF Kit</p> <p>Kit RF supportés et sélectionnez le KIT RF</p>

REMOTE STARTER FUNCTIONALITY | FONCTIONNALITÉS DU DÉMARREUR À DISTANCE

 <p>All doors must be closed. Toutes les portes doivent être fermées</p>	<p>3X </p> <p>Press the OEM remote's Lock button 3x to remote-start (or remote-stop) the vehicle.</p> <p>Appuyez sur le bouton Verrouillage 3X de la télécommande d'origine pour démarrer à distance (ou arrêter à distance) le véhicule.</p>	 <p>START</p> <p>The vehicle will START. Le véhicule DÉMARRE.</p>	<p>REMOTE STARTER DIAGNOSTICS DIAGNOSTIQUE DU DÉMARREUR À DISTANCE</p> <p>MODULE RED LED / DEL ROUGE DU MODULE</p> <table style="width: 100%; border-collapse: collapse;"> <tr> <td style="width: 50%;">x2 flash : Brake ON</td> <td style="width: 50%;">Frein Activé</td> </tr> <tr> <td>x3 flash : No tach</td> <td>Pas de Tach</td> </tr> <tr> <td>x4 flash : Ignition before start</td> <td>Clé de contact détectée avant démarrage</td> </tr> <tr> <td>x5 flash : Hood Open</td> <td>Capot Ouvert</td> </tr> </table>	x2 flash : Brake ON	Frein Activé	x3 flash : No tach	Pas de Tach	x4 flash : Ignition before start	Clé de contact détectée avant démarrage	x5 flash : Hood Open	Capot Ouvert
x2 flash : Brake ON	Frein Activé										
x3 flash : No tach	Pas de Tach										
x4 flash : Ignition before start	Clé de contact détectée avant démarrage										
x5 flash : Hood Open	Capot Ouvert										

REMOTE STARTER WARNING CARD | CARTE D'AVERTISSEMENT DE DÉMARREUR À DISTANCE



CUT THIS WARNING CARD AND STICK IT ON A VISIBLE PLACE:
or use the package RSPB, Sold separately.

COUPEZ CETTE CARTE D'AVERTISSEMENT ET COLLEZ-LA À UN ENDROIT VISIBLE:
ou utilisez la trousse RSPB, vendue séparément.



WARNING | ATTENTION

**REMOTE STARTER
DÉMARREUR À DISTANCE**

<p>THE VEHICLE CAN BE STARTED BY EITHER: PRESSING THE LOCK BUTTON ON THE OEM REMOTE 3 TIMES CONSECUTIVELY OR BY A SMARTPHONE. TURN ON THE SAFETY SWITCH LOCATED UNDER THE DASHBOARD BEFORE WORKING ON THE VEHICLE.</p>	<p>LE VÉHICULE PEUT DÉMARRER SOIT: EN APPUYANT 3 FOIS CONSÉCUTIVEMENT SUR LE BOUTON VERROUILLAGE DE LA TÉLÉCOMMANDE DU VÉHICULE OU PAR UN TÉLÉPHONE INTELLIGENT. ACTIONNEZ EN POSITION 'ON' LE COMMUNTEUR DE SÉCURITÉ SITUÉ SOUS LE TABLEAU DE BORD AVANT LES TRAVAUX D'ENTRETIEN.</p>
---	---

DESCRIPTION | DESCRIPTION

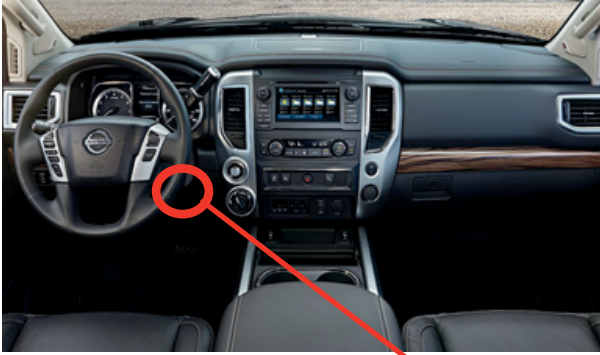

③ BCM Grey 24-Pin connector
BCM Connecteur Gris de 24-pins

BCM located right side of steering column.
BCM Situé côté droit de la colonne de direction.

① BCM White 15-Pin connector
BCM Connecteur Blanc de 15-pins

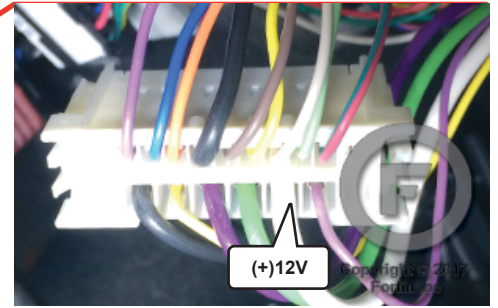
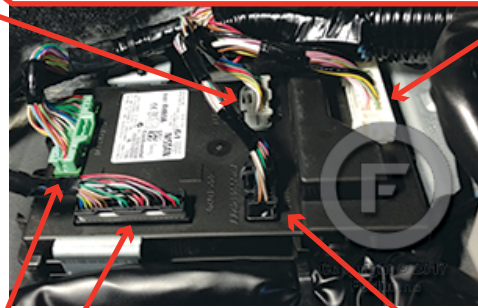
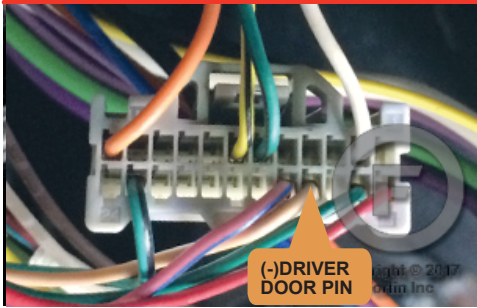

④ BCM Green 40-Pin connector
BCM Connecteur Vert de 40-pins

② BCM Black 40-Pin connector
BCM Connecteur Noir de 40-pins

⑤ BCM Black 24-Pin connector
BCM Connecteur Noir de 24-pins

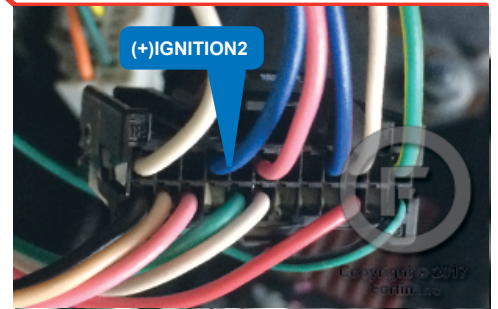
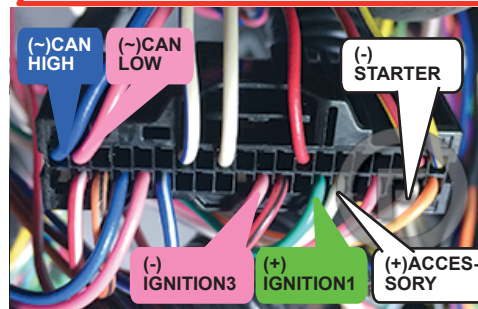
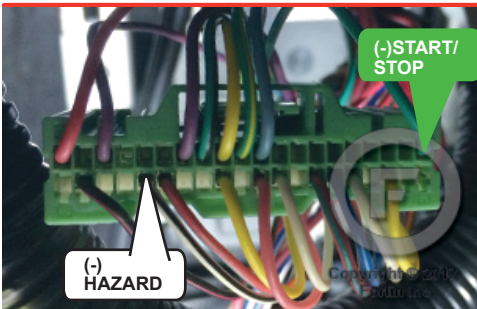

⑥ ⑦ ⑧ ⑨ IPDM-E/R located Engine compartment
IPDM-E/R Situé Sous le capot

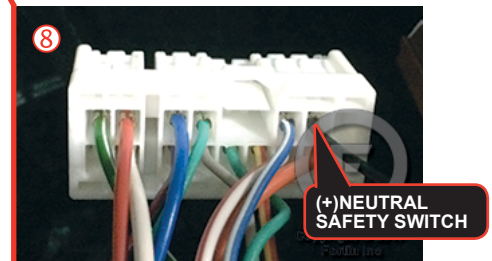
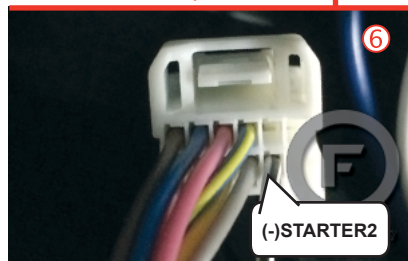
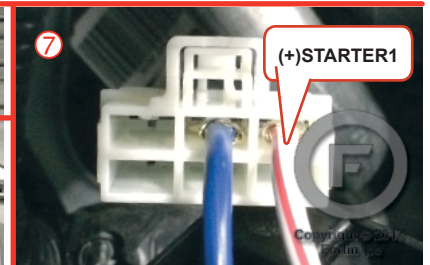
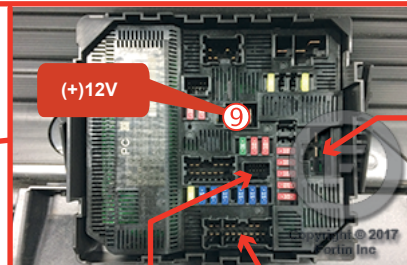
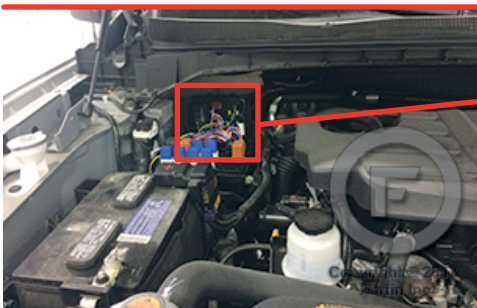

WIRING CONNECTION | GUIDE DE BRANCHEMENTS

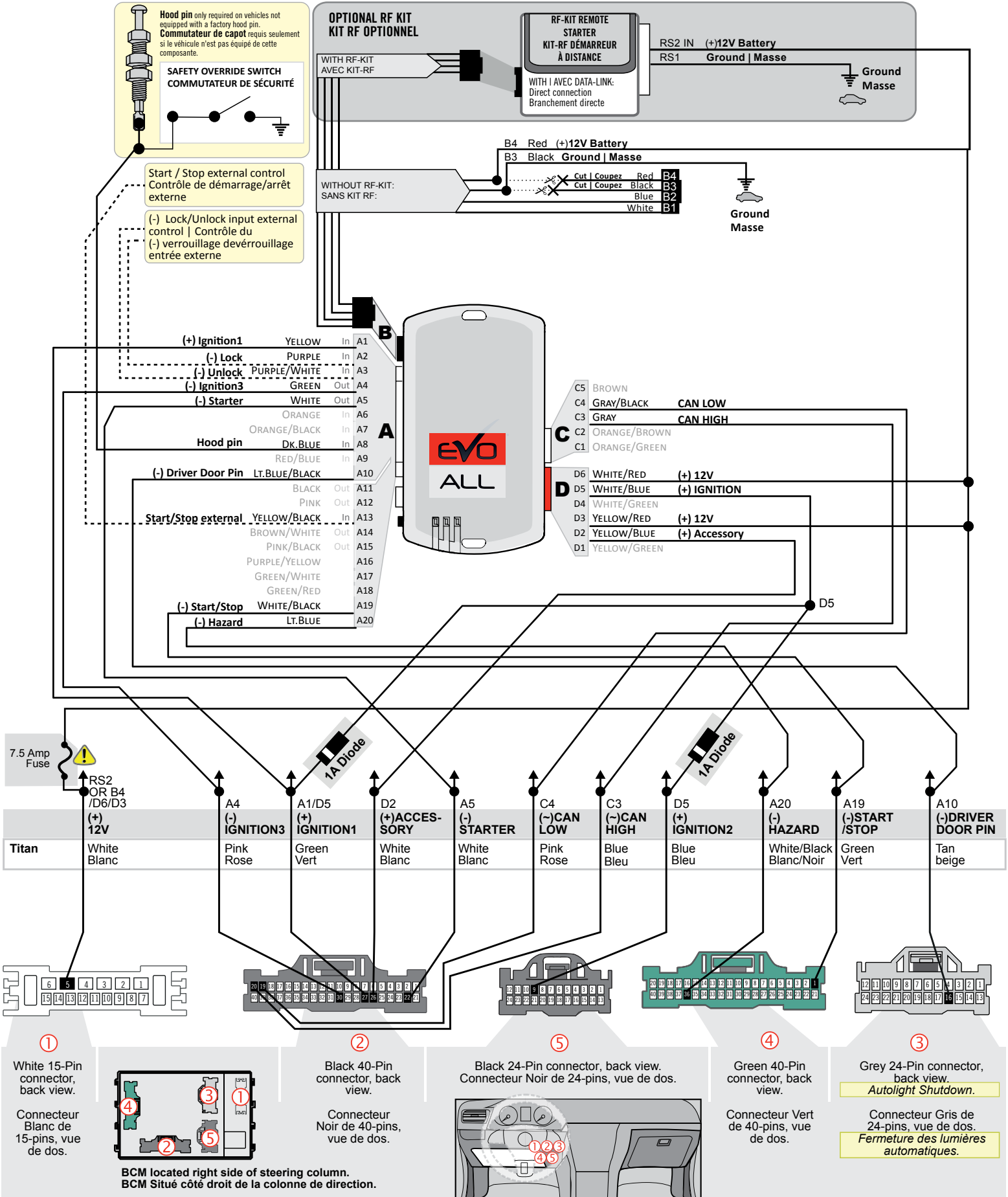

**AUTOMATIC TRANSMISSION
TRANSMISSION AUTOMATIQUE**



CAUTION: PERMANENT DAMAGE CAN BE DONE TO THE VEHICLE IF THIS RELAY IS NOT INSTALLED.



ATTENTION: DES DOMMAGES PERMANENTS PEUVENT ÊTRE CAUSÉS AU VÉHICULE SI CE RELAI N'EST PAS INSTALLÉ.



PROTECT THE RELAY FROM MOISTURE OTHERWISE DAMAGE MAY OCCUR.



PROTÉGEZ LE RELAI DES INTEMPÉRIES. L'EAU PEUT CAUSER DES DOMMAGES.

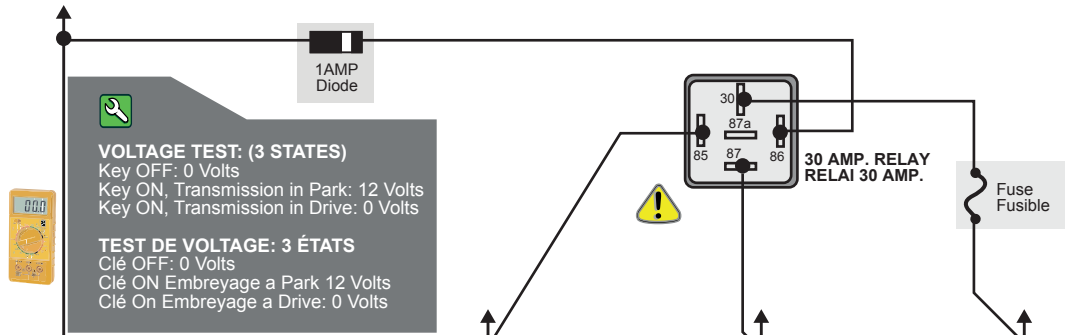

	(+)NEUTRAL SAFETY SWITCH	(-)STARTER2	(+)STARTER1 OUTPUT	(+)12V
Titan	Black/Red Noir/Rouge	White/Black Blanc/Noir	White/Red Blanc/Rouge	Red Rouge

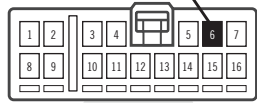
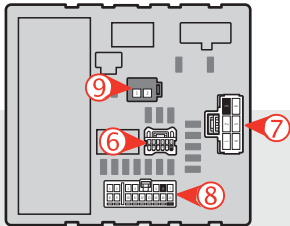

⑧ White 16-Pin connector, back view.
Connecteur Blanc de 16-pins, vue de dos.

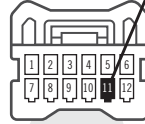

⑥ White 12-Pin connector, back view.
Connecteur Blanc de 12-pins, vue de dos.

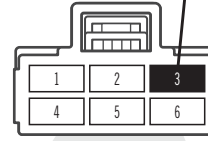

⑦ White 6-Pin connector, back view.
Connecteur Blanc de 6-pins, vue de dos.

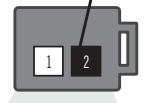

⑨ Black 2-Pin connector, back view.
Connecteur Noir de 2-pins, vue de dos.

PROGRAMMING PROCEDURE | PROCÉDURE DE PROGRAMMATION

1

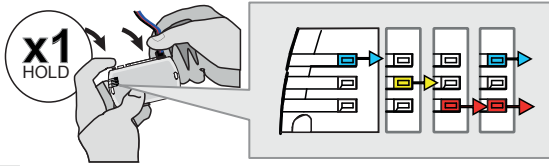

Press and hold the programming button:
Connect the 4-Pin Data-link connector.

↳ The BLUE, RED, YELLOW and BLUE & RED LEDs will alternatively illuminate.

Appuyez et maintenir enfoncé le bouton de programmation: **Branchez** le connecteur Data-Link à 4-Broches.

↳ Les DELs BLEUE, ROUGE, JAUNE et BLEUE & ROUGE s'allumeront alternativement.

2

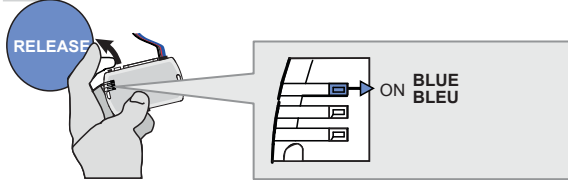

Release the programming button when the LED is BLUE.

Relâchez le bouton de programmation quand la DEL est BLEU.

If the LED is not solid BLUE disconnect the 4-Pin connector (Data-Link) and go back to step 1.

Si le DEL n'est pas BLEU débranchez le connecteur 4 pins (Data-Link) et allez au début de l'étape 1.

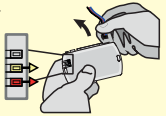

3

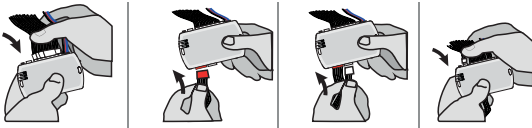

Insert the required remaining connectors.

Insérez les connecteurs requis restants.

4

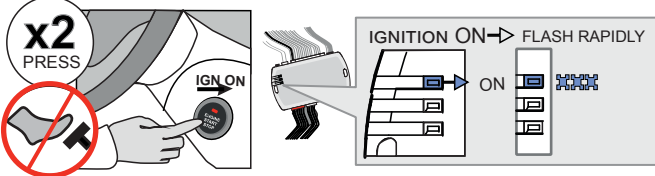

Do not press the brake pedal.
Press the Push-to-Start button twice to turn on the ignition.

↳ The BLUE LED will flash rapidly.

Ne pas appuyer sur la pédale de frein.
Appuyez 2 fois sur le bouton démarrage (Push-to-Start) pour allumer l'ignition.

↳ La DEL BLEUE clignotera rapidement.

5

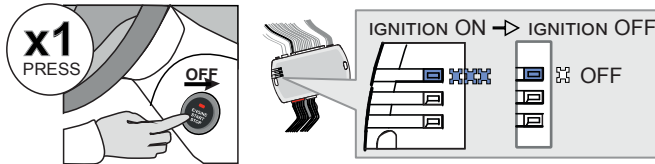

Press the Push-to-Start button once to turn off the ignition.

↳ The BLUE LED will turn off.

Appuyez 1 fois sur le bouton démarrage (Push-to-Start) pour éteindre l'ignition.





↳ La DEL BLEUE s'éteint.



The module is now programmed.

Le module est programmé.

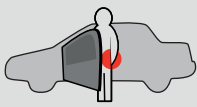
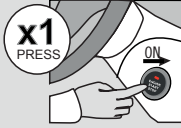
REMOTE STARTER FUNCTIONALITY | FONCTIONNALITÉS DU DÉMARREUR À DISTANCE

 <p>Start</p> <p>All doors must be closed. Toutes les portes doivent être fermées</p> <p>Remote start the vehicle. Démarrez à distance.</p>	 <p>UNLOCK</p> <p>Unlock the doors with either:</p> <ul style="list-style-type: none"> • The OEM remote • The remote-starter remote <p>• Or the proximity remote</p> <p>Déverrouillez les portes avec soit:</p> <ul style="list-style-type: none"> • la télécommande d'origine • la télécommande du démarreur à distance • ou la télécommande de proximité. 	 <p>Enter the vehicle with the SMART-KEY.</p> <p>Entrez dans le véhicule avec la clé intelligente (SMART-Key) sur vous</p>	 <p>DO NOT PRESS THE BRAKE PEDAL.</p> <p>Press and release the Push-to-Start button once.</p> <p>NE PAS APPUYER LA PÉDALE DE FREIN.</p> <p>Appuyez et relâchez une fois le bouton démarrage (Push-to-Start).</p>	 <p>Press the brake pedal. The vehicle can now be put in to gear and driven.</p> <p>If the Smart-Key is not detected the vehicle will shut down.</p> <p>Appuyez sur la pédale de frein.</p> <p>Vous êtes maintenant prêt à embrayer et prendre la route.</p> <p>Si la clé intelligente n'est pas détectées le véhicule s'éteindra.</p>
--	---	---	--	---



Module label | Étiquette sur le module

Notice: Updated Firmware and Installation Guides

Updated firmware and installation guides are posted on our web site on a regular basis. We recommend that you update this module to the latest firmware and download the latest installation guide(s) prior to the installation of this product.

Notice: Mise à jour microprogramme et Guides d'installations

Des mises à jour du Firmware (microprogramme) et des guides d'installation sont mis en ligne régulièrement. Vérifiez que vous avez bien la dernière version logiciel et le dernier guide d'installation avant l'installation de ce produit.

WARNING

The information on this sheet is provided on an (as is) basis with no representation or warranty of accuracy whatsoever. It is the sole responsibility of the installer to check and verify any circuit before connecting to it. Only a computer safe logic probe or digital multimeter should be used. FORTIN ELECTRONIC SYSTEMS assumes absolutely no liability or responsibility whatsoever pertaining to the accuracy or currency of the information supplied. The installation in every case is the sole responsibility of the installer performing the work and FORTIN ELECTRONIC SYSTEMS assumes no liability or responsibility whatsoever resulting from any type of installation, whether performed properly, improperly or any other way. Neither the manufacturer or distributor of this module is responsible of damages of any kind indirectly or directly caused by this module, except for the replacement of this module in case of manufacturing defects. This module must be installed by qualified technician. The information supplied is a guide only. This instruction guide may change without notice. Visit www.fortinbypass.com to get the latest version.

MISE EN GARDE

L'information de ce guide est fournie sur la base de représentation (telle quelle) sans aucune garantie de précision et d'exactitude. Il est de la seule responsabilité de l'installateur de vérifier tous les fils et circuits avant d'effectuer les connexions. Seuls une sonde logique ou un multimètre digital doivent être utilisés. FORTIN SYSTÈMES ÉLECTRONIQUES n'assume aucune responsabilité de l'exactitude de l'information fournie. L'installation (dans chaque cas) est la responsabilité de l'installateur effectuant le travail. FORTIN SYSTÈMES ÉLECTRONIQUES n'assume aucune responsabilité suite à l'installation, que celle-ci soit bonne, mauvaise ou de n'importe autre type. Ni le manufacturier, ni le distributeur ne se considèrent responsables des dommages causés ou ayant pu être causés, indirectement ou directement, par ce module, excepté le remplacement de ce module en cas de défectuosité de fabrication. Ce module doit être installé par un technicien qualifié. L'information fournie dans ce guide est une suggestion. Ce guide d'instruction peut faire l'objet de changement sans préavis. Consultez le www.fortinbypass.com pour voir la plus récente version.

Copyright © 2006-2014, FORTIN AUTO RADIO INC ALL RIGHTS RESERVED PATENT PENDING



TECH SUPPORT

Tél: 514-255-HELP (4357)
1-877-336-7797



ADDENDUM GUIDE

www.fortinbypass.com

WEB UPDATE | MISE À JOUR INTERNET

