

**REGULAR INSTALLATION  
INSTALLATION RÉGULIÈRE**

 ADDENDUM - SUGGESTED WIRING CONFIGURATION  
ADDENDA - SCHÉMA DE BRANCHEMENT SUGGÉRÉ

**Vehicle functions supported in this diagram (functional if equipped) | Fonctions du véhicule supportées dans ce diagramme (fonctionnelles si équipé)**
**VEHICLE  
VEHICULES**
**YEARS  
ANNÉES**

 Immobilizer bypass  
Contournement  
d'immobilisateur

 T-Harness available (sold  
separately)  
Harnais en T disponible  
(vendu séparément)

Lock

Unlock

Arm

Disarm

Parking Lights

Hood Status\*

Foot-Brake Status

**TOYOTA**

Highlander

2004-2007

•

•

•

•

•

•

•

•

**HARDWARE VERSION  
VERSION MATÉRIELLE**
**7**

MINIMUM

**BYPASS  
FIRMWARE VERSION  
VERSION LOGICIELLE CON-  
TOURNEMENT**
**79.[65]**

 TOYOTA/LEXUS/  
SUBARU MINIMUM

 To add the firmware version and the options, use the  
**FLASH LINK UPDATER** or **FLASH LINK MOBILE** tool,  
sold separately.

 Pour ajouter la version logicielle et les options,  
utilisez l'outil **FLASH LINK UPDATER**  
ou **FLASH LINK MOBILE**, vendu séparément.

**Program remote  
starter option:  
Programmez l'option  
démarreur à distance:**

FUNCTION FONCTION	MODE	DESCRIPTION
<b>2</b>	<b>4</b>	(+) Start 2 (E1)
		(+) Ignition 2 (E2)
		(+) Démarreur 2 (E1)
		(+) Ignition 2 (E2)

**Program remote  
starter option:  
Programmez l'option  
démarreur à distance:**

FUNCTION FONCTION	MODE	DESCRIPTION
<b>8</b>	<b>2</b>	Double 0.25 sec unlock pulse
		Double pulse unlock de 0.25 sec.

**Program remote  
starter option:  
Programmez l'option  
démarreur à distance:**

FUNCTION FONCTION	MODE	DESCRIPTION
<b>20</b>	<b>2</b>	Tachless only. ( vehicles with automatic transmission only)
		Sans Tachymètre seulement. (véhicules à transmission automatique seulement)

**Program remote  
starter option:  
Programmez l'option  
démarreur à distance:**

FUNCTION FONCTION	MODE	DESCRIPTION
<b>32</b>	<b>3</b>	DK.Blue (GWR) Shut Down After
		BleuFoncé (Masse d'activation) Sortie après l'arrêt.

**MANDATORY INSTALL | INSTALLATION OBLIGATOIRE**
**\* HOOD  
PIN  
CONTACT  
DE CAPOT**

**HOOD STATUS:** THE HOOD PIN SWITCH (INCLUDED) MUST BE INSTALLED IF THE VEHICLE CAN BE REMOTE STARTED WITH THE HOOD OPEN, SET FUNCTION **A11** TO OFF.

**STATUT DE CAPOT:** LE CONTACT DE CAPOT (INCLUS), DOIT ÊTRE INSTALLÉ SI LE VÉHICULE PEUT DÉMARRER À DISTANCE, LORSQUE LE CAPOT EST OUVERT, PROGRAMMEZ LA FONCTION **A11** À NON.

**A11**

 OFF  
NON

**SECURITY STICKER  
AUTOCOLLANT DE  
SÉCURITÉ**

 Included  
Inclus

**Notice:** the installation of safety elements are mandatory. The hood pin and the sticker are essential security elements and must be installed.

**Notice:** l'installation des éléments de sécurité est obligatoire. Le contact de capot et l'autocollant de sécurité sont des éléments de sécurité essentiels et doivent absolument être installés.

THIS MODULE MUST BE INSTALLED BY A QUALIFIED TECHNICIAN. A WRONG CONNECTION CAN CAUSE PERMANENT DAMAGE TO THE VEHICLE.

CE MODULE DOIT ÊTRE INSTALLÉ PAR UN TECHNICIEN QUALIFIÉ, TOUTE ERREUR DANS LES BRANCHEMENTS PEUT OCCASIONNER DES DOMMAGES PERMANENTS AU VÉHICULE.

DESCRIPTION | DESCRIPTION

③ At Parking Light switch  
Au Commutateur des feux de stationnement

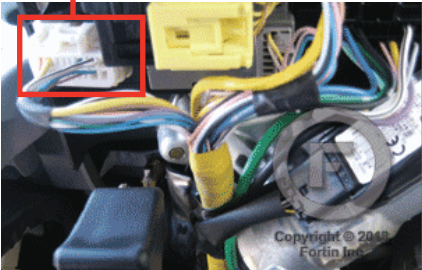

② At Transponder connector  
Au Connecteur du transpondeur

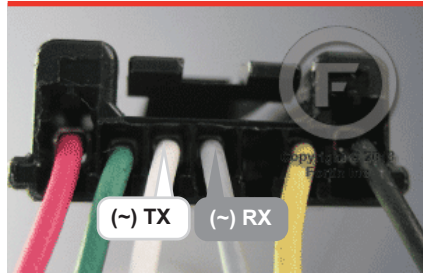

① At Ignition harness  
Au Harnais d'ignition

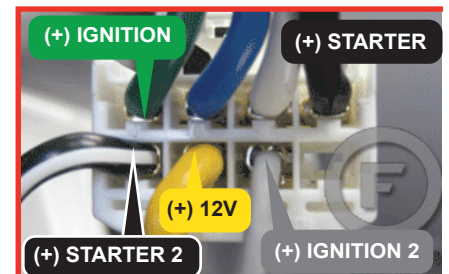

At Steering wheel column  
À la colonne de direction



④ At Key barrel  
Au barillet d'ignition

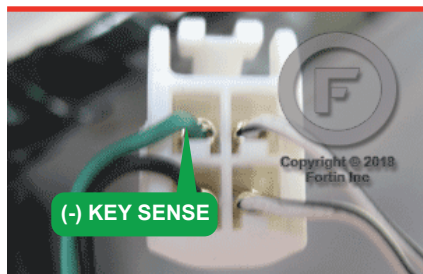

⑦ At Passenger kick panel  
Au Panneau latéral côté passager

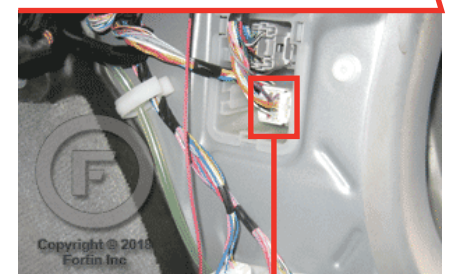

WIRING CONNECTION | GUIDE DE BRANCHEMENTS

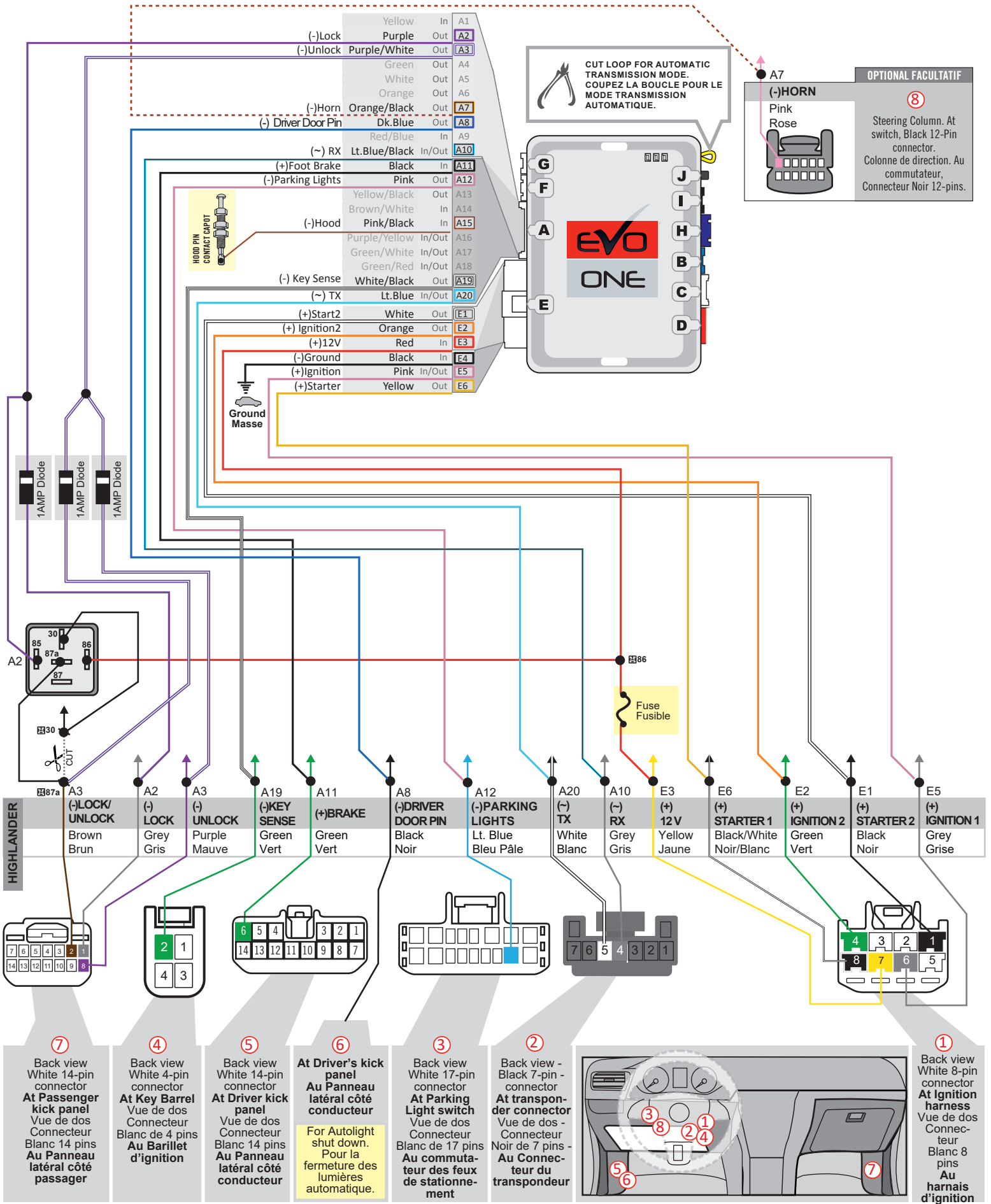

CUT LOOP FOR AUTOMATIC TRANSMISSION MODE.  
COUPEZ LA BOUCLE POUR LE MODE TRANSMISSION AUTOMATIQUE.

OPTIONAL FACULTATIF  
Steering Column. At switch, Black 12-Pin connector.  
Colonne de direction. Au commutateur, Connecteur Noir 12-pins.

7 Back view White 14-pin connector  
At Passenger kick panel  
Vue de dos Connecteur Blanc 14 pins  
Au Panneau latéral côté passager

4 Back view White 4-pin connector  
At Key Barrel  
Vue de dos Connecteur Blanc de 4 pins  
Au Barillet d'ignition

5 Back view White 14-pin connector  
At Driver kick panel  
Vue de dos Connecteur Blanc 14 pins  
Au Panneau latéral côté conducteur

6 At Driver's kick panel  
Au Panneau latéral côté conducteur  
For Autolight shut down.  
Pour la fermeture des lumières automatique.

3 Back view White 17-pin connector  
At Parking Light switch  
Vue de dos Connecteur Blanc de 17 pins  
Au commutateur des feux de stationnement

2 Back view - Black 7-pin connector  
At transponder connector  
Vue de dos - Connecteur Noir de 7 pins -  
Au Connecteur du transpondeur

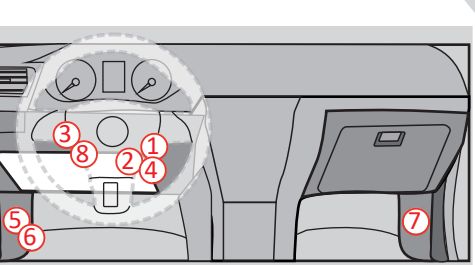

1 Back view White 8-pin connector  
At Ignition harness  
Vue de dos Connecteur Blanc 8 pins  
Au harnais d'ignition

**KEY BYPASS PROGRAMMING PROCEDURE | PROCÉDURE DE PROGRAMMATION CONTOURNEMENT DE CLÉ**

1

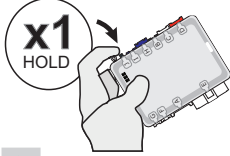

**Press and hold the programming button.**

**Appuyez et maintenir enfoncé le bouton de programmation.**

2

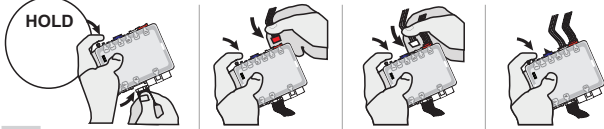

**Insert the connectors:**  
20 pin (White),  
6 pin (Red),  
5 pin (White),  
2 pin (White).  
(If required)

**Insérez les connecteurs:**  
20 pins (Blanc),  
6 pins (Rouge),  
5 pins (Blanc),  
2 pins (Blanc).  
(Si requis)

3

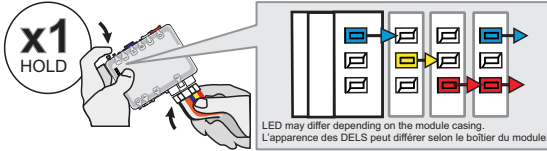

**Insert the 6-Pin Main connector.**

**Insérez le connecteur Principal à 6-broches.**

↳The LEDs will alternate between BLUE, RED, YELLOW & BLUE/RED flashes.

↳Les DELS alterneront entre un clignotement BLEU, ROUGE, JAUNE & BLEU/ROUGE.

4

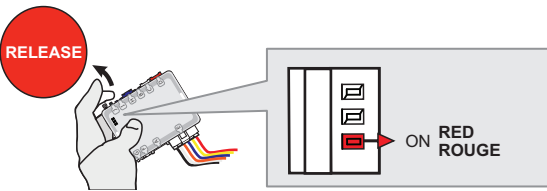

**Release the programming button when the LED is RED.**

**Relâchez le bouton de programmation quand la DEL est ROUGE.**

*If the LED is not solid RED disconnect the 6 Pin connector (Main-Harness) and go back to step 1.*

*Si le DEL n'est pas ROUGE solide débranchez le connecteur 6 pins (Connecteur principal) et allez à l'étape 1.*

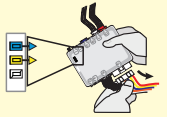

5

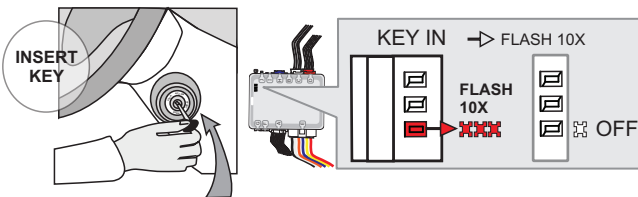

**Insert one functional key into the ignition barrel.**

**Insérez la clé fonctionnelle dans le barillet.**

**DO NOT turn ON the key.**

**Ne tournez pas la clé.**

↳The RED LED will flash rapidly 10x times.  
Key bypass programmed.

↳La DEL ROUGE clignotera 10x fois rapidement.  
Contournement de clé programmé.

*If the LED is solid RED disconnect the 6 Pin connector (Main-Harness) and go back to step 1.*

*Si le DEL est ROUGE solide débranchez le connecteur 6 pins (Connecteur principal) et allez à l'étape 1.*

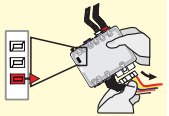

6

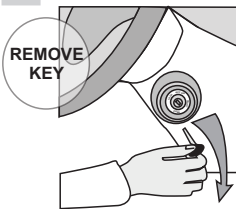

**Remove the key from the ignition barrel.**

**Retirez la clé du barillet d'ignition.**



**The module is now programmed.**

**Le module est programmé.**

Use the remote of the remote starter or security system to test all of the supported features to ensure proper programming.

Testez toutes les fonctions supportées sur le véhicule avec la télécommande du démarreur à distance ou du système de sécurité.

**REMOTE STARTER PROGRAMMING PROCEDURE | PROCÉDURE DE PROGRAMMATION DU DÉMARREUR À DISTANCE**

 REFER TO THE **QUICK INSTALL GUIDE** INCLUDED WITH THE MODULE FOR THE REMOTE STARTER PROGRAMMING.

 RÉFÉREZ-VOUS AU **GUIDE D'INSTALLATION RAPIDE** INCLUS AVEC LE MODULE POUR LA PROGRAMMATION DU DÉMARREUR À DISTANCE.





Module label | Étiquette sur le module

### Notice: Updated Firmware and Installation Guides

Updated firmware and installation guides are posted on our web site on a regular basis. We recommend that you update this module to the latest firmware and download the latest installation guide(s) prior to the installation of this product.

### Notice: Mise à jour microprogramme et Guides d'installations

Des mises à jour du Firmware (microprogramme) et des guides d'installation sont mis en ligne régulièrement. Vérifiez que vous avez bien la dernière version logiciel et le dernier guide d'installation avant l'installation de ce produit.

## WARNING

The information on this sheet is provided on an (as is) basis with no representation or warranty of accuracy whatsoever. It is the sole responsibility of the installer to check and verify any circuit before connecting to it. Only a computer safe logic probe or digital multimeter should be used. FORTIN ELECTRONIC SYSTEMS assumes absolutely no liability or responsibility whatsoever pertaining to the accuracy or currency of the information supplied. The installation in every case is the sole responsibility of the installer performing the work and FORTIN ELECTRONIC SYSTEMS assumes no liability or responsibility whatsoever resulting from any type of installation, whether performed properly, improperly or any other way. Neither the manufacturer or distributor of this module is responsible of damages of any kind indirectly or directly caused by this module, except for the replacement of this module in case of manufacturing defects. This module must be installed by qualified technician. The information supplied is a guide only. This instruction guide may change without notice. Visit [www.fortinbypass.com](http://www.fortinbypass.com) to get the latest version.

## MISE EN GARDE

L'information de ce guide est fournie sur la base de représentation (telle quelle) sans aucune garantie de précision et d'exactitude. Il est de la seule responsabilité de l'installateur de vérifier tous les fils et circuits avant d'effectuer les connexions. Seuls une sonde logique ou un multimètre digital doivent être utilisés. FORTIN SYSTÈMES ÉLECTRONIQUES n'assume aucune responsabilité de l'exactitude de l'information fournie. L'installation (dans chaque cas) est la responsabilité de l'installateur effectuant le travail. FORTIN SYSTÈMES ÉLECTRONIQUES n'assume aucune responsabilité suite à l'installation, que celle-ci soit bonne, mauvaise ou de n'importe autre type. Ni le fabricant, ni le distributeur ne se considèrent responsables des dommages causés ou ayant pu être causés, indirectement ou directement, par ce module, excepté le remplacement de ce module en cas de défectuosité de fabrication. Ce module doit être installé par un technicien qualifié. L'information fournie dans ce guide est une suggestion. Ce guide d'instruction peut faire l'objet de changement sans préavis. Consultez le [www.fortinbypass.com](http://www.fortinbypass.com) pour voir la plus récente version.

Copyright © 2006-2018, FORTIN AUTO RADIO INC ALL RIGHTS RESERVED PATENT PENDING



## TECH SUPPORT

Tél: 514-255-HELP (4357)  
1-877-336-7797



## ADDENDUM GUIDE

[www.fortinbypass.com](http://www.fortinbypass.com)

WEB UPDATE | MISE À JOUR INTERNET

