

**REGULAR INSTALLATION
INSTALLATION RÉGULIÈRE**

ADDENDUM - SUGGESTED WIRING CONFIGURATION
ADDENDA - SCHÉMA DE BRANCHEMENT SUGGÉRÉ



VEHICLE
VEHICULES

YEARS
ANNÉES

CONFIGURATIONS

Vehicle functions supported in this diagram (functional if equipped) | Fonctions du véhicule supportées dans ce diagramme (fonctionnelles si équipé)

			Without doorlocks Sans verrouillage des portes	With doorlocks INT-SL+ required Avec verrouillage des portes INT-SL+ requis	Immobilizer bypass Contournement d'immobilisateur	Lock	Unlock	Arm	Disarm	Trunk (open)	Parking Lights
LEXUS											
IS 250	<i>Push-to-Start</i>	2009-2013	1	2	•	•	•	•	•	•	•
IS 250C	<i>Push-to-Start</i>	2009-2014	1	2	•	•	•	•	•	•	•
IS 350	<i>Push-to-Start</i>	2009-2013	1	2	•	•	•	•	•	•	•
IS 350C	<i>Push-to-Start</i>	2009-2013	1	2	•	•	•	•	•	•	•
IS F	<i>Push-to-Start</i>	2008-2014	1	2	•	•	•	•	•	•	•

To control the doorlocks an **INT-SL+** module must be used. (Sold separately)
Pour le contrôle des portes un module **INT-SL+** doit être installé. (Vendu séparément)



FIRMWARE VERSION
VERSION LOGICIELLE

1.[09]

HYUNDAI/KIA MINIMUM

To add the firmware version and the options, use the **FLASH LINK UPDATER** or **FLASH LINK MOBILE** tool, sold separately.

Pour ajouter la version logicielle et les options, utilisez l'outil **FLASH LINK UPDATER** ou **FLASH LINK MOBILE**, vendu séparément.



Parts required (Not included)

- 2x 1 Amp Diode
- 1x 10 Amp fuse max.
- 1x Optional INT-SL+ for door locks

Pièce(s) requise(s) (Non incluse(s))

- 2x Diodes 1Amp
- 1x fusible 10 Amp max.
- 1x INT-SL+ Optionnel pour verrouillage des portes



FIRMWARE VERSION
VERSION DU LOGICIEL

V0.17

INT-SL+

To control the doorlocks (Sold separately)
Pour le contrôle des portes (Vendu séparément)

DESCRIPTION | DESCRIPTION

④ Parking light switch
Commutateur de feux de stationnement



③ ⑤ ECM Driver Kick Panel ECM
ECM Panneau latéral côté chauffeur

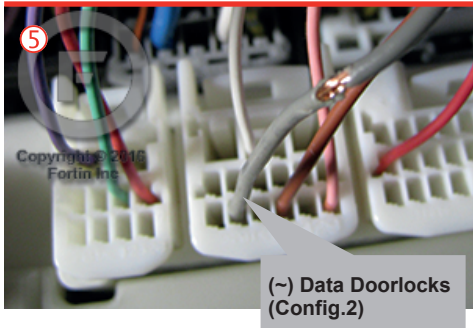
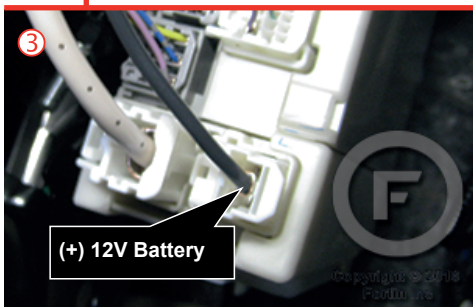
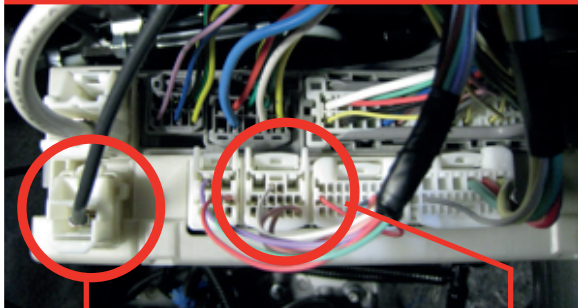

② On the top of the glove box
En haut de la boîte à gant

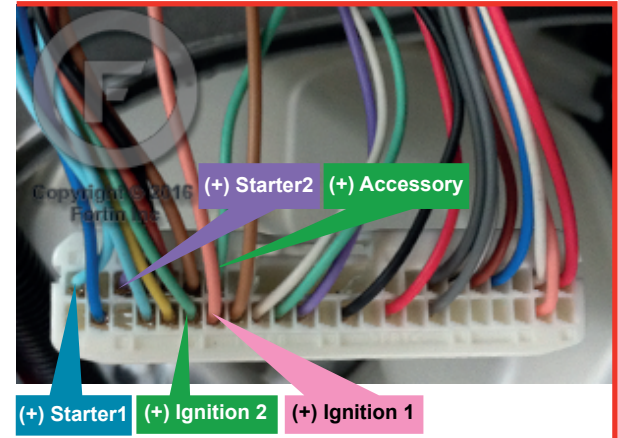

① Drivers side kick panel
Panneau latéral côté chauffeur

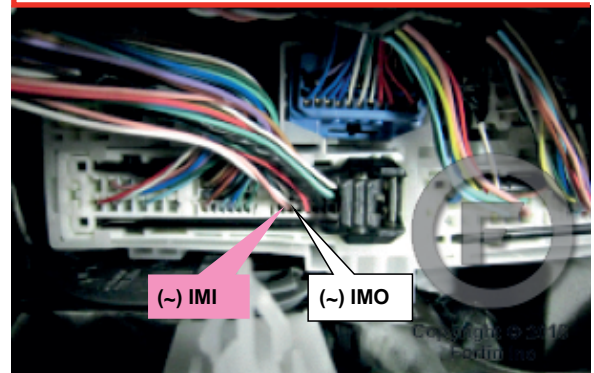

CONFIG.1 WIRING CONNECTION | GUIDE DE BRANCHEMENTS

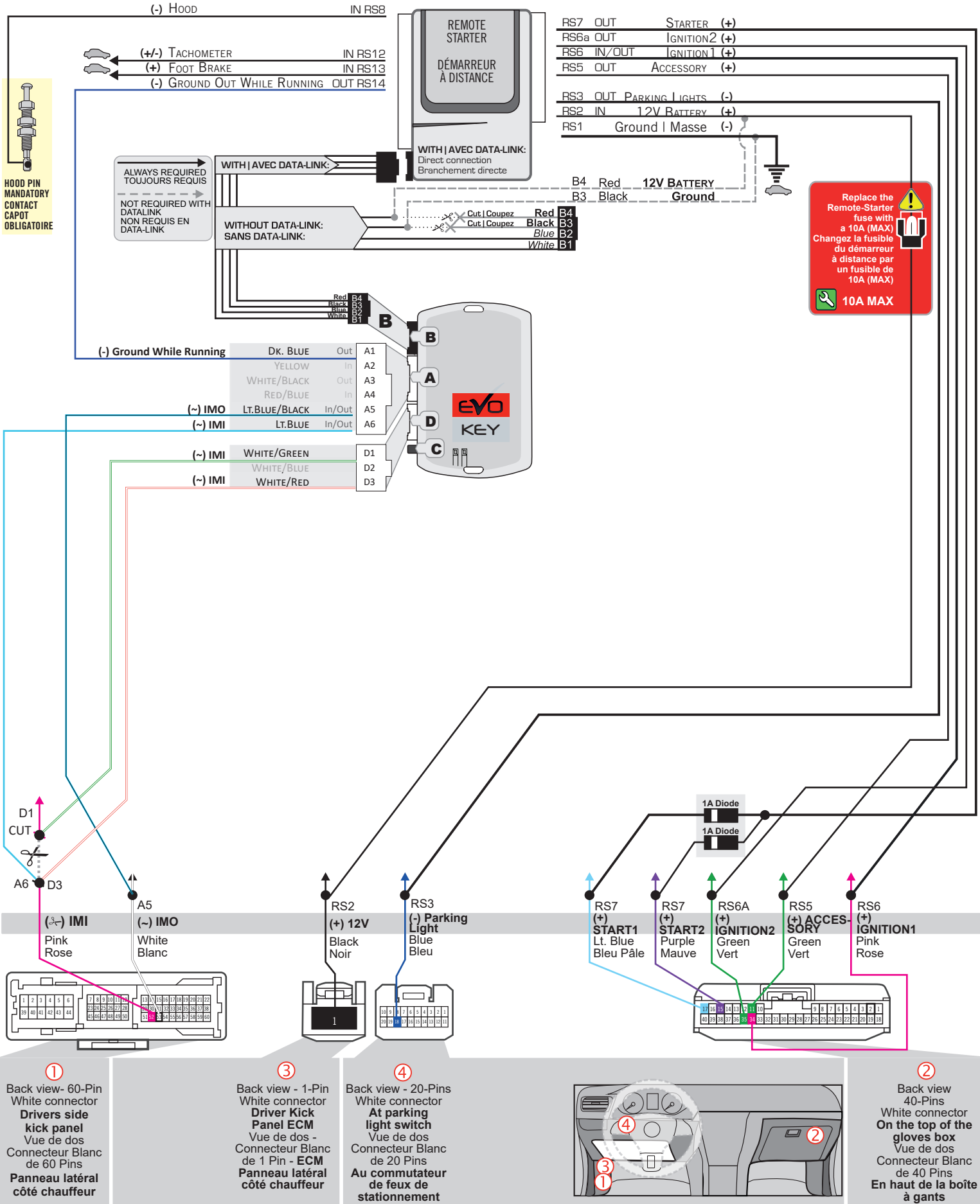

PROGRAMMING PROCEDURE | PROCÉDURE DE PROGRAMMATION

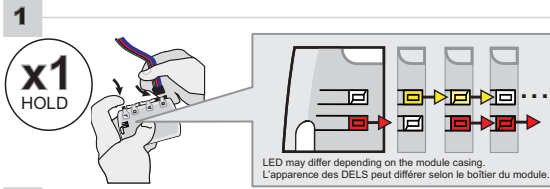

Press and hold the programming button: Insert the 4-Pin (Data-link Connector) connector.

Appuyez et maintenir enfoncé le bouton de programmation: Insérez le connecteur 4 pins (Connecteur Data-Link)

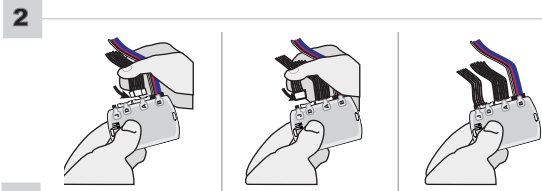

Insert the required remaining connectors.

Insérez les connecteurs requis restants.

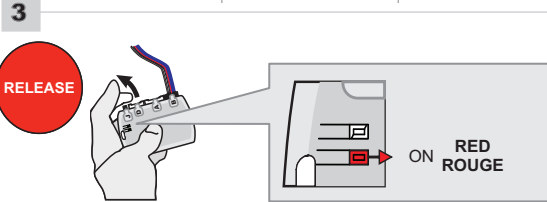

Release the programming button when the LED is RED.

Relâchez le bouton de programmation quand la DEL et ROUGE.

If the LED are not solid RED disconnect the 4-Pin connector (Data Link) and go back to step 1.

Si le DEL ne sont pas ROUGE débranchez le connecteur 4 pins (Connecteur Data Link) et allez au début de l'étape 1



Press the brake pedal.

Appuyez sur la pédale de frein.

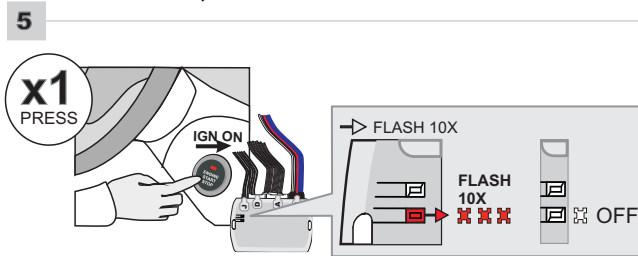

Press the Push-to-Start button once to turn ON the engine.

Appuyez 1 fois sur le bouton démarrage (Push-to-Start) pour allumer le moteur.

The RED LED will flash rapidly ten (10) times.

La DEL ROUGE clignotera dix (10) fois rapidement.

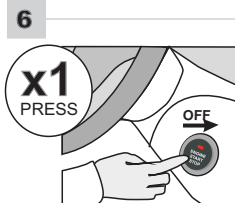

Press the Push-to-Start button once to turn off the ignition.

Appuyez 1 fois sur le bouton démarrage (Push-to-Start) pour éteindre l'ignition.







The module is now programmed.

Use the remote of the remote starter or security system to test all of the supported features to ensure proper programming.

Le module est programmé.

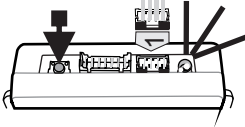
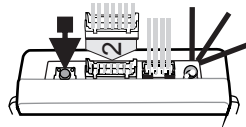
Testez toutes les fonctions supportées sur le véhicule avec la télécommande du démarreur à distance ou du système de sécurité.

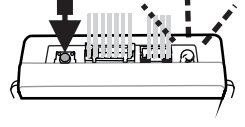
INT-SL PROGRAMMING PROCEDURE CONFIG.2 | PROCÉDURE DE PROGRAMMATION DU INT-SL CONFIG.2

<p>1</p>  <p>Keep programming button pressed while inserting connector 1.</p> <p>Maintenez le bouton de programmation enfoncé. Insérez le connecteur 1 dans le module.</p>	<p>2</p>  <p>Insert connector 2.</p> <p>Release the programming button when the LED turns ON.</p> <p>Insérez le connecteur 2 dans le module.</p> <p>Lorsque la DEL s'allume, relâchez le bouton de programmation.</p>	<p>3</p>  <p>Press the lock button on the door.</p> <p>Appuyer sur le bouton verrouillage de la porte.</p>	<p>4</p>  <p>The LED will flash rapidly.</p> <p>La DEL clignote rapidement.</p>	 <p><i>The module is now programmed.</i></p> <p><i>Le module est programmé.</i></p>
--	---	--	---	--

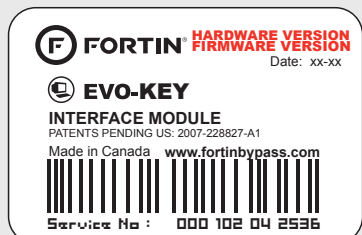

Module label | Étiquette sur le module

Notice: Updated Firmware and Installation Guides

Updated firmware and installation guides are posted on our web site on a regular basis. We recommend that you update this module to the latest firmware and download the latest installation guide(s) prior to the installation of this product.

Notice: Mise à jour microprogramme et Guides d'installations

Des mises à jour du Firmware (microprogramme) et des guides d'installation sont mis en ligne régulièrement. Vérifiez que vous avez bien la dernière version logiciel et le dernier guide d'installation avant l'installation de ce produit.

WARNING

The information on this sheet is provided on an (as is) basis with no representation or warranty of accuracy whatsoever. It is the sole responsibility of the installer to check and verify any circuit before connecting to it. Only a computer safe logic probe or digital multimeter should be used. FORTIN ELECTRONIC SYSTEMS assumes absolutely no liability or responsibility whatsoever pertaining to the accuracy or currency of the information supplied. The installation in every case is the sole responsibility of the installer performing the work and FORTIN ELECTRONIC SYSTEMS assumes no liability or responsibility whatsoever resulting from any type of installation, whether performed properly, improperly or any other way. Neither the manufacturer or distributor of this module is responsible of damages of any kind indirectly or directly caused by this module, except for the replacement of this module in case of manufacturing defects. This module must be installed by qualified technician. The information supplied is a guide only. This instruction guide may change without notice. Visit www.fortinbypass.com to get the latest version.

MISE EN GARDE

L'information de ce guide est fournie sur la base de représentation (telle quelle) sans aucune garantie de précision et d'exactitude. Il est de la seule responsabilité de l'installateur de vérifier tous les fils et circuits avant d'effectuer les connexions. Seuls une sonde logique ou un multimètre digital doivent être utilisés. FORTIN SYSTÈMES ÉLECTRONIQUES n'assume aucune responsabilité de l'exactitude de l'information fournie. L'installation (dans chaque cas) est la responsabilité de l'installateur effectuant le travail. FORTIN SYSTÈMES ÉLECTRONIQUES n'assume aucune responsabilité suite à l'installation, que celle-ci soit bonne, mauvaise ou de n'importe autre type. Ni le manufacturier, ni le distributeur ne se considèrent responsables des dommages causés ou ayant pu être causés, indirectement ou directement, par ce module, excepté le remplacement de ce module en cas de défectuosité de fabrication. Ce module doit être installé par un technicien qualifié. L'information fournie dans ce guide est une suggestion. Ce guide d'instruction peut faire l'objet de changement sans préavis. Consultez le www.fortinbypass.com pour voir la plus récente version.

Copyright © 2006-2015, FORTIN AUTO RADIO INC ALL RIGHTS RESERVED PATENT PENDING

**TECH SUPPORT**

Tél: 514-255-HELP (4357)
1-877-336-7797

**ADDENDUM GUIDE**

www.fortinbypass.com

WEB UPDATE | MISE À JOUR INTERNET

