



**PARTS REQUIRED (NOT INCLUDED) | PIÈCES REQUISES (NON INCLUSES)**



**FLASH LINK UPDATER 2**

**FLASH LINK MANAGER**  
SOFTWARE | PROGRAMME



Microsoft Windows Computer  
(No Internet connection required)  
Ordinateur Microsoft Windows  
(Pas de connection Internet requise)



Optionnal | Optionnel

**EVO-ALL STAND ALONE CONFIGURATION | CONFIGURATION DU EVO-ALL EN DÉMARREUR AUTONOME**



**Connect** the EVO-ALL module to the **Flash Link Updater 2**.  
(Sold separately)

**Branchez** le module EVO-ALL au **Flash Link Updater 2**.  
(Vendu séparément)



**FLASH LINK MANAGER**

SOFTWARE | PROGRAMME



- 15 - OEM Remote Stand Alone Remote Starter**  
Remote start the vehicle when the OEM remote's lock button is pressed 3x times. An aftermarket remote car starter is NOT require.

SAVE OPTIONS

- 15 - Démarreur à Distance Autonome avec le Télécommande OEM**  
Démarriage à distance lorsque le bouton verrouillage de la télécommande d'origine est appuyez 3x fois. PAS de démarreur à distance requis.

ENREGISTRER LES OPTIONS

Set the EVO-ALL as a remote starter with the activation of the function **15** with the **Flash Link Manager** and **SAVE OPTIONS**.

Réglez le EVO-ALL comme un démarreur à distance avec l'activation de l'option **15** avec le **Flash Link Manager** et **ENREGISTREZ LES OPTIONS**.

**PARTS REQUIRED | PIÈCES REQUISES**

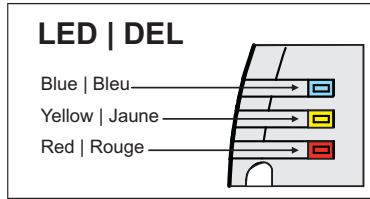
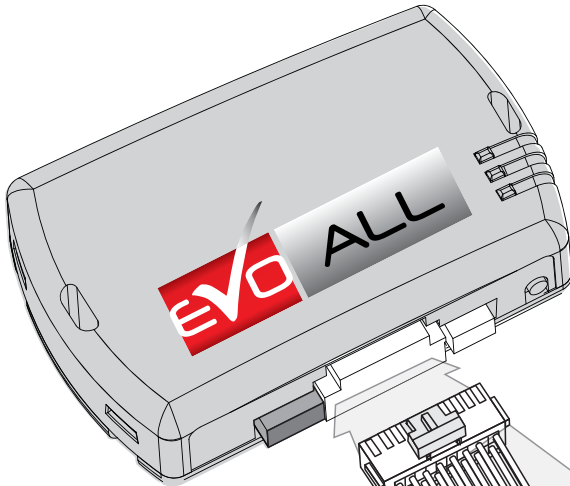

**A** 20 PIN CONNECTOR:  
**MAIN HARNESS | HARNAIS PRINCIPAL**  
(WHITE|BLANC)

Foot Brake   Frein (pied) Signal	Black   Noir	11	1	Yellow   Jaune	Ignition
Tachometer	Pink   Rose	12	2	Purple   Mauve	Lock   Verrouille
Trunk Release   Valise	Yellow/Black   Jaune/Noir	13	3	Purple/White   Mauve/Blanc	Unlock   Déverrouille
Hand Brake   Frein à Main Signal	Brown/White   Brun/Blanc	14	4	Green   Vert	Door Status   Statuts Portes
Hood Status   Capot Statuts	Pink/Black   Rose/Noir	15	5	White   Blanc	Trunk Status   Statuts Valise
See configuration	Purple/Yellow   Mauve/Jaune	16	6	Orange	(-) Sliding Door Left
See configuration	Green/White   Vert/Blanc	17	7	Orange/Black   Orange/Noir	(-) Sliding Door Right
See configuration	Green/Red   Vert/Rouge	18	8	Dk. Blue   Bleu foncé	<b>GWR (Ground While Running)</b>
See configuration	White/Black   Blanc/Noir	19	9	Red/Blue   Rouge/Bleu	See configuration
See configuration	Lt. Blue   Bleu Pâle	20	10	Lt. Blue/Black   Bleu Pâle/Noir	See configuration

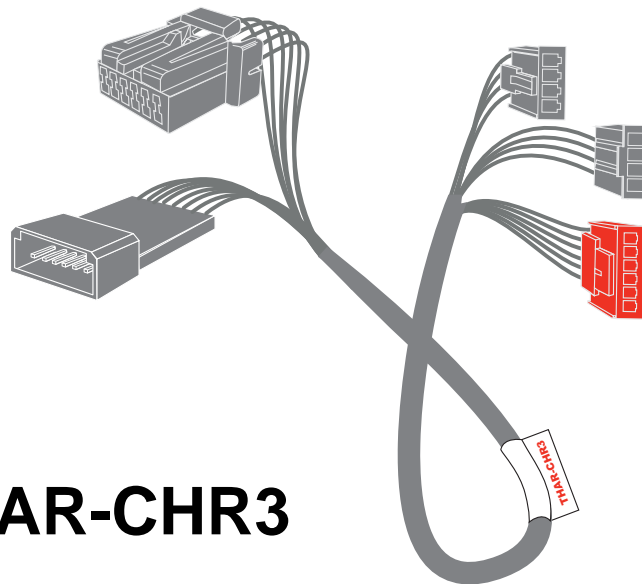

**THAR-CHR3**

**NOTE****12V BATTERY**

**ATTENTION  
THE T-HARNESS CURRENT  
IS LIMITED AT 10 AMP MAXIMUM.**

If the parking lights (+) require more than 10Amp. connect the remote-starter's power directly to the vehicles battery with the appropriate fuse.

Some remote starters can not be powered through Data-Link. In these cases connect the remote starter's fused 12V power wire directly to the T-Harness.

**12V BATTERIE**

**ATTENTION LE COURANT DU 12V  
PROVENANT DU HARNAIS-EN-T EST LIMITÉ À  
10 AMPÈRES MAXIMUM.**

Si les lumières de stationnement (+) requièrent plus de 10 Ampères, branchez le 12V du démarreur à distance directement à la batterie du véhicule avec le fusible approprié.

Certains démarreurs à distance NE peuvent PAS être alimentés par le Data-Link. Dans ce cas, branchez le 12V (avec fusible) du démarreur à distance directement au harnais-en-T.

**EVO-ALL STAND ALONE**

**15**



Configure the EVO-ALL as a Stand Alone Remote Starter: **Connect** the module to the **FlashLink Updater 2** (sold separately) and use the **FlashLink Updater software** to enable option #15 in options menu.  
**Press** the OEM remote's Lock button 3x to remote-start (or remote-stop) the vehicle.

Configurez le EVO-ALL comme un démarreur autonome: **Branchez** le EVO-ALL au **FlashLink Updater 2** (Vendu séparément) et utilisez le **programme FlashLink Updater** pour activer l'option #15 dans le menu Configuration - Options du module.  
**Appuyez** sur le bouton Verrouillage 3X de la télécommande d'origine pour démarrer à distance (ou arrêter à distance) le véhicule.

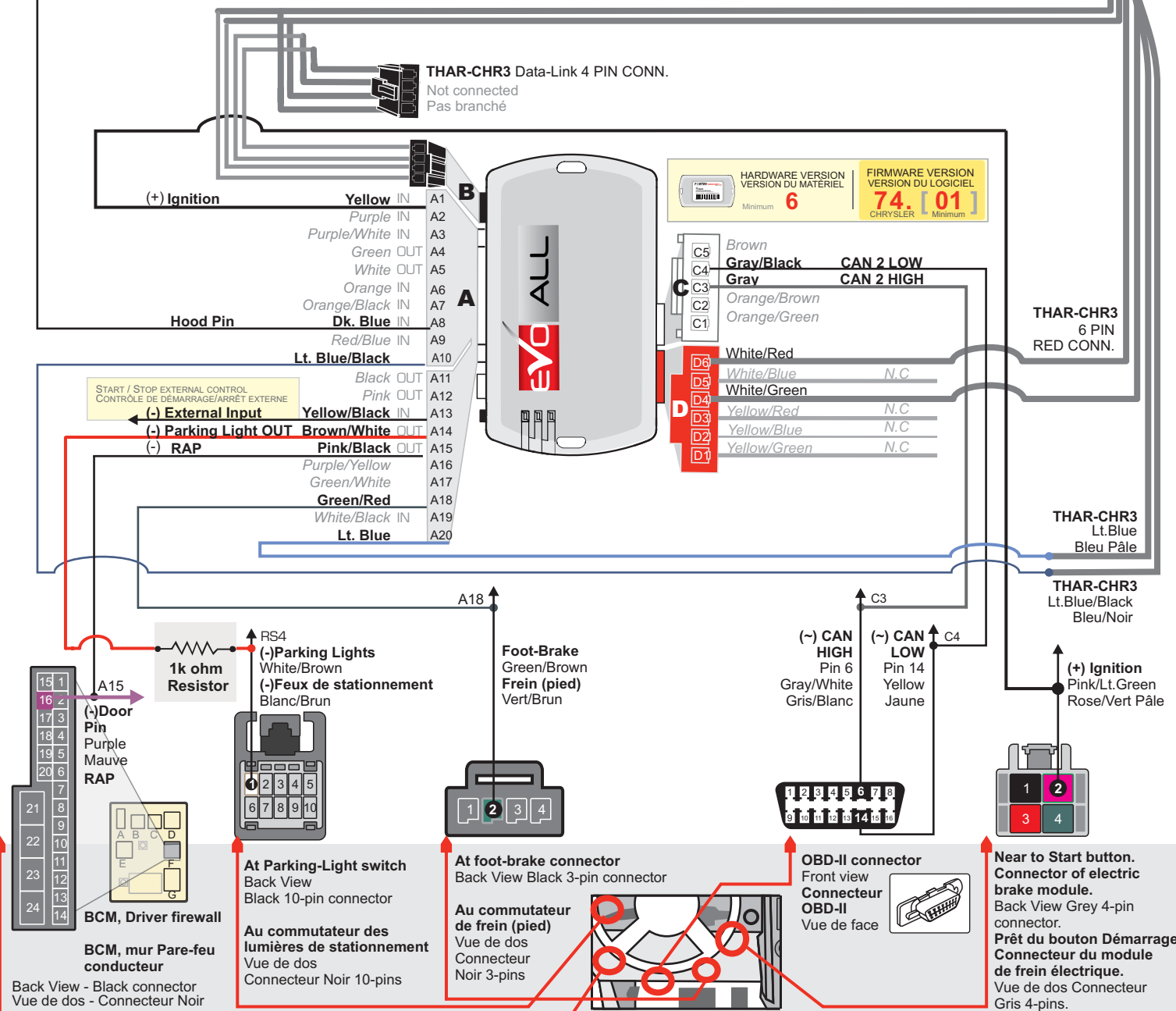
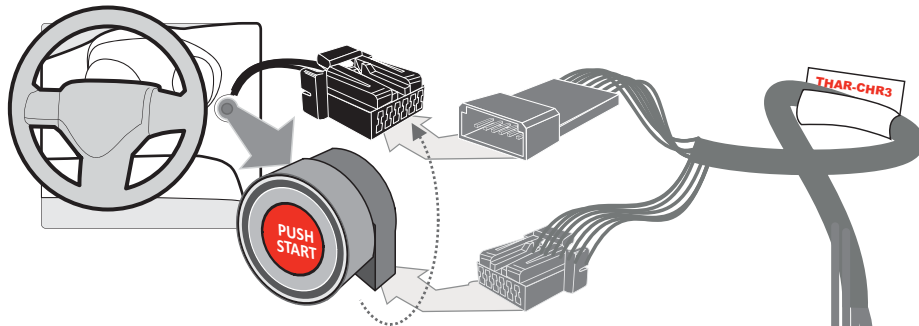
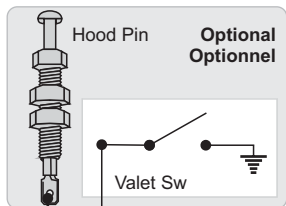

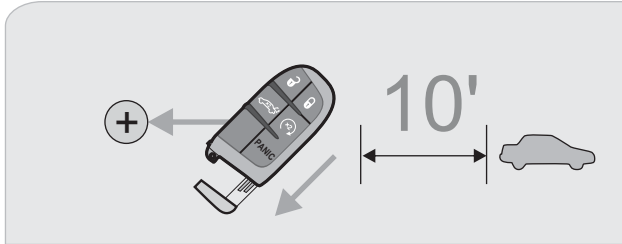

**Remove** the valet key from the back of the OEM remote.  
**Remove** the battery from the OEM remote.  
**Keep** the other OEM remotes at least 3 meters (10 feet) away from the vehicle to proceed.

**Retirez** la clé valet du dos de la télécommande d'origine.  
**Retirez** la pile de la télécommande d'origine.  
**Éloignez** les autres télécommandes d'origine du véhicule (10 pieds / 3 mètres min) pour procéder à la programmation.

**1**



**Press and hold** the programming button:  
**Insert** the 4-Pin (Data-Link) connector.

**Appuyez et maintenez enfoncé** le bouton de programmation:  
**Insérez** le connecteur 4 pins (Data-Link)

**2**

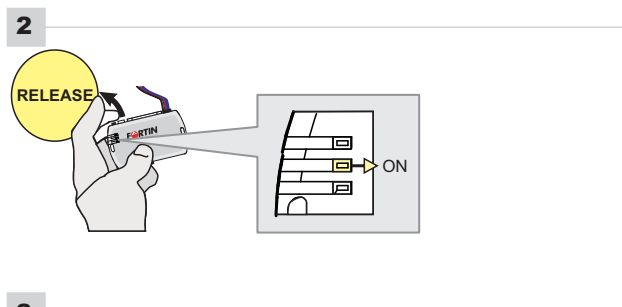

**Release** the programming button when the LED is **YELLOW**.

**Relâchez** le bouton de programmation quand la DEL est **JAUNE**.

*If the LED is not solid YELLOW disconnect the 4-Pin connector (Data-Link) and go back to step 1.*

*Si le DEL n'est pas JAUNE débranchez le connecteur 4 pins (Data-Link) et allez au début de l'étape 1.*

**3**

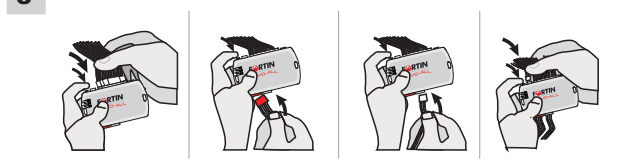

**Insert** the required remaining connectors.

**Insérez** les connecteurs requis restants.

**4**

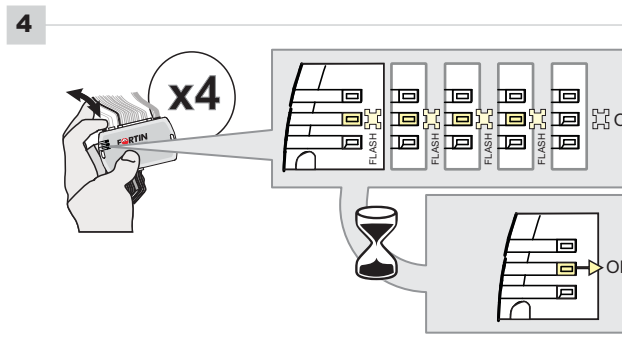

**Press and release** the programming button four times (4x).

**Appuyez et relâchez** 4 fois le bouton de programmation.

- ↳ The **YELLOW** LED will alternate between 4x flashes and a pause.
- ↳ **Wait** until the **YELLOW** LED turns ON.
- ↳ La DEL **JAUNE** alterne entre x 4 clignotements et x1 pause.
- ↳ **Attendre** que la DEL **JAUNE** s'allume.

**5**

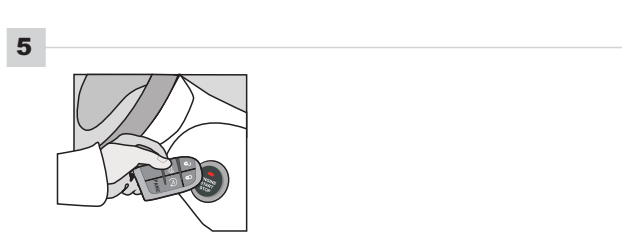

**Place** the OEM remote (no battery) close to the front of **START/STOP** button exactly as shown. Do not move the OEM remote for the following step.

**Approchez** la télécommande d'origine (sans batterie) devant le bouton **START/STOP** exactement comme illustrée. Ne pas bouger la télécommande d'origine pour l'étape suivante.

**6**

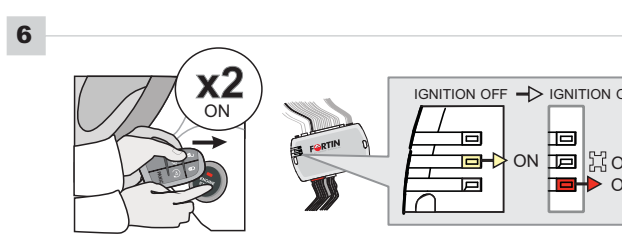

**Press** the Start/Stop button twice to turn ON the ignition.

**Appuyez** sur le bouton **START/STOP** X2 fois pour allumer l'ignition.

- ↳ The **RED** LED will turn ON.
- ↳ The **YELLOW** LED turns OFF.
- ↳ La DEL **ROUGE** s'allume.
- ↳ La DEL **JAUNE** s'éteint.



**PROGRAM. 1 PROGRAMMING PROCEDURE 2/3 | PROCÉDURE DE PROGRAMMATION 2/3**

7

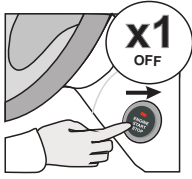

**Press and release** the START/STOP button once to shut off the ignition.

**Appuyez et relâchez** le bouton START/STOP pour éteindre l'ignition.

8



**Place** the OEM remote (no battery) close to the front of START/STOP button as shown.

**Approchez** la télécommande d'origine (sans batterie) devant le bouton START/STOP comme illustrée.

Do not move the OEM remote for the following step.

Ne pas bouger la télécommande d'origine pour l'étape suivante.

9

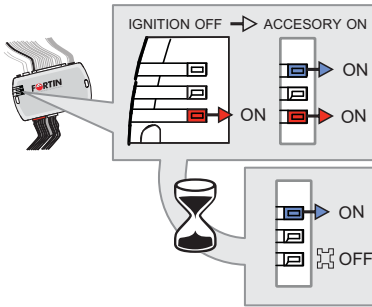
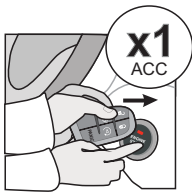

**Press and release** the START/STOP button once to turn ON the ACCESSORY.

**Appuyez et relâchez** le bouton START/STOP pour allumer l'ACCESSOIRE.

↳ The RED and BLUE LED will turn ON.

↳ La DEL ROUGE et BLEU s'allument.

↳ Wait for The RED LED to turn OFF

↳ Attendre que La DEL ROUGE s'éteigne

↳ BLUE LED remains solide.

↳ La DEL BLEUE reste allumée solide.

10

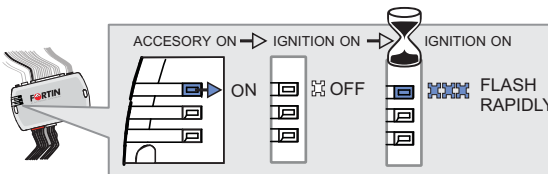
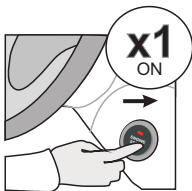

**Press and release** START/STOP button once to turn ON the ignition.

**Appuyez et relâchez** le bouton START/STOP pour allumer l'ignition.

↳ Wait until the BLUE LED flash rapidly.

↳ Attendre que la DEL BLEU clignote rapidement.

11

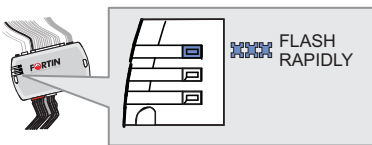
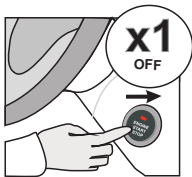

**Press and release** the START/STOP button once to shut off the ignition.

**Appuyez et relâchez** 1 fois sur le bouton START/STOP pour éteindre l'ignition.

↳ The BLUE LED continues to flash rapidly.

↳ La DEL BLEU continue de clignoter rapidement.

12

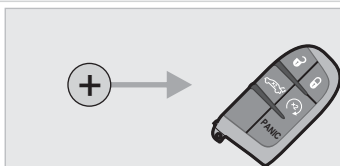

**Reinsert** the battery in the OEM remote.

**Réinsérez** la pile dans la télécommande d'origine.

13

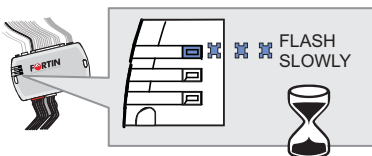

**Unlock** the doors with the OEM remote.

**Déverrouillez** les portes avec la télécommande d'origine.

↳ Wait until the BLUE flash slowly.

↳ Attendre que la DEL BLEU clignote lentement.

**PROGRAM. 1 PROGRAMMING PROCEDURE 3/3 | PROCÉDURE DE PROGRAMMATION 3/3**

14

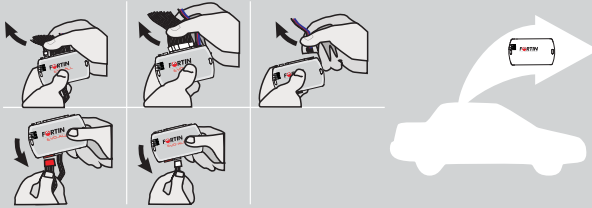

**Disconnect** all EVO-ALL connectors.  
**Débranchez** tous les connecteurs du EVO-ALL.

15

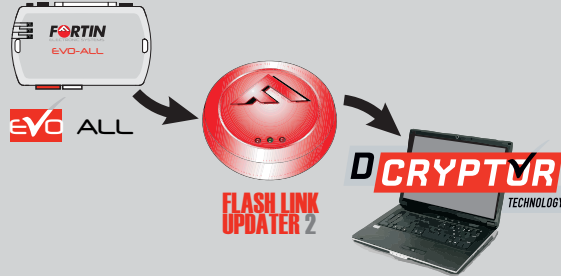

**Connect** the module to the FLASH LINK UPDATER 2 and **visit** the DCryptor menu in the Flash-Link Manager .  
**Branchez** le module au FLASH LINK UPDATER 2 et **visitez** le menu DCryptor dans le Flash-Link Manager.

**Parts required** (not included)  
**Pièces requises** (non incluses)



**FLASH LINK UPDATER 2**

**FLASH LINK MANAGER**  
SOFTWARE | PROGRAMME



Microsoft Windows  
Computer with  
Internet connection  
Ordinateur Microsoft  
Windows avec  
connection Internet

16

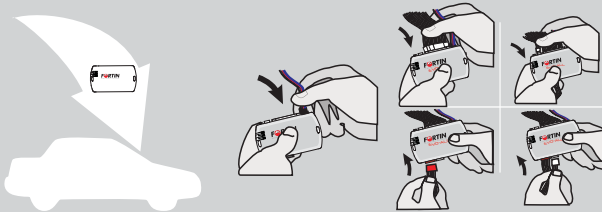

**Reconnect** the 4-Pin (Data-Link) connector and after all the remaining connector.  
**Rebranchez** le connecteur 4-pins (Data-Link) et après tous les connecteurs du EVO-ALL.



*The module is now programmed.  
Le module est programmé.*



**REMOTE STARTER / ALARM VERIFICATION  
PROCEDURE | PROCÉDURE DE VÉRIFICATION  
DU DÉMARREUR À DISTANCE / ALARME**

**Test** the remote starter. **Remote start** the vehicle.  
**Testez** le démarreur à distance. **Démarrez** le véhicule à distance.



**REMOTE STARTER FUNCTIONNALITY | FONCTIONNALITÉS DU DÉMARREUR À DISTANCE**



All doors must be closed.

Toutes les portes doivent être fermées



**Remote start** the vehicle.

**Démarrez à distance.**



**Unlock** the doors with either:

- The OEM remote
- The remote-starter remote
- Or the proximity remote

**Déverrouillez** les portes avec soit

- la télécommande d'origine
- la télécommande du démarreur à distance
- ou la télécommande de proximité.

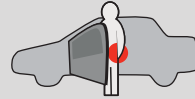

**Enter** the vehicle with the Intelligent Key.

**Entrez** dans le véhicule avec la clé intelligente sur vous



The vehicle can now be put in to gear and driven.

Vous êtes maintenant prêt à embrayer et prendre la route.



If the vehicle is not unlocked with one of these conditions as soon as any door is opened the module will shut down the remote-starter and the vehicle.

Si le véhicule n'est pas déverrouillé avec l'une de ces conditions, à l'ouverture de l'une des portes le module va éteindre le démarreur à distance et le véhicule.

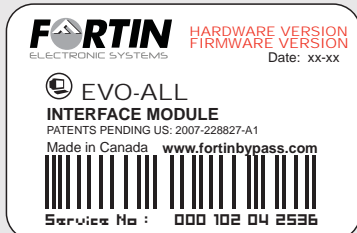

Module label | Étiquette sur le module

### Notice: Updated Firmware and Installation Guides

Updated firmware and installation guides are posted on our web site on a regular basis. We recommend that you update this module to the latest firmware and download the latest installation guide(s) prior to the installation of this product.

### Notice: Mise à jour microprogramme et Guides d'installations

Des mises à jour du Firmware (microprogramme) et des guides d'installation sont mis en ligne régulièrement. Vérifiez que vous avez bien la dernière version logiciel et le dernier guide d'installation avant l'installation de ce produit.

## WARNING

The information on this sheet is provided on an (as is) basis with no representation or warranty of accuracy whatsoever. It is the sole responsibility of the installer to check and verify any circuit before connecting to it. Only a computer safe logic probe or digital multimeter should be used. FORTIN ELECTRONIC SYSTEMS assumes absolutely no liability or responsibility whatsoever pertaining to the accuracy or currency of the information supplied. The installation in every case is the sole responsibility of the installer performing the work and FORTIN ELECTRONIC SYSTEMS assumes no liability or responsibility whatsoever resulting from any type of installation, whether performed properly, improperly or any other way. Neither the manufacturer or distributor of this module is responsible of damages of any kind indirectly or directly caused by this module, except for the replacement of this module in case of manufacturing defects. This module must be installed by qualified technician. The information supplied is a guide only. This instruction guide may change without notice. Visit [www.fortinbypass.com](http://www.fortinbypass.com) to get the latest version.

## MISE EN GARDE

L'information de ce guide est fournie sur la base de représentation (telle quelle) sans aucune garantie de précision et d'exactitude. Il est de la seule responsabilité de l'installateur de vérifier tous les fils et circuits avant d'effectuer les connexions. Seuls une sonde logique ou un multimètre digital doivent être utilisés. FORTIN SYSTÈMES ÉLECTRONIQUES n'assume aucune responsabilité de l'exactitude de l'information fournie. L'installation (dans chaque cas) est la responsabilité de l'installateur effectuant le travail. FORTIN SYSTÈMES ÉLECTRONIQUES n'assume aucune responsabilité suite à l'installation, que celle-ci soit bonne, mauvaise ou de n'importe autre type. Ni le manufacturier, ni le distributeur ne se considèrent responsables des dommages causés ou ayant pu être causés, indirectement ou directement, par ce module, excepté le remplacement de ce module en cas de défectuosité de fabrication. Ce module doit être installé par un technicien qualifié. L'information fournie dans ce guide est une suggestion. Ce guide d'instruction peut faire l'objet de changement sans préavis. Consultez le [www.fortinbypass.com](http://www.fortinbypass.com) pour voir la plus récente version.

Copyright © 2006-2012, FORTIN AUTO RADIO INC ALL RIGHTS RESERVED PATENT PENDING



## TECH SUPPORT

Tél: 514-255-HELP (4357)  
1-877-336-7797



## ADDENDUM GUIDE

[www.fortinbypass.com](http://www.fortinbypass.com)

WEB UPDATE | MISE À JOUR INTERNET

