

REGULAR & THAR-FOR2 INSTALLATION
INSTALLATION RÉGULIÈRE ET THAR-FOR2
ADDENDUM - SUGGESTED WIRING CONFIGURATION
ADDENDA - SCHÉMA DE BRANCHEMENT SUGGÉRÉ

VEHICLE VEHICULES		YEARS ANNÉES	Vehicle functions supported in this diagram (functional if equipped) Fonctions du véhicule supportées dans ce diagramme (fonctionnelles si équipé)													
			Immobilizer bypass Contournement d'immobilisateur	T-Harness available (sold separately) Harnais en T disponible (vendu séparément)	Lock	Unlock	Arm	Disarm	RAP Disable	Tachometer	Door Status	Trunk Status	Hood Status*	Hand-Brake Status	Foot-Brake Status	Active OEM Remote Start
FORD																
Transit	Without Keyless	2020-2022	•	•	•	•	•	•	•	•	•	•	•	•	•	•

BYPASS FIRMWARE VERSION
VERSION LOGICIELLE CONTOURNEMENT
71.[52]

FORD MINIMUM

 To add the firmware version and the options, use the **FLASH LINK UPDATER** or **FLASH LINK MOBILE** tool, sold separately.

 Pour ajouter la version logicielle et les options, utilisez l'outil **FLASH LINK UPDATER** ou **FLASH LINK MOBILE**, vendu séparément.

Program bypass option:
Programmez l'option du contournement:
UNIT OPTION
OPTION UNITE
DESCRIPTION
C1

 OEM Remote status (Lock/Unlock) monitoring
 Suivi des status (Verrouillage/Déverrouillage) de la télécommande d'origine

IF THE VEHICLE IS NOT EQUIPPED WITH FUNCTIONAL HOOD PIN:
SI LE VÉHICULE N'EST PAS ÉQUIPÉ D'UN CONTACT DE CAPOT FONCTIONNEL:
A11
OFF
NON

 Hood trigger (Output Status).
 Contact de capot (état de sortie).

MANDATORY INSTALL | INSTALLATION OBLIGATOIRE
*** HOOD PIN**
CONTACT DE CAPOT

HOOD STATUS: THE HOOD PIN SWITCH (INCLUDED) MUST BE INSTALLED IF THE VEHICLE CAN BE REMOTE STARTED WITH THE HOOD OPEN, SET FUNCTION **A11** TO OFF.
STATUT DE CAPOT: LE CONTACT DE CAPOT (INCLUS), DOIT ÊTRE INSTALLÉ SI LE VÉHICULE PEUT DÉMARRER À DISTANCE, LORSQUE LE CAPOT EST OUVERT, PROGRAMMEZ LA FONCTION **A11** À NON.

A11
OFF
NON
SECURITY STICKER
AUTOCOLLANT DE SÉCURITÉ

 Included
 Inclus

Notice: the installation of safety elements are mandatory. The hood pin and the sticker are essential security elements and must be installed.
Notice: l'installation des éléments de sécurité est obligatoire. Le contact de capot et l'autocollant de sécurité sont des éléments de sécurité essentiels et doivent absolument être installés.

THIS MODULE MUST BE INSTALLED BY A QUALIFIED TECHNICIAN. A WRONG CONNECTION CAN CAUSE PERMANENT DAMAGE TO THE VEHICLE.

CE MODULE DOIT ÊTRE INSTALLÉ PAR UN TECHNICIEN QUALIFIÉ, TOUTE ERREUR DANS LES BRANCHEMENTS PEUT OCCASIONNER DES DOMMAGES PERMANENTS AU VÉHICULE.

DESCRIPTION | DESCRIPTION

Parts required (Not included) | Pièce(s) requise(s) (Non incluse(s)) | PAGE

WIRE TO WIRE DIAGRAM | SCHÉMA DE BRANCHEMENTS FIL À FIL

2x	Vehicle key for programming	Clés du véhicule pour la programmation	Page 3
2x	Diode 1Amp	Diodes 1Amp	
1x	Relay	Relais	

THARNESS DIAGRAM | SCHÉMA DE BRANCHEMENTS HARNAIS EN T

THARNESS THAR-FOR2	1x	THAR-FOR2	THAR-FOR2	Page 4
	2x	Vehicle key for programming	Clés du véhicule pour la programmation	



④ Behind OBD-II connector
left side of steering column.
Derrière le connecteur OBD-II
situé à gauche de la colonne de direction.

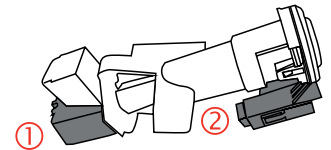
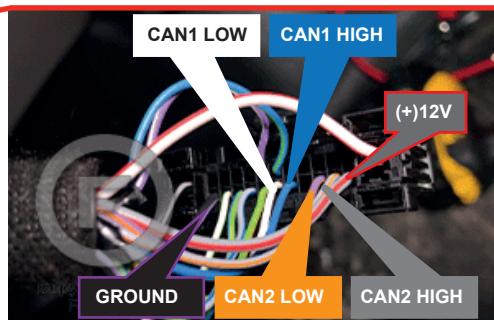

① ② At ignition switch on steering column
Au commutateur d'ignition, colonne de direction.

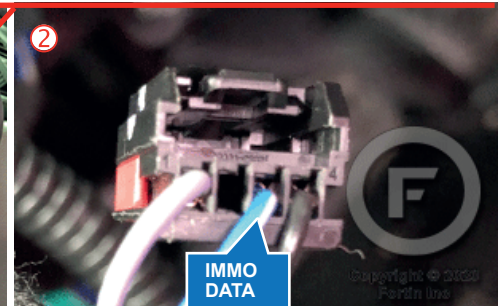
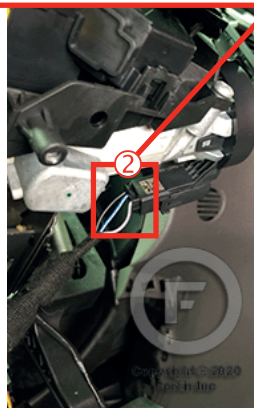
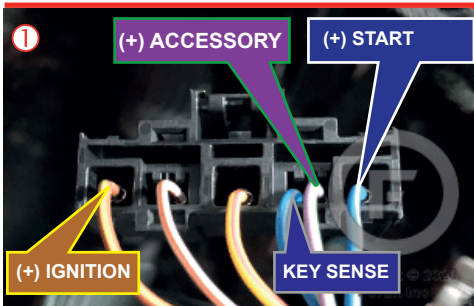

WIRING CONNECTION | GUIDE DE BRANCHEMENTS

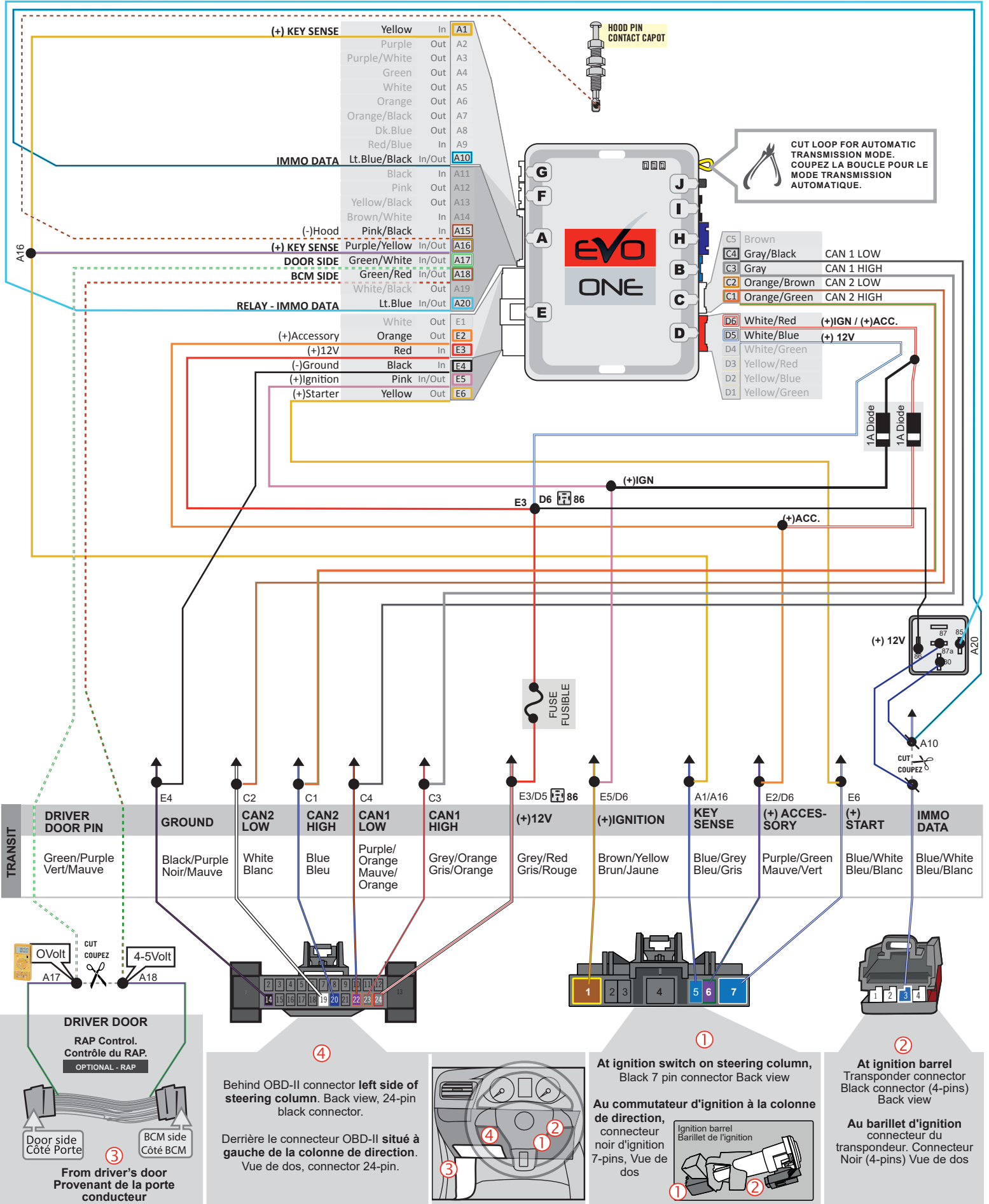

THAR-FOR2 | WIRING CONNECTION | GUIDE DE BRANCHEMENTS

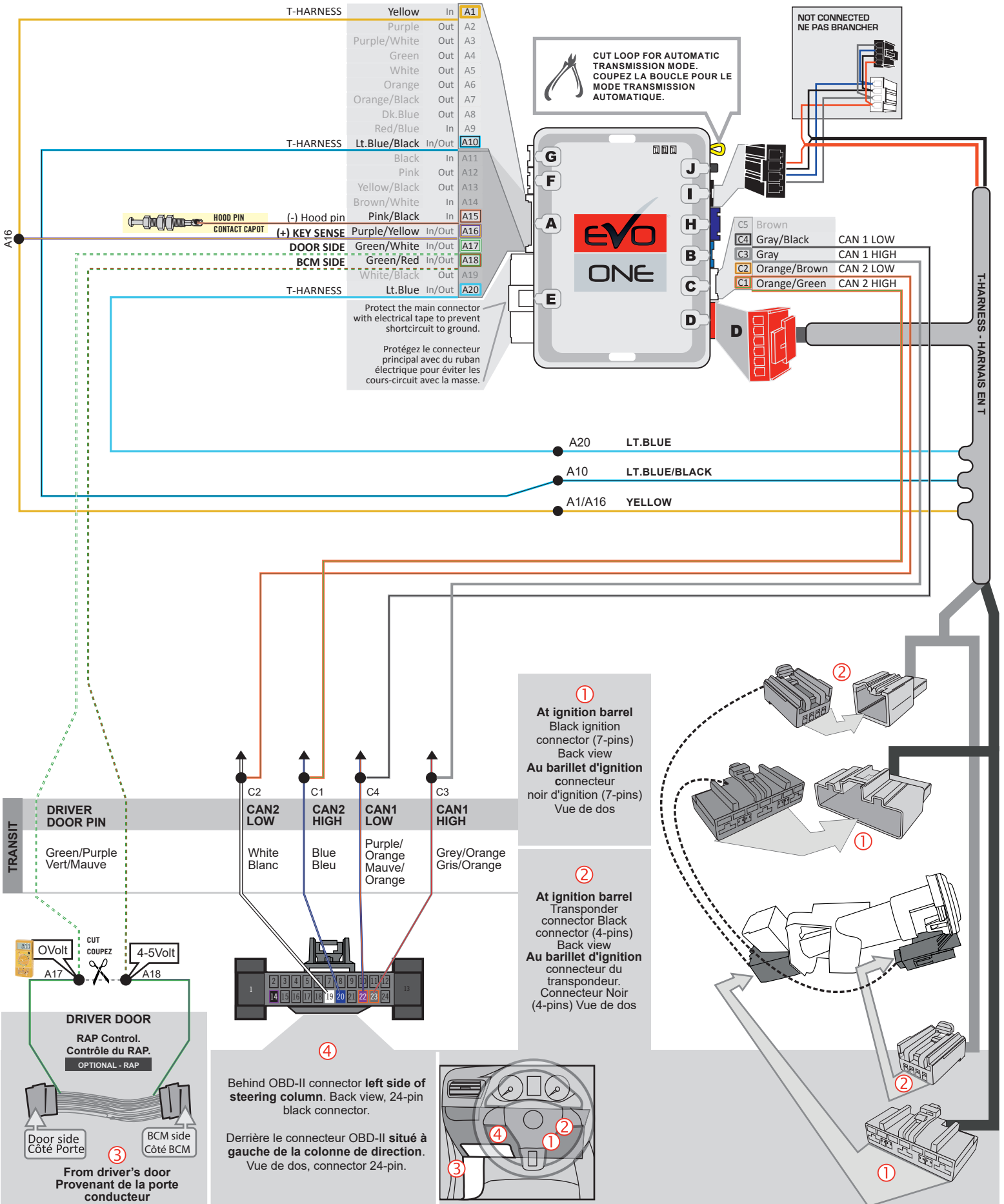

DCRYPTOR PROGRAMMING PROCEDURE | PROCÉDURE DE PROGRAMMATION AVEC DCRYPTOR



Parts required (not included) Pièces requises (non incluses)

- 1x **FLASH LINK UPDATER,**
- 1x **FLASH LINK MANAGER**
SOFTWARE | PROGRAMME
- 1x Microsoft Windows Computer with Internet connection
Ordinateur Microsoft Windows avec connection Internet

OR
OU

- 1x **FLASH LINK MOBILE**
- 1x **FLASH LINK MOBILE APP**
- Smartphone Android or iOS with Internet connection
(Internet provider charges may apply)
Téléphone Intelligent Android ou iOS avec connection Internet (des frais du fournisseur Internet peuvent s'appliquer)

BEFORE PROGRAMMING SET THE UNIT OPTIONS AND SAVE. | AVANT LA PROGRAMMATION CONFIGURER LES OPTIONS DE L'UNITÉ ET SAUVEGARDER.

1

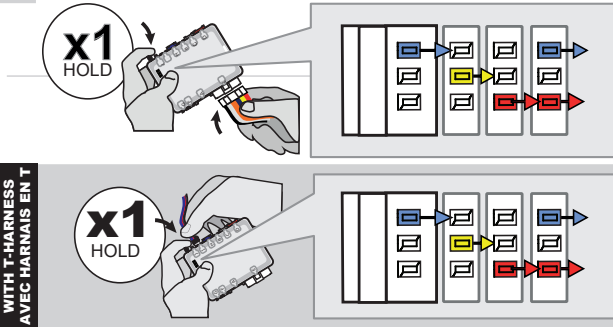

Press and hold the programming button:
Insert the 6-Pin Main connector.

Appuyez et maintenir le bouton de programmation enfoncé:
Insérez le connecteur Principal à 6-broches.

Press and hold the programming button:
Connect the 4-PIN Data-link harness (Black connector).

Appuyez et maintenir le bouton de programmation enfoncé: **Branchez** le harnais Data-Link à 4-Broches (connecteur Noir)

↳ The LEDs will alternate between BLUE, RED, YELLOW & BLUE/RED flashes.

↳ Les DELs alterneront entre un clignotement BLEU, ROUGE, JAUNE & BLEU/ROUGE.

2

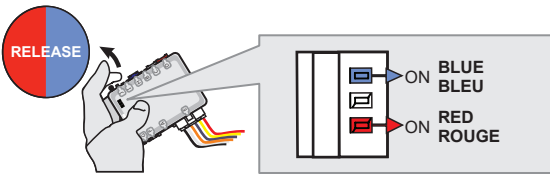

Release the programming button when the LED's are RED and BLUE.

Relâchez le bouton de programmation quand les DELs sont ROUGE et BLEU.

If the LEDs are not solid BLUE and RED **disconnect** the 6-Pin connector (Main-Harness) and go back to step 1.

Si le DEL ne sont pas BLEU et ROUGE **débranchez** le connecteur 6 pins (Connecteur principal) et **allez** au début de l'étape 1.

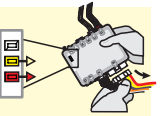

WITH T-HARNESS
AVEC HARNAIS EN T

If the BLUE and RED LED are not ON solid **disconnect** the 4-PIN Data-link harness (Black connector) and go back to step 1.

Si les DELs BLEUE et ROUGE ne sont pas allumées **débranchez** harnais Data-Link à 4-Broches (connecteur Noir) et **retournez** au début de l'étape 1.

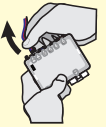

3

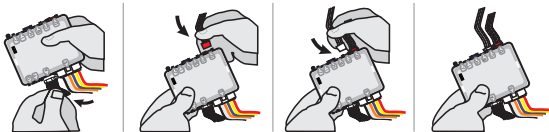

Insert the required remaining connectors.

Insérez les connecteurs requis restants.

4

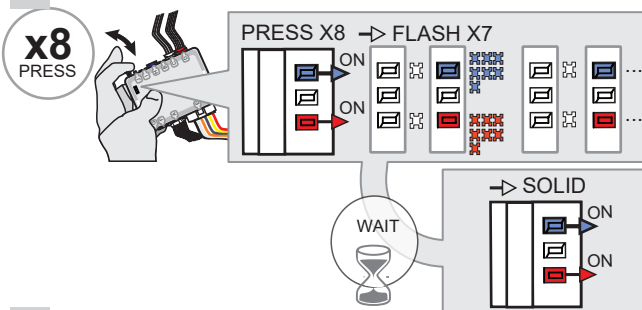

Press and release the programming button eight (8x) times.

Appuyez et relâchez 8 fois le bouton de programmation.

↳ The RED and BLUE LED's will alternate between 7 flashes and a pause.

↳ Les DELs ROUGE et BLEU alterneront entre 7 clignotements et une pause.

Wait,

↳ The RED and BLUE LED's will turn ON solid.

Attendez,

↳ Les DELs ROUGE et BLEU resteront allumées solide.

5

WITH FLIP KEY | AVEC CLÉ FLIP

KEY #1
CLÉ #1

Flip the key blade inside the key.
Rentrez la lame de la clé à l'intérieur de la clé.

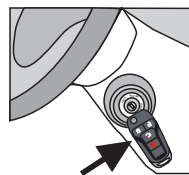

Place the key #1 in front of the ignition barrel.
Placez la clé #1 devant le barillet d'ignition.

WITHOUT FLIP KEY | SANS CLÉ FLIP

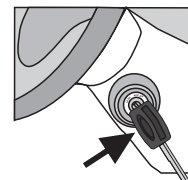

Place the back of the key #1 in front of the ignition barrel.
Placez le dos de la clé #1 devant le barillet d'ignition.

KEY BYPASS PROGRAMMING PROCEDURE 2/4 | PROCÉDURE DE PROGRAMMATION CONTOURNEMENT DE CLÉ 2/4

6

**KEY #1
CLÉ #1**

**x1
PRESS**

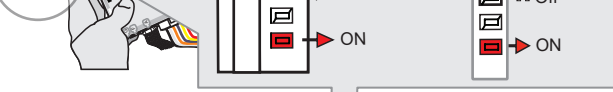

Press and release the programming button once.

Appuyez et relâchez 1 fois le bouton de programmation.

↳ The BLUE LED will turn OFF.

↳ La DEL BLEU s'éteindra.

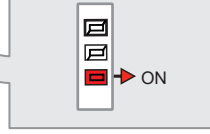
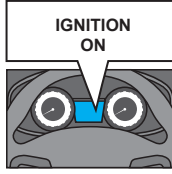

The vehicle's ignition will turn ON.

L'ignition du véhicule s'allumera.

↳ The RED LED will stay ON.

↳ La DEL ROUGE restera allumée.

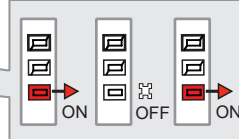
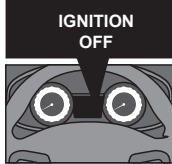

The vehicle's ignition will turn OFF.

L'ignition du véhicule s'éteindra.

↳ The RED LED will turn OFF then ON solid.

↳ La DEL ROUGE s'éteindra et se rallumera.

WITH FLIP KEY AVEC CLÉ FLIP

**Remove the key #1.
Retirez la clé #1.**

WITHOUT FLIP KEY SANS CLÉ FLIP

**Remove the key #1.
Retirez la clé #1.**



Wait, 3 seconds.

Attendre 3 secondes.

WITH FLIP KEY AVEC CLÉ FLIP

**Place the key #2 in front of the ignition barrel.
Placez la clé #2 devant le barillet d'ignition.**

WITHOUT FLIP KEY SANS CLÉ FLIP

**Place the back key #2 in front of the ignition barrel.
Placez le dos de la clé #2 devant le barillet d'ignition.**

7

**KEY #2
CLÉ #2**

**x1
PRESS**



Press and release the programming button once.

Appuyez et relâchez 1 fois le bouton de programmation.

The vehicle's ignition will turn ON.

L'ignition du véhicule s'allumera.

↳ The YELLOW LED will turn ON solid.

↳ La DEL JAUNE s'allumera solide.

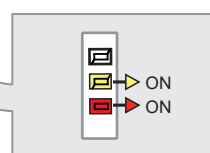
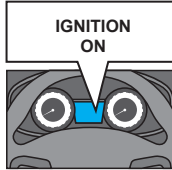

The vehicle's ignition will turn OFF.

L'ignition du véhicule s'éteindra.

↳ The RED and YELLOW LED's will turn OFF then ON solid.

↳ Les DELs ROUGE et JAUNE s'éteindront et se rallumeront solide.

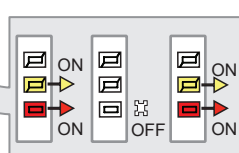
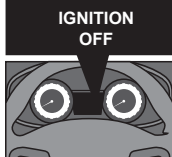

WITH FLIP KEY AVEC CLÉ FLIP

**Remove the key #2.
Retirez la clé #2.**

WITHOUT FLIP KEY SANS CLÉ FLIP

**Remove the key #2.
Retirez la clé #2.**

KEY BYPASS PROGRAMMING PROCEDURE 3/4 | PROCÉDURE DE PROGRAMMATION CONTOURNEMENT DE CLÉ 3/4

8

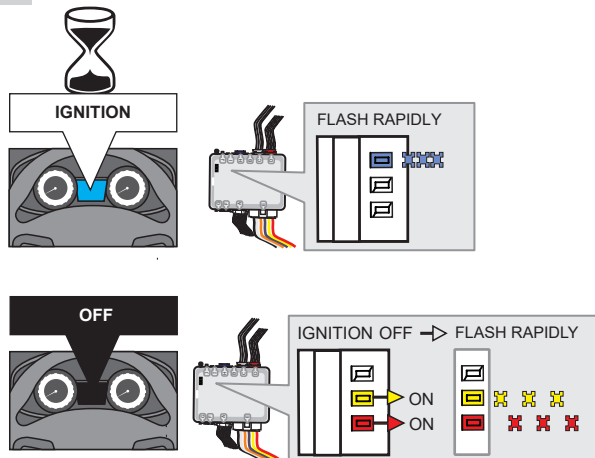

Wait,

The vehicle's ignition will turn ON.

↳ The BLUE LED will flash rapidly.

Attendre,

L'ignition du véhicule s'allumera.

↳ La DEL BLEUE clignotera rapidement.

The vehicle's ignition will turn OFF.

↳ The RED and YELLOW LED's will alternated.

L'ignition du véhicule s'éteindra.

↳ La DEL ROUGE et JAUNE alterneront.

9

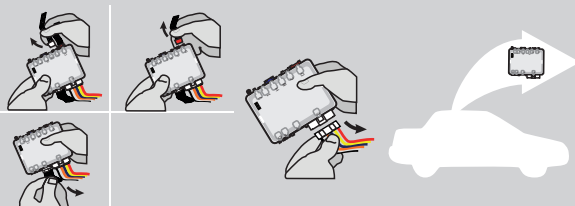

Disconnect all connectors and after the 6-Pin (Main-Harness) or the 4-Pin Data-link connector.

Débranchez tous les connecteurs et ensuite le connecteur 6-pins (Connecteur principal) ou le connecteur 4-pins (Data-Link).

10

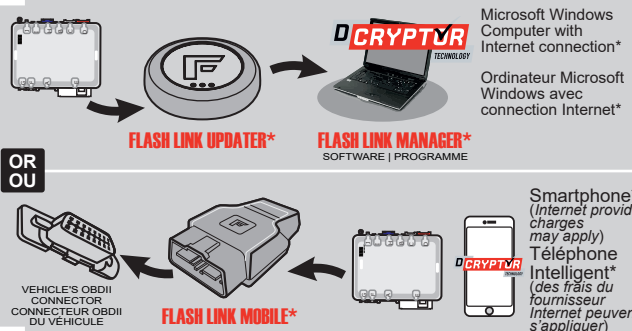

Use the tool: FLASH LINK UPDATER or FLASH LINK MOBILE to visit the DCryptor menu.

Utilisez l'outil: FLASH LINK UPDATER ou FLASH LINK MOBILE pour visiter le menu DCryptor.

*Parts required (not included) *Pièces requises (non incluses)

11

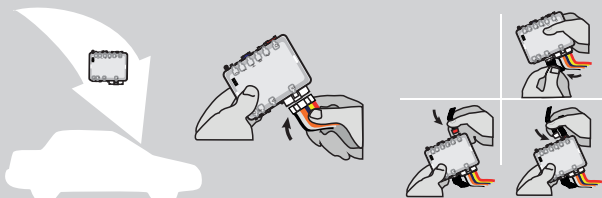

AFTER DCRYPTOR PROGRAMMING COMPLETED Go back to the vehicle and **reconnect** the 6-Pin (Main-Harness) or the 4-pins (Data-Link) connector and after all the remaining connector.

APRÈS LA PROCÉDURE DE PROGRAMMATION DCRYPTOR COMPLÉTÉE : retournez au véhicule et **rebranchez** le connecteur 6-pins (Connecteur principal) ou le 4-pins (Data-Link) et après tous les connecteurs.

12

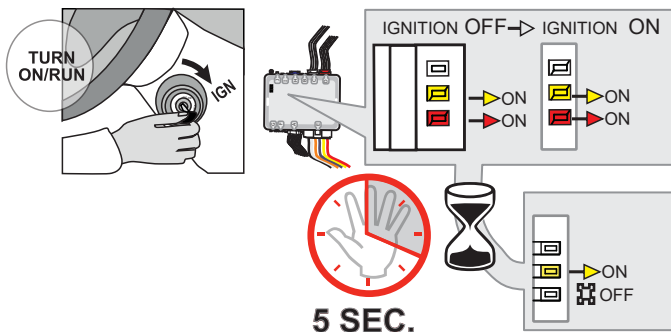

Turn the key to the Ignition ON/RUN position.

Tournez la clé à Ignition.

↳ The YELLOW LED will turn ON.

↳ La DEL JAUNE s'allume solide.

Wait, at least 5 seconds, do not disconnect the modules or turn off the ignition.

Attendre, peut prendre jusqu'à 5 secondes, ne pas débrancher le module ou fermer la clé de contact.

↳ The YELLOW LED is still ON.

↳ La DEL JAUNE reste allumée solide.

KEY BYPASS PROGRAMMING PROCEDURE 4/4 | PROCÉDURE DE PROGRAMMATION CONTOURNEMENT DE CLÉ 4/4

13

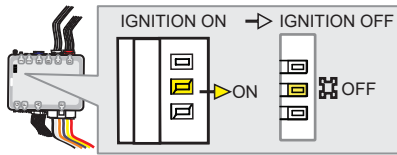
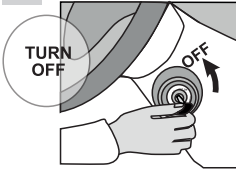

Turn the key to the OFF position.

Tournez la clé à la position Arrêt (OFF).

↳ The YELLOW will turn OFF.



The module is now programmed.
Le module est programmé.



**REMOTE STARTER / ALARM VERIFICATION
PROCEDURE | PROCÉDURE DE VÉRIFICATION
DU DÉMARREUR À DISTANCE / ALARME**

Test the remote starter. Remote start the vehicle.
Testez le démarreur à distance. Démarrez le véhicule à distance.

REMOTE STARTER PROGRAMMING PROCEDURE | PROCÉDURE DE PROGRAMMATION DU DÉMARREUR À DISTANCE

 REFER TO THE **QUICK INSTALL GUIDE** INCLUDED WITH THE MODULE FOR THE REMOTE STARTER PROGRAMMING.

 RÉFÉREZ-VOUS AU **GUIDE D'INSTALLATION RAPIDE** INCLUS AVEC LE MODULE POUR LA PROGRAMMATION DU DÉMARREUR À DISTANCE.



REMOTE STARTER FUNCTIONALITY | FONCTIONNALITÉS DU DÉMARREUR À DISTANCE



All doors must be closed.

Toutes les portes doivent être fermées.



Remote start the vehicle.

Démarrez à distance.



Unlock the doors with the remote-starter remote or the OEM remote.

Déverrouillez les portes avec la télécommande du démarreur à distance ou la télécommande d'origine.

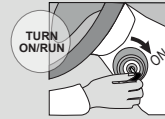

Insert and Turn the key to the Ignition ON/RUN position.

Insérez et tournez la clé à la position "ON/RUN".



Press the brake pedal.

Appuyez sur la pédale de frein.



The vehicle can now be put in to gear and driven.

Vous êtes maintenant prêt à embrayer et prendre la route.



Module label | Étiquette sur le module

Notice: Updated Firmware and Installation Guides

Updated firmware and installation guides are posted on our web site on a regular basis. We recommend that you update this module to the latest firmware and download the latest installation guide(s) prior to the installation of this product.

Notice: Mise à jour microprogramme et Guides d'installations

Des mises à jour du Firmware (microprogramme) et des guides d'installation sont mis en ligne régulièrement. Vérifiez que vous avez bien la dernière version logiciel et le dernier guide d'installation avant l'installation de ce produit.

WARNING

The information on this sheet is provided on an (as is) basis with no representation or warranty of accuracy whatsoever. It is the sole responsibility of the installer to check and verify any circuit before connecting to it. Only a computer safe logic probe or digital multimeter should be used. FORTIN ELECTRONIC SYSTEMS assumes absolutely no liability or responsibility whatsoever pertaining to the accuracy or currency of the information supplied. The installation in every case is the sole responsibility of the installer performing the work and FORTIN ELECTRONIC SYSTEMS assumes no liability or responsibility whatsoever resulting from any type of installation, whether performed properly, improperly or any other way. Neither the manufacturer or distributor of this module is responsible of damages of any kind indirectly or directly caused by this module, except for the replacement of this module in case of manufacturing defects. This module must be installed by qualified technician. The information supplied is a guide only. This instruction guide may change without notice. Visit www.fortinbypass.com to get the latest version.

MISE EN GARDE

L'information de ce guide est fournie sur la base de représentation (telle quelle) sans aucune garantie de précision et d'exactitude. Il est de la seule responsabilité de l'installateur de vérifier tous les fils et circuits avant d'effectuer les connexions. Seuls une sonde logique ou un multimètre digital doivent être utilisés. FORTIN SYSTÈMES ÉLECTRONIQUES n'assume aucune responsabilité de l'exactitude de l'information fournie. L'installation (dans chaque cas) est la responsabilité de l'installateur effectuant le travail. FORTIN SYSTÈMES ÉLECTRONIQUES n'assume aucune responsabilité suite à l'installation, que celle-ci soit bonne, mauvaise ou de n'importe autre type. Ni le fabricant, ni le distributeur ne se considèrent responsables des dommages causés ou ayant pu être causés, indirectement ou directement, par ce module, excepté le remplacement de ce module en cas de défaut de fabrication. Ce module doit être installé par un technicien qualifié. L'information fournie dans ce guide est une suggestion. Ce guide d'instruction peut faire l'objet de changement sans préavis. Consultez le www.fortinbypass.com pour voir la plus récente version.

Copyright © 2006-2018, FORTIN AUTO RADIO INC ALL RIGHTS RESERVED PATENT PENDING



TECH SUPPORT

Tél: 514-255-HELP (4357)
1-877-336-7797



ADDENDUM GUIDE

www.fortinbypass.com

WEB UPDATE | MISE À JOUR INTERNET

