

REGULAR, THAR-CHR7 & THAR-CHR6 INSTALLATION INSTALLATION RÉGULIÈRE, THAR-CHR7 & THAR-CHR6

ADDENDUM - SUGGESTED WIRING CONFIGURATION
ADDENDA - SCHÉMA DE BRANCHEMENT SUGGÉRÉ

VEHICLE VEHICULES	YEARS ANNÉES	Vehicle functions supported in this diagram (functional if equipped) Fonctions du véhicule supportées dans ce diagramme (fonctionnelles si équipé)														
		Immobilizer bypass Contournement d'immobilisateur	T-Harness Harnais en T	Lock	Unlock	Arm	Disarm	Trunk (open)	RAP Disable	Tachometer	Door Status	Trunk Status	Hood Status	Hand-Brake Status	Foot-Brake Status	OEM Remote monitoring*
DODGE																
Dart	Tip-Key 2013-2016	•	•	•	•	•	•	•	•	•	•	•	•	•	•	•



BYPASS FIRMWARE VERSION
VERSION LOGICIELLE **CONTOURNEMENT**

74.22

ONLY - SEULEMENT

To add the firmware version and the options, use the **FLASH LINK UPDATER** or **FLASH LINK MOBILE** tool, sold separately.

Pour ajouter la version logicielle et les options, utilisez l'outil **FLASH LINK UPDATER** ou **FLASH LINK MOBILE**, vendu séparément.

*The OEM remote used for programming the module remote will not work once the engine is running. Please use a different remote control to operate the system.

*La télécommande d'origine utilisée pour la programmation du module ne fonctionnera pas une fois que le moteur est en marche. SVP utilisez une télécommande différente pour opérer le système.

		Parts required (Not included)	Pièce(s) requise(s) (Non incluse(s))	PAGE
WIRE TO WIRE DIAGRAM SCHÉMA DE BRANCHEMENTS FIL À FIL				
	AUTOMATIC TRANSMISSION TRANSMISSION AUTOMATIQUE	1x 1K Ohm resistor	1x Résistance 1K Ohm	Page 4
	MANUAL TRANSMISSION TRANSMISSION MANUELLE	1x 1K Ohm resistor 1x Diode 1x Relay	1x Résistance 1K Ohm 1x Diode 1x Relais	Page 5
THARNASS DIAGRAM SCHÉMA DE BRANCHEMENTS HARNAIS EN T				
THARNASS THAR-CHR7	AUTOMATIC TRANSMISSION TRANSMISSION AUTOMATIQUE	1x THAR-CHR7 1x 1K Ohm resistor	1x THAR-CHR7 1x Résistance 1K Ohm	Page 6
	MANUAL TRANSMISSION TRANSMISSION MANUELLE	1x THAR-CHR7 1x 1K Ohm resistor 1x Diode 1x Relay	1x THAR-CHR7 1x Résistance 1K Ohm 1x Diode 1x Relais	Page 7
THARNASS THAR-CHR6	AUTOMATIC TRANSMISSION TRANSMISSION AUTOMATIQUE	1x THAR-CHR6 1x 1K Ohm resistor	1x THAR-CHR6 1x Résistance 1K Ohm	Page 8
	MANUAL TRANSMISSION TRANSMISSION MANUELLE	1x THAR-CHR6 1x 1K Ohm resistor 1x Diode 1x Relay	1x THAR-CHR6 1x Résistance 1K Ohm 1x Diode 1x Relais	Page 9

MANDATORY INSTALL | INSTALLATION OBLIGATOIRE

*HOOD PIN
CONTACT DE CAPOT



HOOD STATUS: THE HOOD PIN SWITCH (INCLUDED) MUST BE INSTALLED IF THE VEHICLE CAN BE REMOTE STARTED WITH THE HOOD OPEN, SET FUNCTION **A11** TO OFF.
STATUT DE CAPOT: LE CONTACT DE CAPOT (INCLUS), DOIT ÊTRE INSTALLÉ SI LE VÉHICULE PEUT DÉMARRER À DISTANCE, LORSQUE LE CAPOT EST OUVERT, PROGRAMMEZ LA FONCTION **A11** À NON.

A11

OFF
NON

SECURITY STICKER
AUTOCOLLANT DE SÉCURITÉ



Included
Inclus

Notice: the installation of safety elements are mandatory. The hood pin and the sticker are essential security elements and must be installed.
Notice: l'installation des éléments de sécurité est obligatoire. Le contact de capot et l'autocollant de sécurité sont des éléments de sécurité essentiels et doivent absolument être installés.

THIS MODULE MUST BE INSTALLED BY A QUALIFIED TECHNICIAN. A WRONG CONNECTION CAN CAUSE PERMANENT DAMAGE TO THE VEHICLE.

CE MODULE DOIT ÊTRE INSTALLÉ PAR UN TECHNICIEN QUALIFIÉ, TOUTE ERREUR DANS LES BRANCHEMENTS PEUT OCCASIONNER DES DOMMAGES PERMANENTS AU VÉHICULE.

NOTES

	<p>IF THE VEHICLE IS NOT EQUIPPED WITH FUNCTIONAL HOOD PIN: SI LE VÉHICULE N'EST PAS ÉQUIPÉ D'UN CONTACT DE CAPOT FONCTIONNEL:</p>	<p>A11</p>		Hood trigger (Output Status).
				Contact de capot (état de sortie).
	<p>Program bypass option: Programmez l'option du contournement:</p>	UNIT OPTION OPTION UNITE		DESCRIPTION
		C1		OEM Remote status (Lock/Unlock) monitoring Suivi des status (Verrouillage/Déverrouillage) de la télécommande d'origine
	<p>Program bypass option (If equipped with OEM alarm): Programmez l'option du contournement (Si équipé d'une alarme d'origine):</p>	UNIT OPTION OPTION UNITE		DESCRIPTION
		D2		Unlock before / Lock after (Disarm OEM alarm) Déverrouille avant / Verrouille après (Désarme l'alarme d'origine)
	<p>Program remote starter option for R.S. OEM REMOTE STAND ALONE: Programmez l'option démarreur à distance pour TÉLÉCOMMANDE D'ORIGINE STAND ALONE:</p>	FUNCTION FONCTION	MODE	DESCRIPTION
		38	2	Enable : Press 3x Lock to remote start with the OEM remote. Activé : Appuyez x3 sur Verrouille de la télécommande d'origine pour démarrer à distance le véhicule.

DESCRIPTION | DESCRIPTION

② At parking light switch.
Au commutateur de feux de stationnement.



① Ignition switch
Au commutateur d'ignition

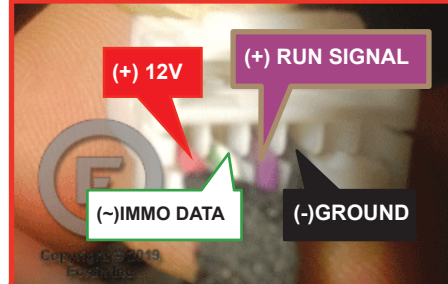

③ OBD-II connector
Connecteur OBD-II

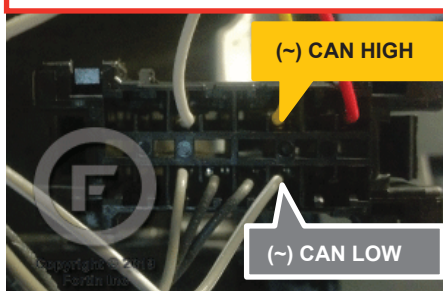

④ Clutch switch
Au commutateur d'embrayage

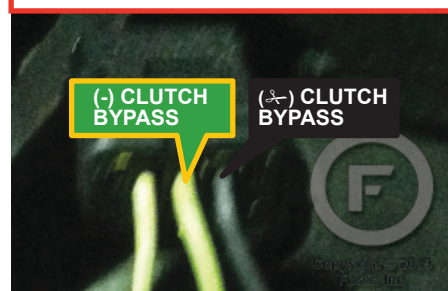

AUTOMATIC TRANSMISSION WIRING CONNECTION | SCHÉMA DE BRANCHEMENT TRANSMISSION AUTOMATIQUE

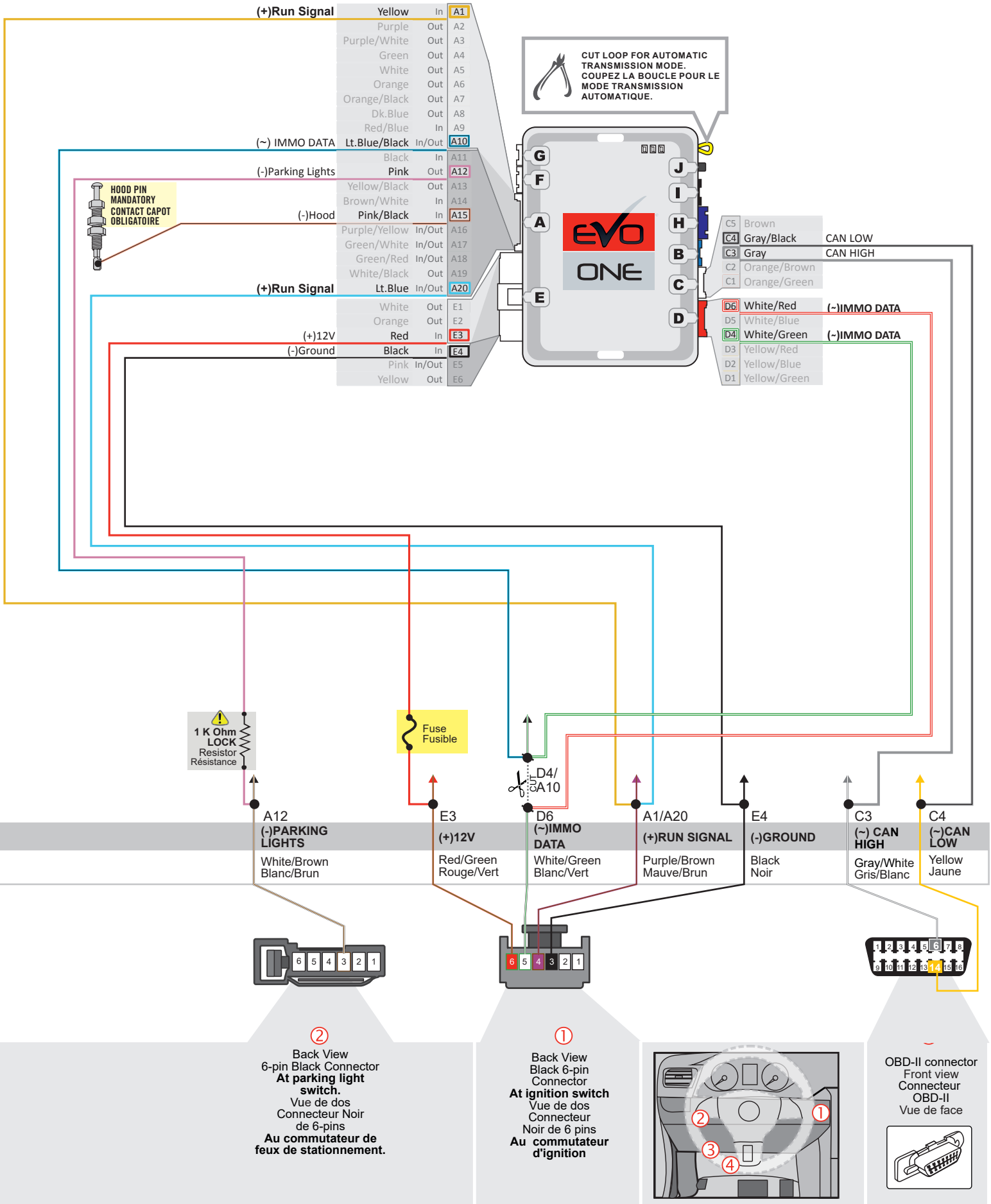

MANUAL TRANSMISSION WIRING CONNECTION | SCHÉMA DE BRANCHEMENT TRANSMISSION MANUELLE

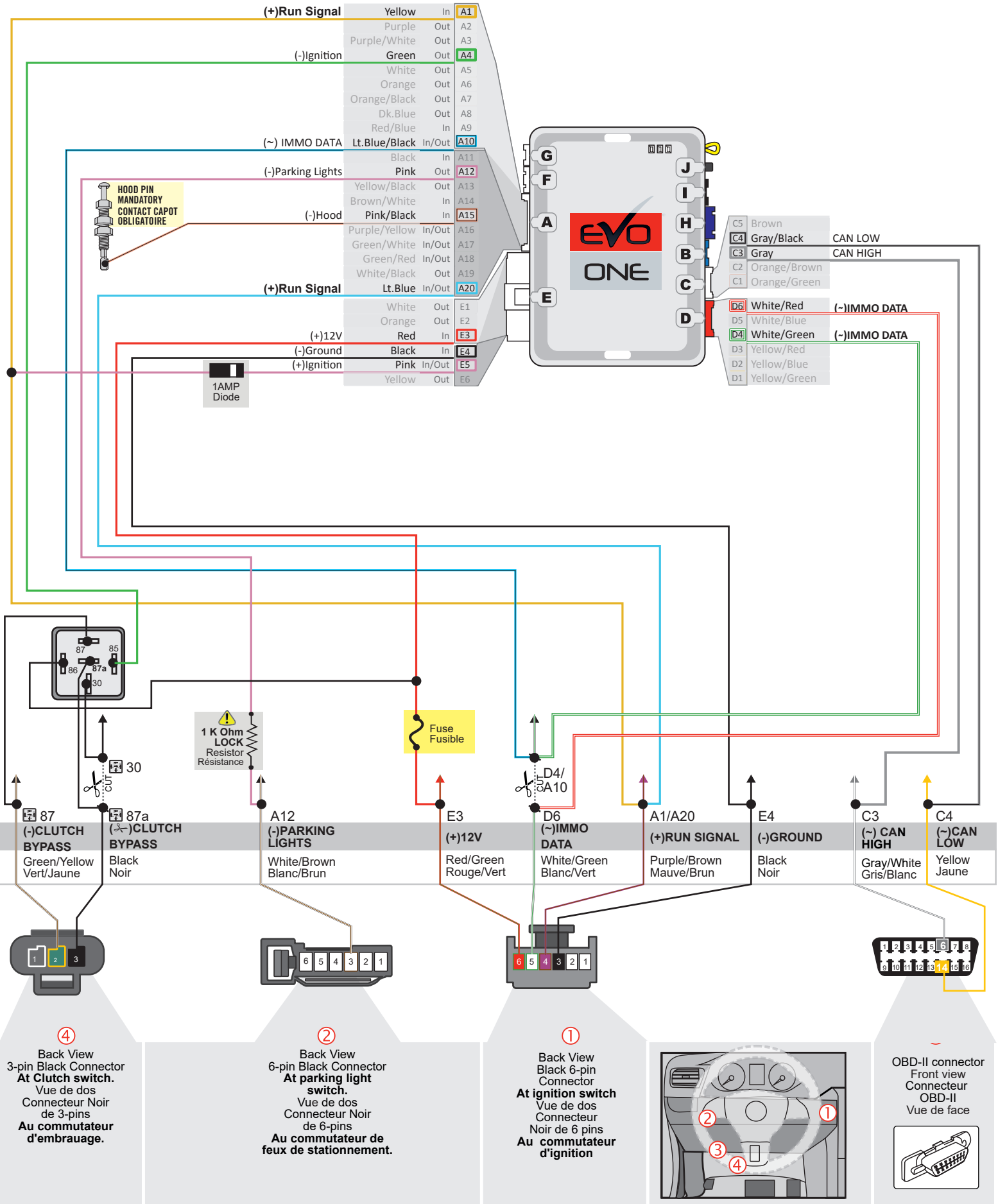

THAR-CHR7 | AUTOMATIC TRANSMISSION CONNECTION | BRANCHEMENT TRANSMISSION AUTOMATIQUE

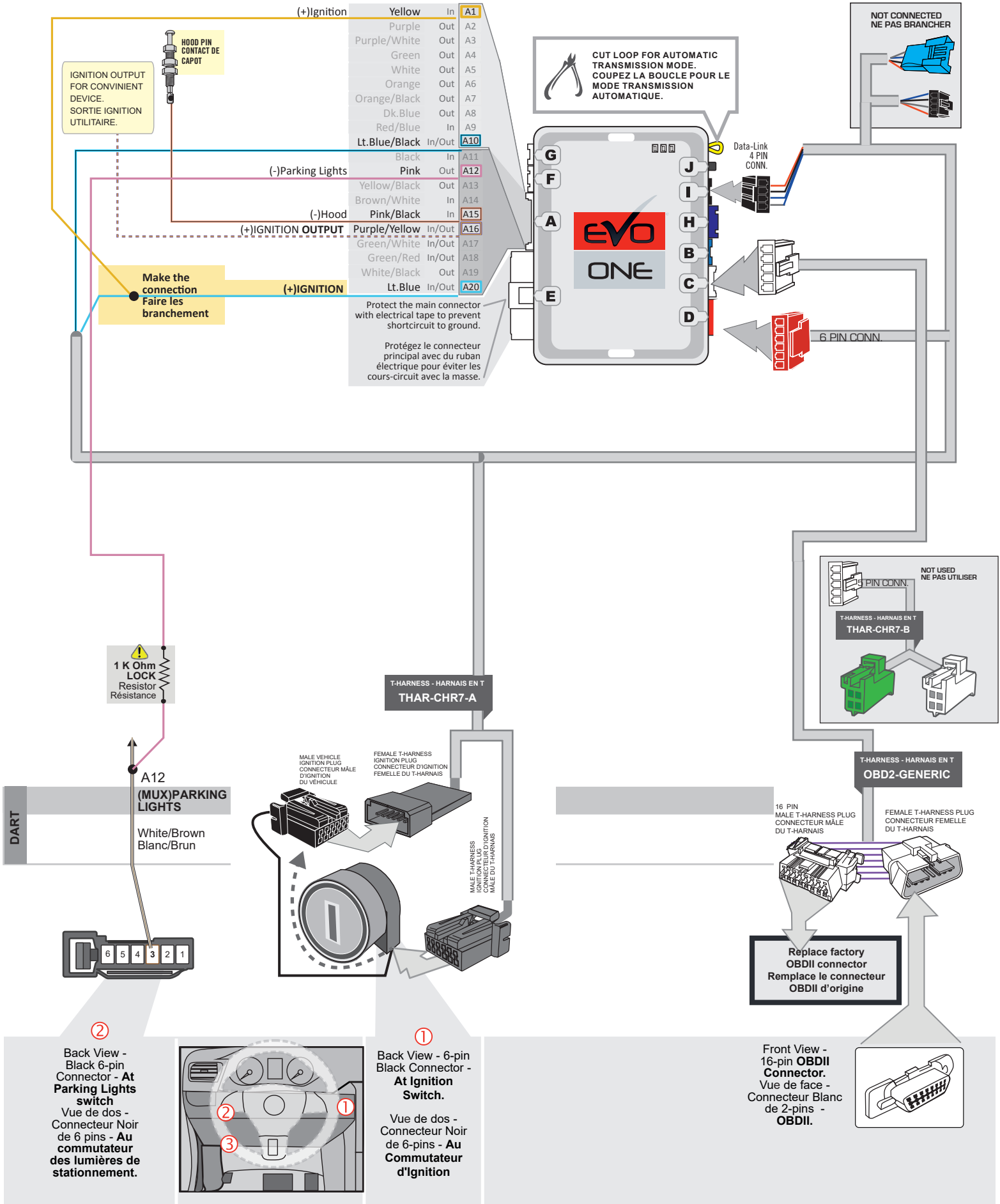

THAR-CHR7 | MANUAL TRANSMISSION CONNECTION | BRANCHEMENT TRANSMISSION MANUELLE

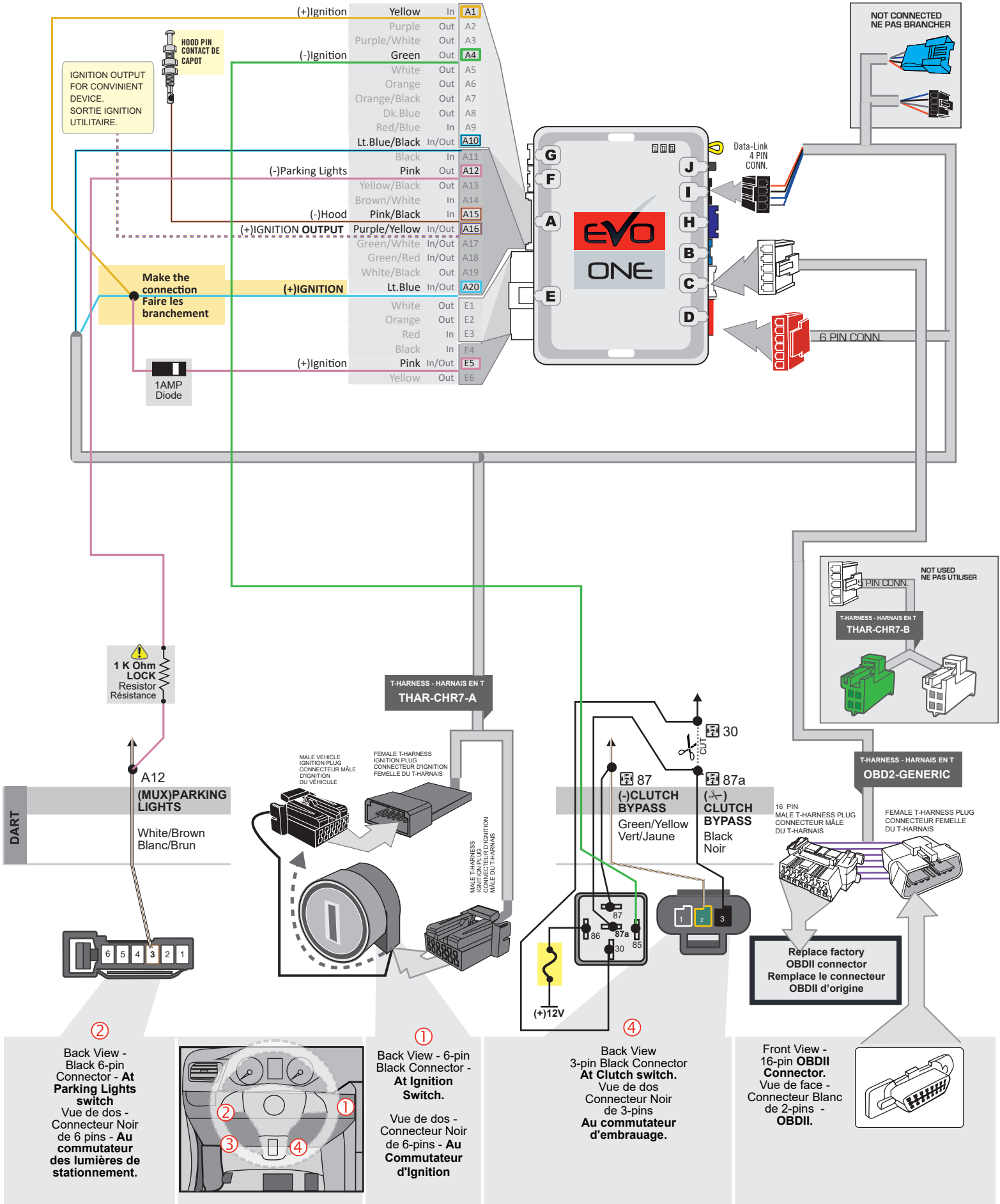

THAR-CHR6 | AUTOMATIC TRANSMISSION CONNECTION | BRANCHEMENT TRANSMISSION AUTOMATIQUE

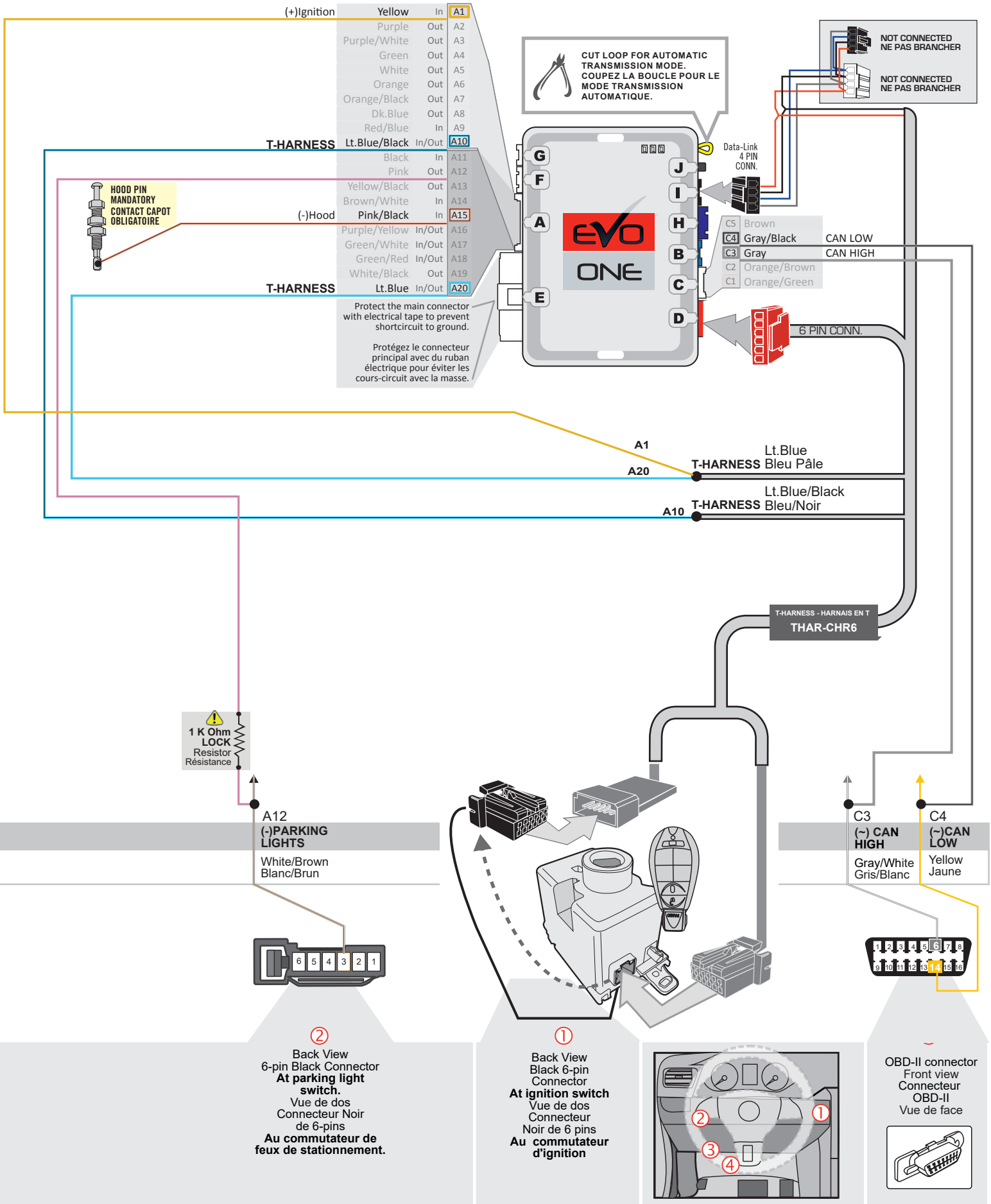

THAR-CHR6 | MANUAL TRANSMISSION CONNECTION | BRANCHEMENT TRANSMISSION MANUELLE

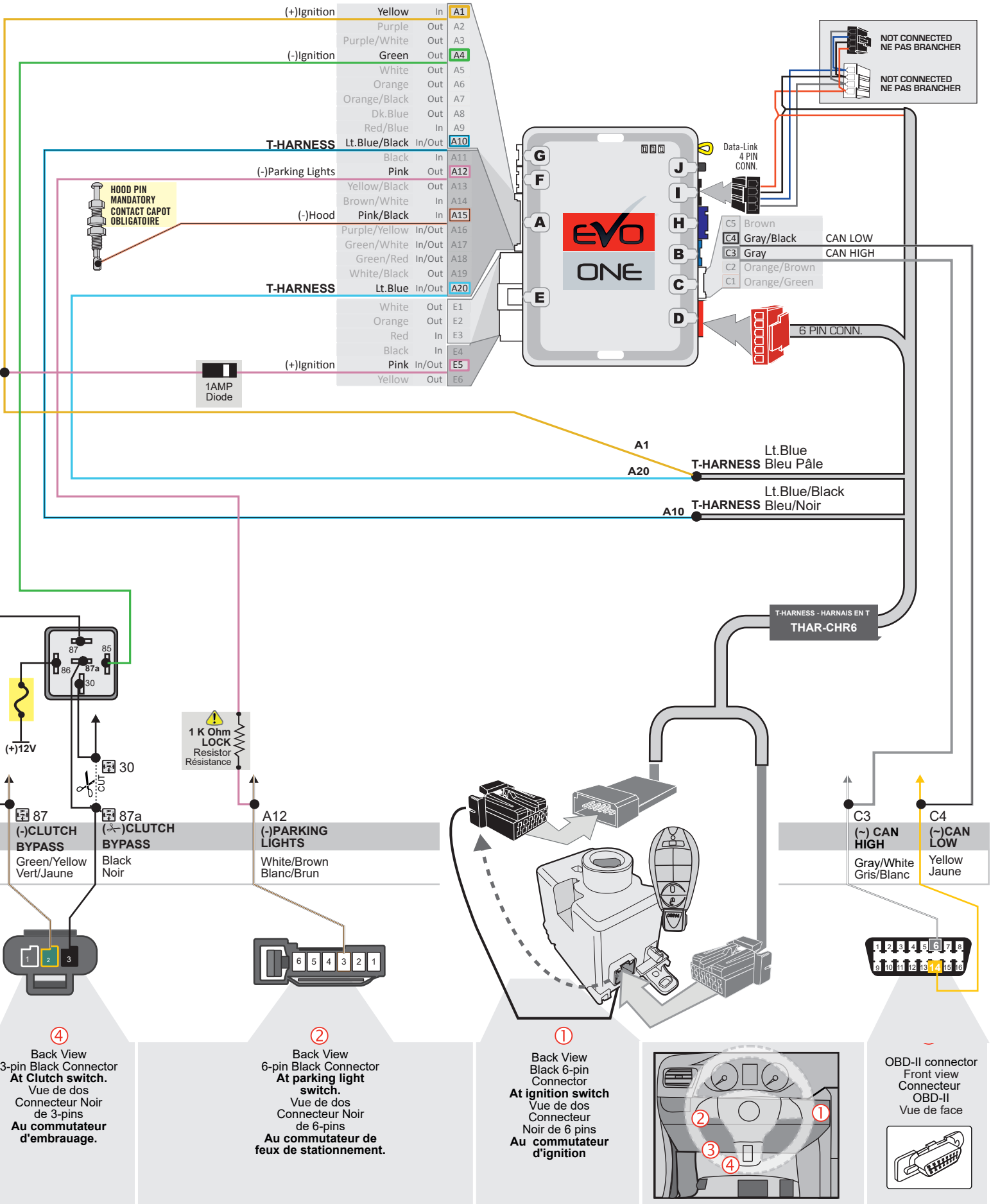

DCRYPTOR PROGRAMMING PROCEDURE | PROCÉDURE DE PROGRAMMATION AVEC DCRYPTOR



Parts required (not included) Pièces requises (non incluses)

- 1x **FLASH LINK UPDATER,**
- 1x **FLASH LINK MANAGER**
SOFTWARE | PROGRAMME
- 1x Microsoft Windows Computer with Internet connection
Ordinateur Microsoft Windows avec connection Internet

OR
OU

- 1x **FLASH LINK MOBILE**
- 1x **FLASH LINK MOBILE APP**
- 1x Smartphone Android or iOS with Internet connection
(Internet provider charges may apply)
Téléphone Intelligent Android ou iOS avec connection Internet (des frais du fournisseur Internet peuvent s'appliquer)

BEFORE PROGRAMMING SET THE UNIT OPTIONS AND SAVE. | AVANT LA PROGRAMMATION CONFIGURER LES OPTIONS DE L'UNITÉ ET SAUVEGARDER.

1

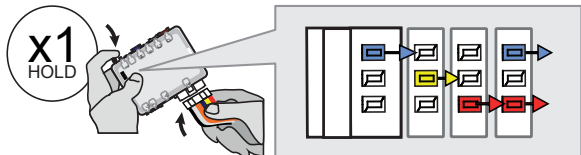

Press and hold the programming button:
Insert the 6-Pin Main connector.

Appuyez et maintenir le bouton de programmation enfoncé:
Insérez le connecteur Principal à 6-broches.

WITH T-HARNESS
AVEC HARNAIS EN T

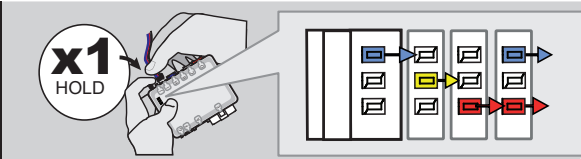

Press and hold the programming button:
Connect the 4-PIN Data-link harness (Black connector).

Appuyez et maintenir le bouton de programmation enfoncé: **Branchez** le harnais Data-Link à 4-Broches (connecteur Noir)

↳ The LEDs will alternate between BLUE, RED, YELLOW & BLUE/RED flashes.

↳ Les DELs alterneront entre un clignotement BLEU, ROUGE, JAUNE & BLEU/ROUGE.

2

RELEASE

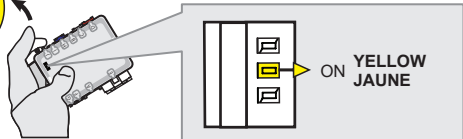

Release the programming button when the YELLOW LED is ON.

Relâchez le bouton de programmation quand la DEL JAUNE est allumée.

If the YELLOW LED is not ON solid disconnect the :
6-Pin Main connector
or 4-Pin DATA-LINK with T-HARNESS
and go back to step 1.

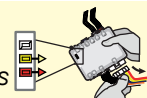

WITH T-HARNESS
AVEC HARNAIS EN T

Si la DEL JAUNE n'est pas allumée DÉBRANCHEZ le connecteur Principal à 6-broches ou le connecteur DATA-LINK 4-broches avec HARNAIS EN T et RETOURNEZ au début de l'étape 1.

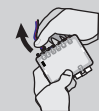

3

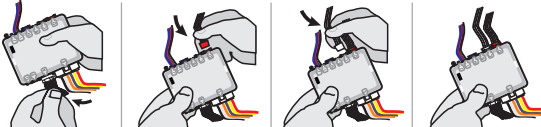

Connect the required remaining harnesses.

Branchez les harnais requis restants.

4

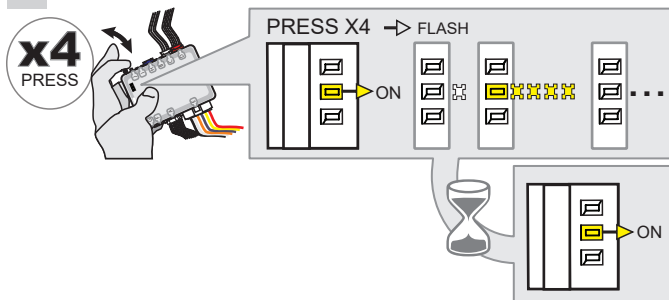

Press and release the programming button four (4x) times.

↳ The YELLOW LED will flash 4 times each second.

↳ WAIT for the YELLOW LED to turn ON solid.

Appuyez et relâchez 4 fois le bouton de programmation.

↳ La DEL JAUNE clignote 4 fois chaque seconde.

↳ ATTENDRE que la DEL JAUNE s'allume solide.

CAUTION - ALL LIGHTS IN THE DASH BOARD MUST BE OFF BEFORE CONTINUING WITH STEP 5.

ATTENTION - TOUTES LES LUMIÈRES DU TABLEAU DE BORD DOIVENT ÊTRE ÉTEINTES AVANT DE POURSUIVRE AVEC L'ÉTAPE 5.

5

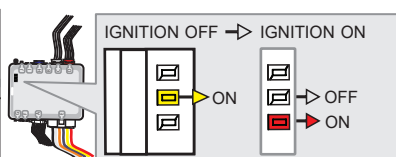
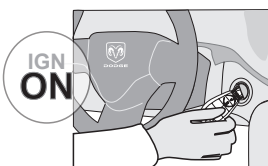
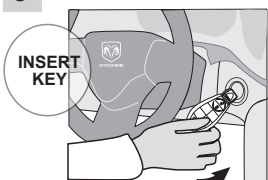

Insert the key into the ignition barrel.

DO NOT turn ON the key.

Wait,

↳ The RED LED will turn ON.
↳ The YELLOW LED turns OFF.

Turn the Ignition to the ON/RUN position.

Insérez la clé dans le barillet d'ignition.

Ne tournez pas la clé.

Attendez,

↳ La DEL ROUGE s'allume.
↳ La DEL JAUNE s'éteint.

Tournez la clé en position ignition (ON).

KEY BYPASS PROGRAMMING PROCEDURE 2/2 | PROCÉDURE DE PROGRAMMATION CONTOURNEMENT DE CLÉ 2/2

6

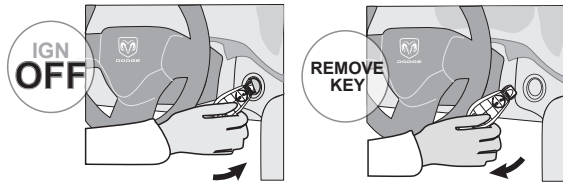

Turn the Ignition to the OFF position.

Tournez la clé à OFF.

Remove the key from the Ignition barrel.

Retirez la clé du contact.

CAUTION - ALL LIGHTS IN THE DASH BOARD MUST BE OFF BEFORE CONTINUING WITH STEP 7.

ATTENTION - TOUTES LES LUMIÈRES DU TABLEAU DE BORD DOIVENT ÊTRE ÉTEINTES AVANT DE POURSUIVRE AVEC L'ÉTAPE 7.

7

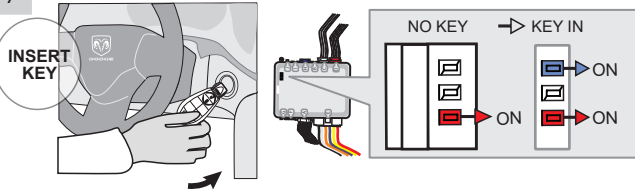

Reinsert same key into the ignition barrel.

Réinsérez la même clé dans le barillet d'ignition.

DO NOT turn ON the key.

Ne tournez pas la clé.

↳ The BLUE will turns ON.

↳ La DEL BLEU s'allume.

8

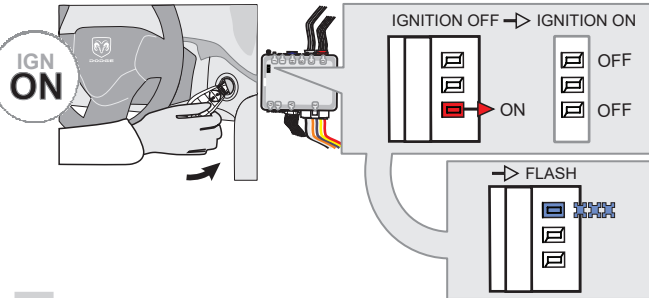

Turn the Ignition to the ON/RUN position.

Tournez la clé en position ignition (ON).

↳ The RED and BLUE will turns OFF.

↳ La DEL BLEU et ROUGE s'éteignent.

↳ The BLUE LED will flash rapidly.
CAN-Bus programmed.

↳ La DEL BLEU clignotera rapidement.
Réseau CAN programmé.

9

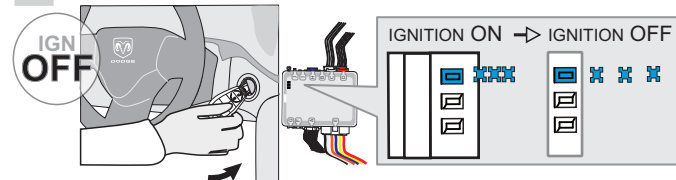

Turn the Ignition to the OFF position.

Tournez la clé à OFF.

↳ Wait until the BLUE flash slowly.

↳ Attendre que la DEL BLEU clignote lentement.

10

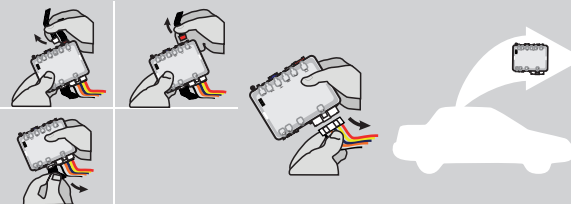

Disconnect all connectors and after the 6-Pin (Main-Harness) or the 4-Pin Data-link connector.

Débranchez tous les connecteurs et ensuite le connecteur 6-pins (Connecteur principal) ou le connecteur 4-pins (Data-Link).

11

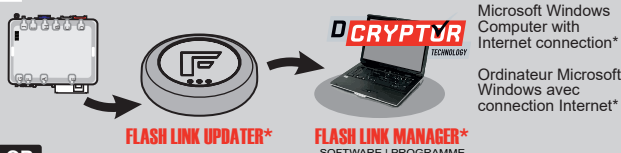

Microsoft Windows Computer with Internet connection*
Ordinateur Microsoft Windows avec connexion Internet*

OR
OU

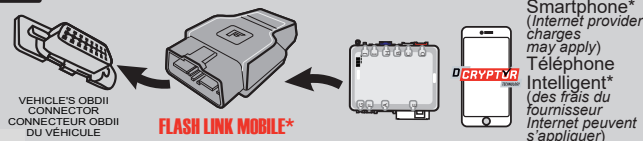

Smartphone* (Internet provider charges may apply)
Téléphone Intelligent* (des frais du fournisseur Internet peuvent s'appliquer)

Use the tool: FLASH LINK UPDATER or FLASH LINK MOBILE to visit the DCryptor menu.

Utilisez l'outil: FLASH LINK UPDATER ou FLASH LINK MOBILE pour visiter le menu DCryptor.

*Parts required (not included) *Pièces requises (non incluses)

12

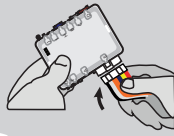
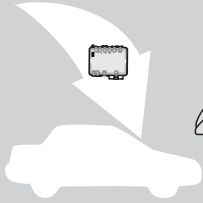

AFTER DCRYPTOR PROGRAMMING COMPLETED
Go back to the vehicle and **reconnect** the 6-Pin (Main-Harness) or the 4-pins (Data-Link) connector and after all the remaining connector.

APRÈS LA PROCÉDURE DE PROGRAMMATION DCRYPTOR COMPLÉTÉE : **retournez** au véhicule et **rebranchez** le connecteur 6-pins (Connecteur principal) ou le 4-pins (Data-Link) et après tous les connecteurs.



*The module is now programmed.
Le module est programmé.*



REMOTE STARTER / ALARM VERIFICATION PROCEDURE | PROCÉDURE DE VÉRIFICATION DU DÉMARREUR À DISTANCE / ALARME





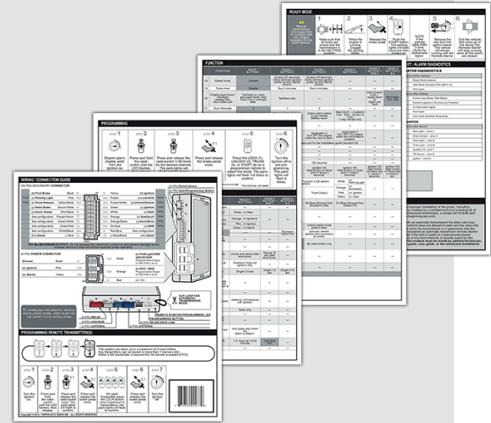

Test the remote starter. Remote start the vehicle.
Testez le démarreur à distance. Démarrez le véhicule à distance.

REMOTE STARTER PROGRAMMING PROCEDURE | PROCÉDURE DE PROGRAMMATION DU DÉMARREUR À DISTANCE

-  REFER TO THE **QUICK INSTALL GUIDE** INCLUDED WITH THE MODULE FOR THE REMOTE STARTER PROGRAMMING.
-  RÉFÉREZ-VOUS AU **GUIDE D'INSTALLATION RAPIDE** INCLUS AVEC LE MODULE POUR LA PROGRAMMATION DU DÉMARREUR À DISTANCE.

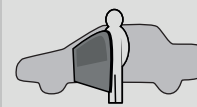

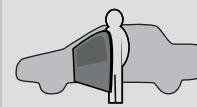
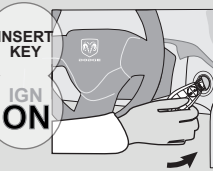
REMOTE STARTER FUNCTIONALITY | FONCTIONNALITÉS DU DÉMARREUR À DISTANCE

 <p>START</p>  <p>All doors must be closed. Toutes les portes doivent être fermées</p> <p>Remote start the vehicle. Démarrez à distance.</p>	 <p>UNLOCK</p>  <p>Unlock the doors with either:</p> <ul style="list-style-type: none"> • The OEM remote or • The remote-starter remote <p>Déverrouillez les portes avec soit:</p> <ul style="list-style-type: none"> • la télécommande d'origine ou • la télécommande du démarreur à distance 	 <p>Open the door. Ouvrir la porte.</p>	 <p>INSERT KEY</p> <p>IGN ON</p> <p>Turn the Ignition to the ON/RUN position. Tournez la clé en position ignition (ON).</p>	 <p><i>The vehicle can now be put in to gear and driven. Vous êtes maintenant prêt à embrayer et prendre la route.</i></p>
---	---	--	--	---

 **OFF**

If the procedure is not followed the vehicle will shut down as soon as the brake is pressed even if the key is turned ON.
Si la procédure n'est pas suivie le véhicule s'éteindra lorsque le frein est appuyé, même si la clé est à ON.

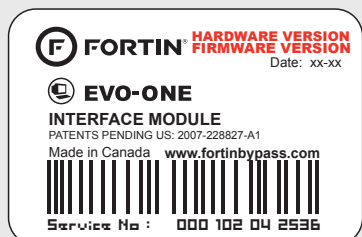

Module label | Étiquette sur le module

Notice: Updated Firmware and Installation Guides

Updated firmware and installation guides are posted on our web site on a regular basis. We recommend that you update this module to the latest firmware and download the latest installation guide(s) prior to the installation of this product.

Notice: Mise à jour microprogramme et Guides d'installations

Des mises à jour du Firmware (microprogramme) et des guides d'installation sont mis en ligne régulièrement. Vérifiez que vous avez bien la dernière version logiciel et le dernier guide d'installation avant l'installation de ce produit.

WARNING

The information on this sheet is provided on an (as is) basis with no representation or warranty of accuracy whatsoever. It is the sole responsibility of the installer to check and verify any circuit before connecting to it. Only a computer safe logic probe or digital multimeter should be used. FORTIN ELECTRONIC SYSTEMS assumes absolutely no liability or responsibility whatsoever pertaining to the accuracy or currency of the information supplied. The installation in every case is the sole responsibility of the installer performing the work and FORTIN ELECTRONIC SYSTEMS assumes no liability or responsibility whatsoever resulting from any type of installation, whether performed properly, improperly or any other way. Neither the manufacturer or distributor of this module is responsible of damages of any kind indirectly or directly caused by this module, except for the replacement of this module in case of manufacturing defects. This module must be installed by qualified technician. The information supplied is a guide only. This instruction guide may change without notice. Visit www.fortinbypass.com to get the latest version.

MISE EN GARDE

L'information de ce guide est fournie sur la base de représentation (telle quelle) sans aucune garantie de précision et d'exactitude. Il est de la seule responsabilité de l'installateur de vérifier tous les fils et circuits avant d'effectuer les connexions. Seuls une sonde logique ou un multimètre digital doivent être utilisés. FORTIN SYSTÈMES ÉLECTRONIQUES n'assume aucune responsabilité de l'exactitude de l'information fournie. L'installation (dans chaque cas) est la responsabilité de l'installateur effectuant le travail. FORTIN SYSTÈMES ÉLECTRONIQUES n'assume aucune responsabilité suite à l'installation, que celle-ci soit bonne, mauvaise ou de n'importe autre type. Ni le fabricant, ni le distributeur ne se considèrent responsables des dommages causés ou ayant pu être causés, indirectement ou directement, par ce module, excepté le remplacement de ce module en cas de défaut de fabrication. Ce module doit être installé par un technicien qualifié. L'information fournie dans ce guide est une suggestion. Ce guide d'instruction peut faire l'objet de changement sans préavis. Consultez le www.fortinbypass.com pour voir la plus récente version.

Copyright © 2006-2018, FORTIN AUTO RADIO INC ALL RIGHTS RESERVED PATENT PENDING



TECH SUPPORT

Tél: 514-255-HELP (4357)
1-877-336-7797



ADDENDUM GUIDE

www.fortinbypass.com

WEB UPDATE | MISE À JOUR INTERNET

